



Għaqda Mużikali Imperial

Festa Marija Bambina 2024

Il-Mellieħa



Gasamamo
INSURANCE

We're Always There

**GET YOURSELF
SOME HAPPY**



Birkirkara T: (+356) 2149 6235 | **Gżira** T: (+356) 2134 5123 | **Mellieħa** T: (+356) 2152 3672

Mosta T: (+356) 2713 5297 | **Paola** T: (+356) 2166 2815 | **Rabat** T: (+356) 2145 5523 | **Sliema** T: (+356) 2134 2211

Qormi T: (+356) 2148 7118 | **Mrieħel** T: (+356) 2778 8277 | **Valletta** T: (+356) 2123 2666



VO/0841

Pubblikazzjoni:

Għaqda Mużikali Imperial
Misraħ il-Parroċċa
Il-Mellieħa Malta
Tel.: 21523467

Korrispondenza:

Il-Bord Editorjali
Lehen l-Imperial
Għaqda Mużikali Imperial
Misraħ il-Parroċċa
Il-Mellieħa Malta
info@imperialbandclub.com
webpage:
www.imperialbandclub.com

Bord Editorjali:

Josef Borg, John Baptist Gauci,
Anthony Borg, Carmen Schembri,
Anthony Schembri

Nota Editorjali:

Il-Bord Editorjali jfakkar illi
l-opinjoni jiet u l-fehmiet espressi fl-artikli
u fl-ittri ppubblikati f'dan il-magazin
huma opinjonijiet u fehmiet tal-awturi
nfushom, u m'għandhom qatt jinftieħmu
bhala l-fehma tal-Bord Editorjali jew tad-
Direzzjoni tal-Għaqda Mużikali Imperial.
Il-fehma tad-direzzjoni hija riflessa
fil-messaġġi tal-uffiċjali u fl-editorjal.

Ittajpjar:

Carmen Schembri,
John Baptist Gauci

Disinn tal-Faċċata:

Stephen Grima

Ġbir tar-Riklami:

Anthony Schembri
John Baptist Gauci

Qari tal-Provi:

David Muscat
Grazio Barbara
Amanda Jenkins

Ritratti:

Ivan Vella
Joseph Vella

Ritratti tal-Faċċata:

L-istatwa ta' Marija Bambina fil-bidu ta'
Misraħ il-Parroċċa biswit il-każin
tal-Għaqda Mużikali Imperial.
Inset: Ix-xbieħa mirakoluża tal-Madonna
tal-Mellieħa u ż-żewġ kuruni tad-deheb
quddiemha waqt iċ-ċelebrazzjonijiet
tal-125 Anniversarju mill-Inkurunazzjoni
(ritratt: Arcidjoċesi ta' Malta)

Disinn u Stampar:**BEST**

Triq iż-Żurriq, Il-Qrendi
Tel: 21 680789, 9925 9084
E-mail: bestprintqrendi@gmail.com

L-Għaqda Mużikali Imperial tul l-aħħar sena — Josef Borg - President	4
Kumitat Direttiv 2024 - 2025	6
Kummissjoni Banda u Kor	7
Kummissjoni Żgħażaġħ	7
Nghollu isem il-Mellieħa Flimkien — Gabriel Micallef - Sindku	9
Messaġġ mill-Arcipriet — Kan. Dun Joe Caruana - L-Arcipriet	12
Is-serjeta fl-għaqdiet volontarji — Prof. John Baptist Gauci - Segretarju Ġenerali ...	16
Il-baned u l-impatt tagħhom — Anthony Schembri - Segretarju Finanzjarju	20
Sena ta' Ħidma — Clayton Vella - Direttur	21
Hsibijeti — Mro Anthony Borg - Surmast Direttur	24
L-Impenn kontinwu mill-Banda u l-Kor —	
Mariella Barbara - Membru, Kummissjoni Banda u Kor	28
Inġeddu flimkien — Ryan Micallef - Chairperson, Kummissjoni Żgħażaġħ	29
We're very good at this! — Julie Thomas - Director of the Imperial Choir	32
Benefits of Music Education — Manuel Cassar - Music Teacher	36
L-Importanza tal-Baned f'Malta: Mużika, Kultura u Komunità —	
Mark Vella - Għalliem tal-mużika	40
Messaġġ tal-Għaqda Nazzjonali Każini tal-Banda —	
L-Avukat Noel Camilleri - President tal-GħNKB	41
Djarju 2023 - 2024	45
Nifirħu lil	61
Niftakru f'ħutna li ħallewna	65
125 Anniversarju mill-Inkurunazzjoni tax-Xbieħa Mirakoluża	
tal-Madonna tal-Mellieħa mejquma fis-Santwarju Nazzjonali tal-Mellieħa	66
Il-Madonna tal-Mellieħa: The creation of an oratorio — Geoffrey Thomas	68
Programm t'Attivitajiet	74
Programme of Activities	77
Għotjiet lill-Għaqda Mużikali Imperial	78
Ijjieli Melleħin 2024: Il-Kor tar-Ram fis-Santwarju — Carl Borg	82
Messaġġ mill-Ministru għat-Turiżmu — L-Onorevoli Clayton Bartolo	84
Messaġġ mill-Ministru għall-Ġustizzja u r-Riforma tas-Settur tal-Kostruzzjoni —	
L-Onorevoli Dr Jonathan Attard	85
L-ordinazzjoni presbiterali ta' Dun Karl Andrew Schembri	86
Niftakru li l-Festa għadha ssir bi Hsieb, Responsabbiltà u ħafna Xogħol	
minn ħafna Nies — Christopher Bartolo - Sagristan	88
Il-Wirja 'Iċ-Ċaħda 2024' — Matthew Gauci - Segretarju, Kummissjoni Żgħażaġħ	90
Aktar Stejjer minn Selmun — Jeffrey Sammut	91
Lasting First Impressions — Amanda Jenkins	100
L-Ewwel Ċentinarju mit-twaqqif tal-Constitutional Club - Mellieħa:	
Il-Constitutional Club - Mellieħa (1924-1929) — Jimmy Muscat	102
Fil-Festa 2024 — Philip Borg	104
Bond of Friendship Tour 2024 — Sandra Lane & Vivienne Astall	105
Il-festi Maltin - wirt uniku u prezzjuż — Professor George Cassar	108
Bidu Mużikali mal-Għaqda Mużikali Imperial — Mariette Borg	110
Dati Importanti fl-Istorja tal-Mellieħa — Mario Fenech	112
Dance is the hidden language of the soul — Pippa Roberts	114
Ir-raħal tal-melħ — Evarist Bartolo	115
Incidenti li seħħew fil-Mellieħa fl-ewwel xhur tal-1944 - Marzu-April 1944 —	
Charles Debono - Kuratur tal-Mużew Nazzjonali tal-Gwerra	116
Il-Bumbarda — Joseph F. Cachia	118
Il-Granmastri li bnew il-fortifikazzjonijiet tal-Mellieħa u l-inħawi —	
David Bartolo	120
Looking Ahead: An EU Citizen's Approach — Professor Stephen Calleya	123
Marija Mudell ta' Interċessjoni: Minn Kana sas-Santwarju tal-Mellieħa —	
Rev. Dun Karl Andrew Schembri	124
Tifkiriet... Il-Mawra tal-Banda Imperial f'Adenau il-Ġermanja	126
Mellieħa Festa and The Imperial Band Club: an Expatriate's Perspective —	
Rob Parry	134
Għad-Dell tas-Santwarju — Ġanni Camilleri	135
Qisu ma ġara xejn (Il-bniedem Malti jeħtieġ japprezza l-wirt naturali u kulturali) —	
Paul P. Borg	136
Min Irreklama f'din il-Pubblikazzjoni	140



The G3 Group operates hotels, bars, restaurants, and wellness centres in the North of Malta. We prioritize trust, autonomy, availability, and meticulous attention to detail. With Maltese hospitality at our core, our mission is to extend exceptional care to every guest, visitor, and team member.

HOTELS | BOUTIQUE ACCOMMODATION | BEACH RESORT



Discover more on www.g3.com.mt

FOOD & BEVERAGE OUTLETS | SPA & WELLNESS CENTRES



tòsca

THE PRILY PE
THE CKLI AR

Da
Ciccia
cucina

CAVE BAR

Topdeck

NATARAYA
day spa & wellness



L-Għaqda Mużikali Imperial tul l-aħħar sena

Josef Borg
President



Nagħti merħba lill-qarrejja kollha ta' dan il-ktejjeb li ta' kull sena l-Għaqda Mużikali Imperial tippubblika fl-okkażjoni tal-festa ta' Marija Bambina. Il-festa ta' Marija Bambina, jgħaddi kemm jgħaddi żmien, tibqa' l-isbaħ żmien tas-sena li jkun tant mistenni mill-Melleħin kollha għax kulhadd jingħaqad flimkien biex niċċelebraw u nieħdu pjaċir bħala komunità. Issa aktar minn qabel, wara li l-festa tradizzjonali Maltija ngħatat l-għarfien bħala Wirt Kulturali Intangibbli tal-UNESCO, għandna nkomplu naħdmu aktar biex din it-tradizzjoni nkomplu nsaħħuha u nkabbruha b'dawk l-elementi kollha li veru jiddistingwixxu l-identità Maltija fiċ-ċelebrazzjonijiet tagħna.

Din is-sena jaħbat il-125 Anniversarju mill-Inkurunazzjoni tal-Madonna tal-Mellieħa, li hija meqjuma b'għożża kbira fis-Santwarju Nazzjonali li huwa ddedikat għaliha. Id-devozzjoni lejn il-Madonna tal-Mellieħa tmur lura mijiet ta' snin, u matul is-snin ħafna persuni Melleħin kif ukoll minn madwar Malta kollha talbu l-interċezzjoni u l-għajjnuna tagħha, biex tgħinhom f'mument diffiċli. Għal dawn il-festi ċentinarji kienu organizzati diversi attivitajiet li jfakkru dan l-anniversarju. L-Għaqda Mużikali Imperial ħadet sehem attiv f'dawn il-festi ċentinarji kemm bil-banda kif ukoll bis-sehem tal-kor. Fil-21 ta' Settembru 2024, l-Għaqda Mużikali Imperial, biex tfakkar dan l-anniversarju hekk importanti għall-komunità Melleħija, ser ittella' oratorju ddedikat lill-Madonna tal-Mellieħa fil-Knisja Arcipretali tal-Mellieħa. Dan l-oratorju għandu kliem il-mibki Jimmy Muscat u bintu Eleanor Vella, filwaqt li l-mużika hija ta' Carl Borg u Geoffrey Thomas.

Din is-sena il-Parroċċa tal-Mellieħa kienet onorata li wiehed minn uliedha, Reverendu Karl Andrew Schembri, kien maħtur saċerdot. Minn qalbi għan-nom tas-soċjetà, nifraħ lil Fr Karl u nawguralu ħidma qaddisa. Nhar il-Ġimgħa, 12 ta' Lulju, il-Banda Imperial flimkien mal-Banda La Vittoria akkumpanjaw lil Fr Karl bid-daqq ta'

marċi brijużi mill-Bitha tas-Santwarju sal-Knisja Parrokkjali, fejn wara saret quddiesa ta' radd il-ħajr lil Alla għall-ħatra saċerdotali. Mill-ġdid awguri Fr Karl, nifirħu mal-familjari tiegħek u nżommuk dejjem fit-talb tagħna.

Nhar is-Sibt, 8 ta' Ġunju 2024 saru l-elezzjonijiet tal-kunsilli lokali li fihom ġew eletti d-disa' persuni li ser jiffurmaw l-Kunsill Lokali tal-Mellieħa għas-snin li ġejjin. Nifraħ lis-Sindku Gabriel Micallef, lil Viċi Sindku Matthew Borg Cuschieri flimkien mal-kunsilliera kollha eletti. L-Għaqda Mużikali Imperial, bħalma sar dejjem fil-passat, ser taħdem mal-kunsill lokali elett biex ikollna Mellieħa dejjem aħjar. Nieħu din l-okkażjoni biex niringrazzja lis-Sur Dario Vella, is-sindku preċedenti, flimkien mal-kunsill lokali li kien imexxi għall-ħidma li huma wettqu b'risq il-Mellieħa.

Din is-sena saret il-ħatra ta' kumitat direttiv ġdid li ser imexxi s-soċjetà għal dawn is-sentejn li ġejjin. Kienet iffurmata wkoll Kummissjoni Żgħażaġh biex tkompli l-ħidma tagħha u tkun ta' għajjnuna għall-Kumitat Direttiv, filwaqt li l-ħatra tal-Kummissjoni Banda u Kor ser issir wara l-festa ta' Marija Bambina. Għaqda dinamika trid issostni l-ħidma tagħha bil-partecipazzjoni ta' ħafna persuni flimkien. Niringrazzja lil ħafna nies li qed joffru l-ħin tagħhom biex l-Għaqda Mużikali Imperial tkun tista' tibqa' miexxa 'l quddiem. Is-sena li għaddiet saru proġetti ta' tisbiħ fil-bar tal-każin u fuq il-faċċata. Dan ix-xogħol ta' dehra isbaħ lill-każin u llum dan kollu qed jitgawda mill-membri u dawk kollha li jiffrekwentaw il-każin.

Mill-bidu ta' din is-sena, wara sejha għall-offerti, kellna tmexxija ġdida fil-bar tal-każin. Bħala kumitat ninsabu sodisfatti li bis-servizz li qed jingħata mill-bar tal-każin u bl-investment li sar, ħafna aktar persuni qed jiffrekwentaw il-każin. Nixtieq niringrazzja lil Joseph u Svitlana li jmexxu

I-bar tal-każin u lill-ħaddiema tagħhom għas-servizz li huma jagħtu lill-membri u l-klijenti kollha li jiġu għewwa l-każin.

It-tagħlim tal-mużika żgur li jrid ikun ta' prijorità f'soċjeta mużikali. Il-banda u l-kor huma ċ-ċentru tal-ħidma fil-każin u dan jingħata prijorità mill-Kumitat Direttiv. Minkejja l-investment li sar biex insebbħu l-każin, komplejna nsaħħu u ntejbu t-tagħlim tal-mużika. It-tagħlim tal-mużika miexi tajjeb u fi ftit żmien ieħor nibdew naraw il-frott tal-ħidma li saret. Ma waqafniex hawn, imma komplejna nżidu l-ħidma tagħna fit-tagħlim tal-mużika. Il-Proġett 'Bidu Mużikali' mill-Għaqda Mużikali Imperial bil-kollaborazzjoni tal-Aġenzija Żagħżagħ flimkien mal-Għaqda Nazzjonali Każini tal-Banda,

bħala parti mill-iskema 'It-Taħriġ Mużikali taż-Żagħżagħ fil-Każini tal-Banda – 2024'. Qed isir tagħlim tal-mużika b'xejn għat-tfal u ż-żgħażagħ minn erba' snin 'il fuq biex inkomplu nħajru aktar persuni jitgħallmu l-mużika u jdoqqu strument ħalli l-banda tagħna tkompli miexja 'l quddiem.

Nirringrazzja lil dawk kollha li b'mod jew ieħor jagħtu l-għajjnuna biex inkomplu mmexxu l-għaqda tagħna 'l quddiem. Saru ħafna proġetti u hemm ohrajn li huma ppjanati fil-futur qarib. Izda l-aktar proġett importanti u ta' gid li nemmen li kull għaqda għandha bżonn huwa l-voluntiera li mingħajrhom żgur li l-ebda għaqda ma tista' timxi 'l quddiem.

Grazzi lil kulhadd u nawguralkom il-festa t-tajba.

Żuru s-sit elettroniku tagħna

www.imperialbandclub.com

Ikkuntattjana b'*e-mail*:

info@imperialbandclub.com

MANUEL'S GARAGE

Moved to: Panoramic Block B, Triq I-Għar u Casa, Il-Mellieħa, Malta

- TAXI & MINIBUSES
- GENERAL CAR HIRE
- APARTMENT (LONG LETS)
- FLATS FOR SALE

Tel: (+356) 21523472
Mob: (+356) 99493462
email: manuelscarhire@hotmail.com

Kumitat Direttiv 2024-2025



President
Josef Borg

Segretarju Ġenerali
Prof. John Baptist Gauci

Segretarju Finanzjarju
Anthony Schembri

Direttur
Clayton Vella

Vici President
Spiridione Grech

Assistent Segretarju Ġenerali
Steven Fenech

Assistent Segretarju Finanzjarju
Alfred Xuereb

Assistent Direttur
Carmel Debono

Uffiċjal għar-Relazzjonijiet Pubbliċi
Damian Vella

Kummissjoni Banda u Kor



*Wara mix-xellug: Samuel Borg, Ryan Micallef, Isaac Borg
Quddiem mix-xellug: Clayton Vella (Segretarju), Mro Anthony Borg (Chairperson), Carmen Schembri
Neqsin mir-ritratt: Mariella Barbara, Marvic Battistino*

Kummissjoni Żgħażaġh



*Wara mix-xellug: Samuel Borg, Nikolai Mangion, Isaac Borg
Quddiem mix-xellug: Matthew Gauci (Segretarju), Ryan Micallef (Chairperson)*



BILLY'S

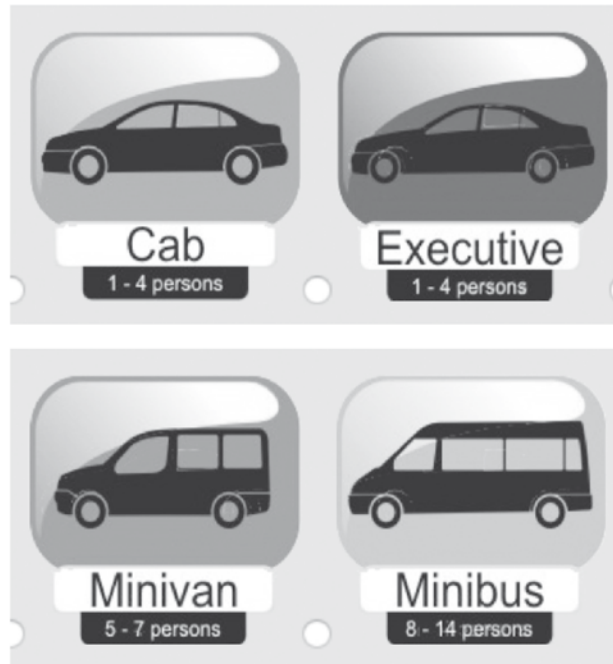

113, George Borg Olivier Street,
Mellieħa MLH 1020, MALTA

Tel: (+356) 21 523 676
(+356) 21 523 784

Mob: (+356) 9949 7575
(+356) 9942 7575

www.billyscarhire.com
info@billyscarhire.com

CHAUFFEUR SERVICE | CAR HIRE | HOLIDAY HOMES



Nghollu isem il-Mellieha Flimkien

Gabriel Micallef

Is-Sindku tal-Kunsill Lokali tal-Mellieha

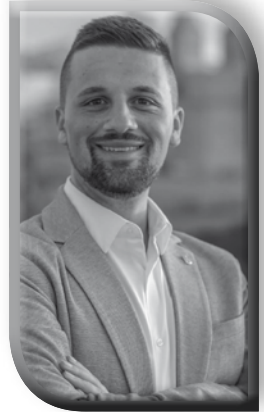

Huwa ta' gost u sodisfazzjon għalija li bhala Sindku tad-Disa' Kunsill Lokali tal-Mellieha, permezz tal-ktejjeb tal-Għaqda Muzikali Imperial, qieghed għall-ewwel darba f'din il-leġizlatura, inwassel il-messaġġ tiegħi lill-Melliehin kollha fl-okkażjoni tal-festa ta' Marija Bambina.

L-Għaqda Muzikali Imperial hija waħda, mal-kumpliment tat-tliet għaqdiet mużikali, li toffri spazju sħiħ lill-membri tagħha biex jikbru u jimirfu mużikalment. Huwa ta' sodisfazzjon kbir meta tara l-frott tal-ħidma tal-għaqda jsarraf f'benefiċċju kbir għall-komunità u sodisfazzjon akbar meta tara s-sehem sħiħ tal-għaqda matul is-sena kollha li jkompli juri l-ħidma siewja tal-volontarjat fil-qasam mużikali.

Matul is-snin qed naraw kif il-kalendarju kulturali fil-lokalità tagħna qed jikber u jissahhaħ b'serje ta' inizjattivi godda u innovattivi li jkomplu jzidu l-valur miżjud tal-lokalità, isahhu s-sens ta' komunità u s-sodisfazzjon. Ta' min jinnota li l-Għaqda Muzikali Imperial mhux biss toffri impenn mużikali u kulturali, imma anke soċjali fost is-sostenituri u ammiraturi tal-istess għaqda. Dan jawgura tajjeb biex ikollna soċjetà aktar inklussiva u attiva.

Nirringrazzja lid-dirigenti tal-Għaqda Muzikali Imperial, is-Surmast Direttur, l-għalliema, il-kummissjonijiet, il-kor, bandisti u allievi tas-sehem tagħhom u tal-impenn fil-qasam tal-volontarjat biex l-aspett kulturali fil-lokalità tagħna jkompli

jimxi 'l quddiem. Intom sors ta' ispirazzjoni u ta' inkoraġġiment biex aktar membri tal-lokalità tagħna jkunu parti mill-komunità. Radd ta' ħajr għall-ħidma sfiqa tagħkom.

Bhala Kunsill Lokali tal-Mellieha hija prijorità tiegħi li flimkien magħkom naħdmu biex mhux biss nattivaw imma nkun sors ta' appoġġ u hekk inkomplu nghollu isem il-lokalità tagħna – il-Mellieha – li tant hi għal qalbna. Persważ li dan is-sens ta' koperazzjoni bejn il-kunsill u l-għaqdiet kollha se jkompli jtkattar u jikber fix-xhur u snin li ġejjin biex finalment tgawdi l-komunità Mellehija.

Lest li, safejn nista', nibqa' nagħmel ħilti kollha sabiex nara lill-Mellieha u dak kollu assoċjat magħha dejjem aħjar. Persważ li dan huwa l-għan tal-membri tal-Għaqda Muzikali Imperial ukoll u nirringrazzjakom talli tagħmlu ħilitkom kollha biex tkomplu tmexxu din l-għaqda 'l quddiem.

Jalla bħas-snin ta' qabel ikollna festa akbar u sabiħa ad unur il-patrana għaziza tagħna Marija Bambina. F'ismi, f'isem sħabi l-kunsilliera u f'isem l-istaff tal-Kunsill Lokali tal-Mellieha nawgura lill-membri u l-familji tagħkom kif ukoll lill-Mellehin kollha l-festa t-tajba.

Viva Marija Bambina.

George's Bakery

22, Main Street, Mellieha

Tel: 21 520685

Jawgura l-Festa t-Tajba lil Kulhadd

IMPERIAL Terrace



Imperial Band Club
7, Misrah il-Parrocca, Mellieha
Tel: 7924 4141
www.imperialterrace.mt



ROCS

BECAUSE SOME THINGS
ARE NOT WORTH MISSING

PARIS

WITH ROCS TRAVEL

MALTA'S ONLY CHOICE TO PARIS

We are honoured to say that more than 60,000 Maltese passengers have chosen ROCS Travel when travelling to Paris in the past 13 years.

In turn, ROCS Travel has guaranteed not only the very best package prices on the local market, yet also outstanding itineraries including better accommodation and fun-filled experiences, together with the most knowledgeable tour managers. Our experience in handling all these clients, guarantees a most memorable holiday.

Don't just take our word for it, ask all those who have travelled to Paris with ROCS Travel.

PACKAGE PRICES STARTING FROM
€249 PER PERSON
OVER 100 DEPARTURE DATES TO
CHOOSE FROM

CONTACT US TODAY TO BOOK ONE OF OUR DEPARTURE DATES DURING 2024 FOR YOUR UNFORGETTABLE PARIS HOLIDAY.

ROCS TRAVEL OFFICE, ST. ANNE STREET, FLORIANA | WWW.ROCSHOLIDAYS.COM
EMAIL: TRAVEL@ROCSMAIL.COM | CALL: +356 2015 1515 | WHATSAPP: +356 7766 8833



Messaġġ mill-Arċipriet

Kan. Dun Joe Caruana
L-Arċipriet



Sena wara sena niċċelebraw il-festi tagħna. Mhux talli hekk imma talli qisu li kull sena rridu nkabbru l-festa, nagħmlu xi haġa ġdida, xi haġa aktar mis-snin ta' qabel. Nistħajjel lil xi wħud isaqsu: X'hemm hażin f'dan? Mhux haġa sabiħa li nkabbru u nsebbħu l-festa? Aktar minn hekk, il-festi Maltin ġew dikjarati parti mill-wirt dinji u vetrina mill-isbaħ għat-turisti biex igawdu parti mill-kultura tagħna. Tant huma marbutin mill-qrib mal-kalendarju ta' kull sena li nistgħu nqisuhom parti mill-identità tagħna. M'hemm xejn hażin f'dan jekk kemm-il darba jiġu osservati ċerti linji gwida.

- **Li nkomplu nżommu fl-ewwel post ir-raġuni ewlenija tal-festa.**

Ir-raġuni tal-festi tagħna hi biex nagħtu għeħ lill-patron jew patrana tal-parroċċa tagħna. Il-festa hi prinċiparjament religjuża imma peress li aħna bnedmin tad-demem u l-laħam, apparti minn erwieħ spiritwali, allura matul iż-żminijiet żdiedu elementi umani biex niċċelebraw b'mod sħiħ, ġisem u ruħ. Id-diffikultà hi li dan l-aħħar qed jiġi injorat minn haġna l-għan religjuż tal-festa. Tista' tgħid li l-biċċa l-kbira ta' dawk li jiċċelebraw il-festi ftit li xejn jimpurtahom minn x'qed isir fil-knisja. Żgur li haġna lanqas biss jindenjaw ruħhom jittawlu l-knisja, aħseb u ara kemm jattendu għaċ-ċelebrazzjonijiet li jsiru u jippruvaw isiru aktar midħla tal-virtujiet tal-patron/a u jippruvaw jimitawhom biex hekk il-festa sservihom biex jikbru fil-hajja Nisranija tagħhom, li wara kollox hu l-iskop ewlieni li aħna bħala Knisja niċċelebraw il-festi tagħna. Dan iwasslek biex issaqsi lilek innifsek: la dan l-iskop qed jintilef daqshekk, għad baqa' żmien li bħala knisja niċċelebraw dawn il-festi? Lil min ikun qed jorganizzahom jiswewlu haġna wġiħ ta' ras, hela ta' ħin u ta' rizorsi li faċli ssib kif tuzahom aħjar. Barra minn hekk, min irid igawdi l-element tal-festi ta' barra, baned, nar u armar, illum m'għadx hemm bżonn jistenna l-festa tal-

parroċċa – inħolqu haġna okkażjonijiet oħra matul is-sena ċivika li qed joffru dawn l-ispettakli. Mhux hekk biss, imma sikwit dawn il-festi jispiċċaw okkażjoni għal abbużi minn droga, xorb alkoħoliku u fi sfrattu ta' familji. Mhux talli ma jkabbrux lil dak li jkun fit-tajeb imma talli jkunu kawża tal-ħażin.

- **Li ma nkunux sproporzjonati fil-mod kif niċċelebraw għax kull sproporzjon jirredikola dak li nkunu qed nagħmlu.** Li tara xi ġenituri li jagħmlu party għall-pracetat tat-tifel jew tifla qisu t-tieg tagħhom iwassluk biex tithassar lit-tifel/tifla u tirredikola lill-ġenituri. Il-festi ta' barra splodew b'mod fenomenali. Il-festa li qabel kienet tiġi ċċelebrata fuq tlett ijiem, illum qed tieħu ħmistax jekk mhux iżjed ukoll. Dan iwassal li kollox isir bi sforz u tqanżiħ. F'diversi parroċċi l-armor, il-banda u n-nar m'għadhomx mod kif in-nies ingenerali tieħu pjaċir imma kif ftit dilettanti jimponu l-gosti tagħhom fuq haċċieħor, iridu jew ma jridux. Barra minn hekk is-somom enormi ta' flus li jintefqu hu skandlu fir-raġunament Nisrani quddiem il-fatt li hawn tant u tant nies nieqsa minn dak li hu essenzjali għall-eżistenza tagħhom. Hekk festi suppost bażikament spiritwali jsiru daqqa ta' harta tal-arroganti f'wiċċ min hu fil-bżonn li kważi kważi b'inkejja jisparpalja tant f'dak li hu tassew sekondarju.
- **Li dak li nagħmlu ma nagħmluhx b'pika.** Mhux l-ewwel darba li pika minn dawk li jkunu qed jieħdu sehem twassal għal tilwim u glied. Tiġi l-festa u minflok tiswa biex dak li jkun jiltaqa' u jieħu gost flimkien, u forsi wkoll jekk kien hemm xi nuqqas ta' ftehim jitranga fl-okkażjoni tal-festa, isir eżattament bil-kontra.

Bil-Malti ngħidu: “il-piki jaqtgħu l-aptiti”. Altru li hu hekk.

Tgħiduli: Allura int taħseb li m'għadx baqa' żmienhom il-festi? Baqa' żmienhom u kif, għax il-bniedem jeħtieġ hin fejn jistrieħ u jieħu pjaċir. Imma bħal kull haġa oħra jeħtiġilna li nidderiguhom aħna mhux inħalluhom jiġru bina huma. Karozza misjuqa tajjeb twasslek bis-sewwa fid-destinazzjoni

fejn trid tasal, imma karożza misjuqa hażin twasslek jew dritt għal gol-ħajt, jew zaqqek 'il fuq l-isptar jew taħt iċ-ċipress taċ-ċimiterju. Ejjew issa, waqt li għadna fiż-żmien, ma nħallux li l-festi tant jitilfu s-sens tagħhom li jispiċċaw biex imutu mewta naturali jew jiġu mwaqqfa, imma nibzġu għalihom u nidderiguhom sewwa halli nkunu nistgħu nibqgħu ngawduhom għal hafna aktar.

Il-festa t-tajba.

*Inħeggu lil kulħadd
jattendi l-funzjonijiet religjużi
u jersaq għas-Sagramenti
tal-Qrar u t-Tqarbin
b'mod speċjali matul il-ġranet tal-Festa.*

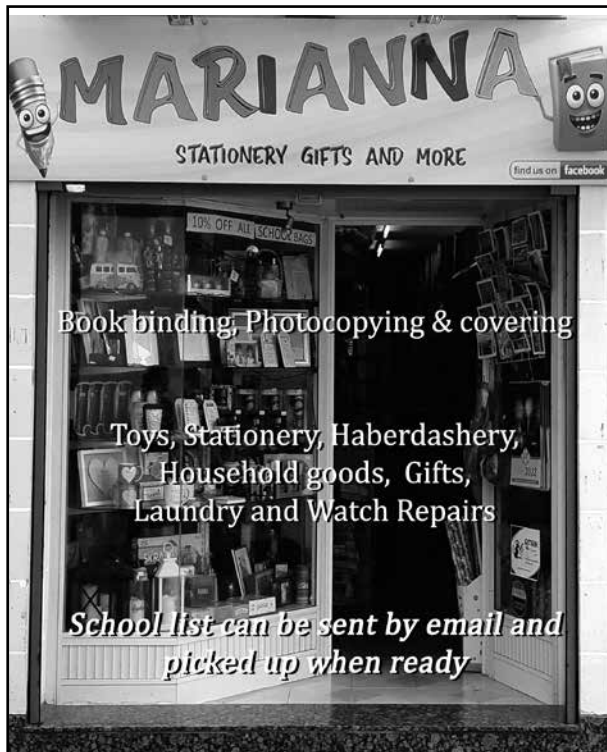

MARIANNA
STATIONERY GIFTS AND MORE

Book binding, Photocopying & covering
Toys, Stationery, Haberdashery,
Household goods, Gifts,
Laundry and Watch Repairs

*School list can be sent by email and
picked up when ready*

Parish Square, Mellieha
Tel. No.: 21522267
Facebook Page: Marianna Stationery
E-mail: mariannastationery@gmail.com



agalaya
BEAUTY CLINIC

Tel: 21524002



Buy online at
www.epc.com.mt

One Stop Shop for all your IT needs!



MELLIEHA SHOP
 26 Sant Elena Street,
 Mellieha
 Tel: 21525280 Mob: 79043333
 Email: sales@epc.com.mt



IMPORTERS & DISTRIBUTORS OF THE WORLD'S LEADING BRANDS

HAND GUNS - SHOTGUNS - RIFLES - AIR GUNS - AMMUNITION - SCOPES - KNIVES - FOOTWEAR - EYEWEAR - CLOTHING - ACCESSORIES
 Shop: 21/22 Parish Square, Mellieha. Telephone: 21523036. Email: info@fieldsportsmalta.com. Website: www.fieldsportsmalta.com.





PARADISE BAY
RESORT
★★★★

EVENTS

SERVICE FOR EVERY OCCASION



**Weddings | Conferences | Birthdays | Graduations
| Baptism | Holy Communion | Confirmation**

Get in touch with us today to discuss your event and get a tailor-made quotation based on your unique requirements.

 + (356) 2289 5000

 events@paradise-bay.com



Is-serjetà fl-għaqdjet volontarji

Prof. John Baptist Gauci
Segretarju Ġenerali



L-għaqdjet volontarji, fosthom is-soċjetajiet mużikali, fil-biċċa l-kbira minnhom bdew bħala grupp ta' nies b'għan komuni li ddecidew li jibdeu iqattgħu l-hin liberu tagħhom flimkien biex, fil-kumpanija ta' xulxin, jagħmlu xi ħaġa li minnha seta' jibbenifika l-istess grupp u/jew il-komunità ingenerali. Kienu strutturi sempliċi: kumitat elett mill-membri li kellu jaħdem biex jieħu l-għaqda fid-direzzjoni li jixtiequ l-membri. Minkejja din is-semplikità apparenti, is-soċjetajiet mużikali li ffurmaw fil-bidu tas-seklu għoxrin kienu vuċi tal-popolin meta dan ma kellux vuċi, kienu l-benniena tad-demokrazija meta din ma kinitx mħaddna, kienu joffru drittijiet lil min ma kellux, kienu postijiet li jxerrdu l-edukazzjoni meta t-tagħlim ma kienx għal kulhadd, kienu joffru opportunità ta' żvog meta l-ħajja kienet iktar iebsa. U dawn l-istess rwoli għadhom jaqduhom sal-lum il-għurnata, anke jekk is-soċjetà avvanzat u l-ħajja tal-poplu għaddiet minn bidliet drastiki. Sabiex jibqgħu adegwati maż-żmien, kellhom iżda jaddattaw ruħhom u dawk li ma rnexxillhomx jagħmlu hekk, mietu mewta naturali.

Il-bidliet li kellhom jaddattaw ruħhom għalihom kienu diversi. Mhux se nsemmi sfidi tal-antik, mhux għax m'għandhomx importanza jew għax ma kinux serji, imma sempliċiment għax l-ispazju hawnhekk hu limitat u iktar nixtieq nindirizza r-realtajiet tal-lum. Se niffoka b'mod speċjali fuq dik l-isfida li nqis li għandha rwol ċentrali fil-prezent: il-bżonn tas-serjetà f'dak kollu li jagħmlu dawn l-għaqdjet, sew jekk hi fit-tmexxija, fl-attivitajiet li jkun organizzati, u fl-edukazzjoni li joffru. Naħseb li din is-serjetà li biha noperaw hi obbligu lejn dawk kollha li mmissu magħhom u jmissu magħna, sew jekk huma l-membri stess tal-għaqda tagħna, il-mużiċisti tagħna, l-istudenti u l-ġenituri li jafdawna bl-edukazzjoni tat-tfal u ż-żgħażaġh tagħhom, dawk kollha li jattendu għall-attivitajiet li norganizzaw, u l-istituzzjonijiet kollha li magħhom naħdmu tul is-sena.

Bħala segretarju ġenerali tal-Għaqda Mużikali

Imperial, is-serjetà fit-tmexxija hi element li jien direttament u personalment responsabbli għalih. Din tfisser, l-ewwel u qabel kollox, trasparenza f'dak kollu li nagħmlu. Dan jaf igib miegħu ħafna burokrazija, li għad li jien l-ewwel wiehed li ngerger dwarha meta din tkun eċċessiva, nifhem ukoll l-importanza tagħha. Wiehed ma jistax jinsa li għaqda volontarja bħal tagħna illum għandha l-opportunità li tibbenifika minn fondi pubbliċi u tal-Unjoni Ewropea, fondi li jafu jlaħħqu l-għexieren ta' eluf, u dan igib miegħu obbligi li jmorru lil hinn minn dawk morali – huma obbligi legali li ma tistax tonqos minnhom. Tmexxija tajba tgħin biex l-għaqda tikseb fiduċja mhux biss mingħand dawk l-aġenziji li jamministraw il-fondi, imma wkoll mingħand is-soċjetà ingenerali. Dan hu dak li titlob is-serjetà!

In-nies illum għandhom minn fejn jagħzlu u fil-maġġoranza tagħhom jafu jagħzlu b'mod għaqli. Għadda ż-żmien li n-nies tattendi xi attività sempliċiment għax hi organizzata mill-'każin tagħna'. Illum in-nies tfittex valur f'dak li tattendi għalih. Hu għalhekk obbligu tagħna li l-attivitajiet li norganizzaw joffru dan il-valur, sew jekk hu kuncert mużikali, sew xi serata edukattiva, imma wkoll sempliċiment ikla. Kemm se ddum tattendi għall-istess tip ta' kuncert, taħdita jew ikla! Il-poplu illum għandu mitt mod kif jista' jaljena ruħu mill-ħajja u għalhekk ma nkunux qed naqdu dmirna sew jekk aħna wkoll inżidu ma' dawn is-sorsi ta' aljenazzjoni. Anzi, għandna naraw kif innaqqsu l-aljenazzjoni billi nedukaw. U bħala edukatur, l-edukazzjoni tilgħab irwol ċentrali f'dak li jsawwar il-ħsieb personali tiegħi. Hu wkoll għalhekk li nemmen bis-šhiħ li rridu noffru opportunità ta' edukazzjoni fi kwalunkwe attività li ntellgħu. Hu obbligu tagħna li nagħmlu hekk. Forsi jkun hawn min ma jifhimx mill-ewwel din id-direzzjoni, imma

rridu nkunu aħna l-pijunieri li nimbuttaw f'din id-direzzjoni, forsi xi kultant kontra l-kurrent. Wara kollox, anke missirijietna kellhom jaqdfu kontra l-kurrenti ta' żminijietom biex wasslu l-għaqdiet tagħna sal-lum. Naħseb u nemmen li l-Għaqda Mużikali Imperial ilha li fehmet dan l-obbligu li għandha. Dan hu dak li titlob is-serjetà!

Edukazzjoni mużikali tal-aqwa livell hi ukoll il-filosofija li nħaddnu u nipromwovu bħala għaqda. L-investment fit-tagħlim jibqa' l-prijorità tagħna – investment fi strumenti godda u l-aktar adattati għat-tagħlim, investment fl-infrastruttura li fiha nagħtu t-tagħlim, u fuq kollox investment fl-għalliema tagħna – dan kollu jsarraf f'investment fl-istudenti tagħna u l-mużiċisti tagħna. Il-proċess ta' tiġdid fit-tagħlim li bdejna tul l-aħħar ftit snin u li ktibt fuqu fis-snin preċedenti għaddej b'ritmu tajjeb. Tul dawn l-aħħar ġimgħat għamilna pass ieħor f'din id-direzzjoni, anke grazzi għall-fondi li ksibna bħala

parti mill-proġett "It-taħriġ mużikali taż-żgħażaġħ fil-każini tal-banda 2024" amministrat mill-Aġenzija Żgħażaġħ u l-Għaqda Nazzjonali Każini tal-Banda. Dan billi nedejna klassijiet ta' introduzzjoni mużikali għal dawk it-tfal u ż-żgħażaġħ minn erba' snin 'il fuq (u l-ġenituri tagħhom) li jew jixtiequ jiehdu biss togħma tal-edukazzjoni mużikali jew li forsi għadhom ma ddecidewx jekk il-mużika tgħoddx għalihom jew le. Il-pjan hu li nkomplu għaddejjin b'dawn is-sessjonijiet b'mod regolari sabiex noffru opportunità oħra differenti ta' tagħlim lill-komunità li tmur lil hinn minn dak li qatt offrejna s'issa jew li konna mdrrijin bih. Dan hu dak li titlob is-serjetà!

Għaqdiet volontarji serji huma s-sinsla tas-soċjetà. Mingħajrhom pajjizna ma jistax ikompli jimxi 'l quddiem. Hu dmirna li nħarsuhom, nindukrawhom u nsahhuhom, għalina u għal dawk kollha li ġejjin warajna.

Il-festa t-tajba lil kulhadd.



*Heggu lil uliedkom jitgħallmu
l-Mużika mal-Banda Imperial.*

J. Vella

**Għal
kull xogħol
ta' kisi, żebgħa
u tikħil fuq il-fil.**

200, Triq Vincenzo Ciappara,
Il-Mellieħa - Malta
Mob: 9949 5126

ta' titta
confectionery

152, Triq il-Miħna l-Ġdida
Mellieħa

Mob: 79366078



one80

KITCHEN • LOUNGE
MELLIEHA

STUNNING VIEWS FOR INDOOR AND OUTDOOR
DINING. DELICIOUS FOOD, CREATIVE MENUS,
AND DEDICATED SERVICE.

Open all day, every day serving lunch,
afternoon bar snacks and cocktails,
dinner and everything in between.

Multiple Destinations, Unique Experiences.
one80.com.mt

one80
KITCHEN • LOUNGE
MELLIEHA

one80
ST. CHRISTOPHER STR.
VALLETTA

one80
KITCHEN
AT MGARR YACHT MARINA, GOZO

IX-XATT
AT one80
DRINKS • 爵士 • SNACKS

one80
IZAKAYA • 居酒屋

ember at sea
ROBATA GRILL BY ONE80

welbee's

supermarket

**IL-FESTA
T-TAJBA!**



WE ARE ON WOLT



GET YOUR GROCERIES DELIVERED
WITH JUST A FEW TAPS

WELBEE'S MELLIEHA

Triq Il-Kbira
Il-Mellieha

TELEPHONE:

2152 3192

EMAIL:

mellieha@welbees.mt

OPENING HOURS:

Monday to Sunday

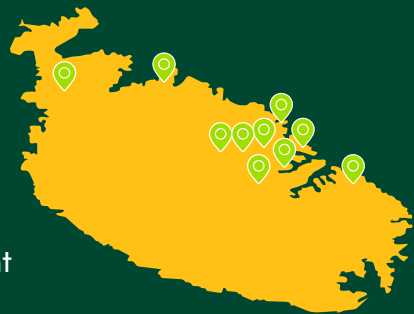

**NOW WITH BIGGER
CASHBACK* OFFERS**

SPEND €50

€3

CASHBACK

SPEND €100

€8

CASHBACK

SPEND €150

€11

CASHBACK

SPEND €200

€16

CASHBACK

SPEND €300

€24

CASHBACK

EVERY OTHER €100 GET +€8 CASHBACK

sliema - balluta - mellieħa - naxxar - st.julian's
st.venera - paceville - qawra - campus hub - shoreline



Il-baned u l-impatt tagħhom

Anthony Schembri
Segretarju Finanzjarju



Huwa diffiċli li wiehed jipprova jimmagina l-ħajja fl-ibliet u l-irhula tagħna mingħajr il-każini tal-banda, speċjalment meta tkun ġej minn raħal jew belt fejn għal każin tal-banda wiehed, ikun hemm tnejn jew saħansitra tlieta. L-attività li jiġġeneraw dawn il-każini hi waħda kbira u mhux lakemm wiehed jinjoraha. Trid tqis li l-biċċa l-kbira ta' dawn il-każini huma attivi s-sena kollha u mhux biss f'xi staġun partikolari. Minn kuncerti għall-pubbliku, wirjiet b'temi partikolari, u diversi attivitajiet oħra – dejjem għaddejjin minn attività għall-oħra. Izda ovvjament, il-qofol tal-attivitajiet ta' kull każin jintlaħaq fil-jiem tal-festa tar-raħal jew belt rispettiva. L-attivitajiet jibdw minn tista' tghid ħmistax qabel – bejn programmi mużikali u marċi mat-toroq tal-lokalità, l-attività ma taqta' kważi xejn. Hawn wiehed ta' min jieqaf ftit u jirrifletti – min qed jiġġwadanja minn din l-attività kollha li jiġġeneraw il-każini tal-banda?

L-ewwel u qabel kolloxx hemm il-membri stess tal-għaqdiet u l-komunità ingenerali. Dawn l-attivitajiet jagħtu l-ħajja lil-lokalità, iżommu l-poplu impenjat billi joffrulu attivitajiet ta' interessi varji. Komunità attiva hi komunità iktar b'saħħitha, dinamika u magħquda, waħda li tippromwovi s-sens ta' appartenenza fost il-membri tagħha. Mingħajr dawn l-attivitajiet, ikun hemm xi ħaġa nieqsa u jinħass il-vojt. Biżżejjed wiehed iwaddab ħsibijietu għal ftit tas-snin ilu meta l-pandemija tal-COVID-19 ma ħallietx dawn l-attivitajiet isehħu – il-vojt li nħass kien wiehed reali u sinifikanti.

Mill-attività li jiġġeneraw l-għaqdiet mużikali tiggwadanja wkoll il-komunità kummerċjali tal-belt jew raħal, u tal-pajjiż kollu b'mod iktar wiesa'. Nistgħu nħarsu lejn dan l-impatt minn żewġ lentijiet – it-turiżmu estern u dak intern. Mhumieq ftit daww it-turisti li jiġu jżuru pajjiżna biex jesperjenzaw il-festi tradizzjonali tagħna. L-industrija tat-turiżmu hi pilastru għall-ekonomija ta' pajjiżna u għalhekk il-każini tal-banda qed jikkontribwixxu mhux ftit biex din l-industrija tkompli tissaħħaħ. Bi pjaċir ninnota li l-Awtorità tat-Turiżmu f'dawn l-aħħar snin għarfet dan il-kontribut u l-għajjnuna finanzjarja li l-għaqdiet

mużikali, fosthom l-Għaqda Mużikali Imperial, irċevew jirriflettu dan kollu. It-turiżmu intern ukoll iħalli effett kbir fuq il-ħwienet, ristoranti u lukandi fil-lokalità. Hu fatt magħruf li d-dilettanti tal-festa f'Malta huma bosta, u dawn ukoll iħallu impatt finanzjarju fuq il-komunità kummerċjali tal-ibliet u l-irhula tagħna.

Hawnhekk forsi ta' min jinnota li, għad li l-għaqdiet mużikali qed jgħinu bis-siħ lill-komunità kummerċjali tal-belt jew raħal tagħhom, din l-għajjnuna mhux dejjem tkun reċiprokata. Ma rridx nitfa' lin-negozji kollha fl-istess keffa għax ma nkunx ġust. Izda ftit huma daww in-negozji li jirrikonoxxu b'mod adegwat l-effett li jħallu fuqhom l-attivitajiet organizzati mill-għaqdiet mużikali b'mod speċjali fil-jiem tal-festa.

Tajjeb li kieku dawn iroddu lura lill-baned xi ftit minn dak li jirċievu, mhux biss bħala għajjnuna finanzjarja, imma anke sempliċiment b'xi ġest ta' rikonoxximent għax-xogħol tal-baned. Tweġġa' meta tara każijiet li waqt li banda għaddejja bil-marċ minn quddiem xi bar, dan ikollu l-mużika miftuha beraħ tant li kważi kważi tidfen il-banda. Jew inkella waqt li jkun għaddej programm mużikali, ikun hemm xi stabbiliment li jtellf bl-istorbju eċċessiv li jkun qed jiġġenera. Bi pjaċir ninnota li dawn il-każijiet ma jsehħux f'raħalna, imma ta' min wiehed iżomm għajnejh miftuha għax kif isehħu f'lokalitajiet oħra, jistgħu faċilment jidhlu fil-Mellieħa wkoll.

Qabel nagħlaq nixtieq minn hawnhekk niringrazzja lil kull min ta u għadu jagħti l-għajjnuna tiegħu sabiex il-każin tagħna jista' jibqa' għaddej fit-triq li qabad tul dawn l-aħħar snin. L-għajjnuna tagħkom tkompli tghinna biex nibqgħu norganizzaw attivitajiet tul is-sena kollha li jkunu ta' fejda għall-poplu Mellieħi u għal daww kollha li jżuruna minn barra minn raħalna u minn lil hinn minn pajjiżna. Grazzi mill-qalb!

Nawgura l-festa t-tajba lill-anzjani, l-emigranti u l-Melleħin kollha.



Sena ta' Hidma

Clayton Vella
Direttur



Għaddiet sena oħra u qisu lbieraħ li kont qed inħarbex dawn l-erba' versi għal fuq il-magażin li l-Għaqda Muzikali Imperial toħroġ ta' kull sena għall-festa ta' Marija Bambina. Iż-żmien sar itir kif jgħidu, jew aħjar, ngħidu li l-ħajja saret wisq mgħaġġla li l-ħin jidher qed jgħaġġel iktar għad li fil-verità l-arloġġ l-istess għadu jdur; il-bniedem għadu ma sabx tarf kif ibiddel dak ukoll!

Il-ħidma ġewwa l-każin baqgħet dejjem għaddejja u hekk kif għaddiet il-festa ta' Marija Bambina, kien imissna l-festa tal-Madonna tas-Santwarju. L-appaltatur tal-bar kien kellimna illi kien ser jagħmel sal-bidu tas-sena u jjeqaf, u allura hekk kif bdiet is-sena l-ġdida, bdejna nitkellmu fuq il-logistika ta' kif ser jinbidlu l-fridges tal-bar. Il-każin kien applika taħt skema tal-enerġija biex jinbidlu l-fridges biex ikunu iżjed moderni u jaħlu inqas enerġija. Din ma kinitx xi biċċa xogħol faċli għax ma tistax ssir waqt li l-bar ikun qed jopera u allura kien il-mument opportun biex meta waqaf l-appaltatur u qabel beda l-iehor, proprjament billejl, inqagħlet il-faċċata tal-bar eżistenti bil-galbu u nqalgħu l-fridges l-antiki. Għaddejna servizzi tal-ilma u dawl godda, dahħalna l-fridges f'posthom u reġgħet bdiet tinbena l-istruttura tal-faċċata tal-bar. Dan ix-xogħol sar kollu b'mod volontarju mill-membri tal-għaqda tagħna. Ma' dan l-istess proġett kellna t-tibdil tad-dawl tal-faċċata. Dan issa jinsab lest ukoll u ġie jikkumpliementa lill-faċċata, kif ukoll parti mid-dawl il-ġdid hija *RGBW rope light*, allura, nistgħu nbiddu l-kulur skont x'okkażjoni tkun ġejja u l-faċċata tista' tinxtegħel f'partijiet differenti skont l-okkażjoni.

Issa li s-sular tal-bar ġie pjan miftuħ bdiet tinħass il-ħtieġa li ssir l-arja kundizzjonata kif ukoll

suffitt. Kollox hu sabiħ li jsir imma kollox irid isir bil-galbu. Biex issir l-arja kundizzjonata jrid jinbidel is-servizz tad-dawl biex ikun hemm iżjed amperaġġ, għax kif aħna bħalissa s-sistema ma tiflaħx għal sala oħra bl-arja kundizzjonata. Dan ikun diffiċli biex tfehmem lill-membri u nies oħra li jiġu l-każin imma dik hi r-realtà. Il-ħsieb huwa illi wara li tghaddi l-festa nagħmlu s-suffitt bil-ħsieb li fil-futur issir l-arja kundizzjonata, ħalli meta jasal il-mument u nkunu nistgħu nagħmluhom, ma jkollniex għalfejn nerggħu nkissru s-suffitt kollu u terġa' tidda mill-ġdid.

Apparti minn dawn, ressaqna wkoll applikazzjoni mal-Awtorità tal-Ippjanar biex isir it-tħaffir tal-każin u jkollna aċċess mill-pjazza. Dan il-proġett huwa ambizzjuż imma huwa neċessarju ferm għall-esiġenzi tal-lum il-ġurnata. L-ispazju fejn taħzen l-affarijiet huwa dejjem problema, u għalhekk dejjem trid tara fejn ser iżżid biex ikollok iktar spazju u tkun tista' tqassam l-affarijiet iżjed aħjar. Bħalissa l-applikazzjoni tinsab quddiem l-Awtorità tal-Artijiet.

Dawn li elenkajt hawn fuq huma biss parti mill-ħidma li jkun hemm kontinwament ġewwa l-każin għax ix-xogħol ta' manutenzjoni kif ukoll t-tibdil ta' sistemi antiki dejjem għaddej.

Nagħlaq billi nawgura l-festa t-tajba lill-Melliħin kollha, lil šhabi tal-kumitat u lil dawk li qed jaqraw din il-pubblikazzjoni u nhegġiġkom biex fil-festa tghaddu sal-każin ħalli wieħed ikun jista' jara b'għajnejh ix-xogħol li sar matul is-sena.

Mobile: **99422197** (on-site visits); **99526254** (administration)

Facebook: **Zammitconcretemalta**

e-mail: **info@zammitconcrete.com**

Website: **www.zammitconcrete.com**



Professional Concrete Contractor
for both residential and commercial sectors.
Specialising in various outdoor concrete finishes
for garages, roofscreeds, terraces, driveways, pool areas,
factories, warehouses, etc.



HERBIES

JEWELLERY LTD.

44, Triq Ġorg Borg Olivier, Mellieħa • 2152 5906 • info@herbiesmalta.com

**DRIVE
WELL**

MOTORING SCHOOL

PRIVATE & COMMERCIAL DRIVING LICENCE TUITION

 **9949 8240**

 www.drivewellmalta.com



ALL NEEDS

HARDWARE STORE

OPENING HOURS

Monday - Friday: 6:30-18:00

Saturday: 6:30-13:00

PHONE

+356 7952 1167

EMAIL

knv@allneeds.com.mt

FACEBOOK

www.fb.com/AllneedsDIY



#sibijiet...

Mro Anthony Borg
Surmast Direttur



L-ewwel ċentinarju...

Il-Banda Imperial twaqqfet fl-1930 u fil-fatt l-ewwel programm muzikali sar fil-pjazza tal-parrocċa fil-21 ta' Settembru tal-istess sena. Imma tajjeb li nfakkru li l-Banda Imperial tniisset mill-Constitutional Club tal-Mellieħa li twaqqaf fl-1924, propju mitt sena ilu. Nemmen li t-twaqqif tal-Constitutional Club fil-Mellieħa kien strumentali biex sitt snin wara twaqqfet il-Banda Imperial. Ma rridux ninsew li dawg iż-żminjiet kienu diffiċli immens, l-aktar minħabba l-kwistjoni politiko-religjuża li kienet fl-aqwa tagħha.

L-ewwel seduta tal-Kumitat tal-Constitutional Club, saret nhar il-31 t'Awwissu 1924, bil-Markiż Testaferrata Oliver ġie nnominat President, Carmelo Stellini Kaxxier, Ġio Maria Camilleri aġent Kaxxier u Giorgio Vella Segretarju. Waqt din is-seduta ġew approvati wkoll ir-regolamenti li fuqhom kellu jitmexxa l-każin. Wara, f'seduta oħra li saret f'Ottubru tal-istess sena, kien hemm proposta biex jiġi mwaqqaf tim tal-futbol, ġew approvati 73 membru tal-Każin u li l-Botteġin tal-Każin inġhata f'idejn Francesco Buttigieg (silta meħuda minn 'Il-Każin Imperial, Mellieħa, Studju Kronologiku – is-snin tal-bidu 1924-1929', Jimmy Muscat u Jonathan Muscat, Jannar 2021).

Tajjeb li mhux biss infakkru kif jixraq din il-ġrajja ferm importanti imma niftakru wkoll f'dawg kollha li minkejja t-tfixkil li sabu, kellhom il-ħila li jwettqu dak li kienu jemmu fih. Il-Constitutional Club huwa l-prekursur tal-Għaqda Muzikali Imperial, għaqda muzikali li flimkien ma' għaqdiet oħra, matul is-snin kellha u għad għandha sehem ewlieni fl-iżvilupp edukattiv, kulturali u soċjali tal-Mellieħa.

Eynsford Concert Band

Iż-żjara tal-Eynsford Concert Band minn Kent, l-Ingilterra, kompliet tkabbar il-ħbiberija bejn iż-żewġ baned li tmur lura għexieren ta' snin. Fost il-programm impenjattiv li l-Eynsford Concert

Band kellha f'Malta tajjeb insemmu l-kunċert li sar fil-Pjazza tal-Parrocċa tal-Mellieħa bl-isem *The Bond of Friendship*, tifikira tal-ħbiberija bejn iż-żewġ baned. F'dan il-kunċert indaqqew siltiet mill-baned rispettivi u wara l-baned daqqew siltiet bħala massed band taħt id-direzzjoni taż-żewġ surmastrijiet tagħhom. Interessanti ferm kienet il-masterclass mis-Surmast Michael Smith flimkien mal-Eynsford Band ġewwa l-Każin Imperial. Kienet esperjenza interessanti immens għal dawg li attendew. F'din il-masterclass Smith ittratta diversi suġġetti utli għad-diretturi muzikali. Fost dawn insemmu stili differenti ta' tmexxija, il-komunikazzjoni, il-preparamenti għall-kunċert, l-għażla tal-muzika, u kif tagħmel l-aħjar użu mill-ħin u r-riżorsi disponibbli, fost oħrajn. Kienet sessjoni ferm interessanti u fl-istess waqt informattiva.

Esperjenzi bħal dawn ikomplu jkattru l-ħiliet u l-esperjenza muzikali tagħna. Nitgħallmu minn xulxin, naqsmu l-esperjenzi muzikali tagħna u, għaliex le, naqsmu wkoll it-tħassib tagħna ma' xulxin. Nixtieq inrodd ħajr lill-Awtorità Maltija tat-Turiżmu li permezz tal-għajjnuna tagħha din iż-żjara setgħet issir realtà.

L-Oratorju – Il-Madonna tal-Mellieħa...

Waqt li qed nikteb dawn il-kelmejn għaddejnin bil-provi tal-oratorju originali "Il-Madonna tal-Mellieħa" bħala l-kontribuzzjoni tal-Għaqda Muzikali Imperial lill-poplu Mellieħi fl-okkażjoni tal-125 Anniversarju tal-Inkurunazzjoni tal-Madonna tal-Mellieħa meqjuma fis-Santwarju Nazzjonali ddedikat għaliha. Il-kitba ta' dan l-oratorju hija tal-istoriku Mellieħi Jimmy Muscat u bintu Eleanor Vella, il-muzika ta' Geoffrey Thomas u Carl Borg, miktub għal solisti, kor u banda Dan l-oratorju ser jiġi esegwit nhar is-Sibt 21

ta' Settembru 2024 ġewwa l-Knisja Arċipretali tal-Mellieħa. Inhegġgħkom biex ma titilfuhx.

Kate...

It-telfa ta' Kate Attard niktitni bil-kbir... kienet tfajla intelliġenti u mużiċista promettenti ferm fost hafna hliet oħra li kellha ... imma l-Ħallieq kellu pjanijiet oħra għaliha.

Niftakru wkoll fil-membri tal-Għaqda Mużikali Imperial li għaddew għal hajja aħjar matul l-aħhar sena. Niringrazzjawhom ta' dak kollu li għamlu

matul hajjithom. Lil dawn kollha nibqgħu niftakru fihom fit-talb tagħna.

Radd il-Hajr...

Xieraq li ntemm dawn il-kelmtejn billi nrodd hajr lil dawk il-hafna li b'xi mod jew ieħor hadmu bis-shih, hafna drabi b'sagrificċji personali mhux zghar, biex isostnu l-impenji tal-Banda u l-Kor Imperial. Il-hidma tagħkom bla waqfen hija ferm apprezzata. Ta' dan inroddilkom l-akbar hajr mill-qalb.

HORACE ENTERPRISES LTD.

Trophies & Sports Goods

Importer & Wholesaler

Horace Micallef
Director

84, Gudja Road, Ghaxaq, GXQ2172, Malta
Tel: (356) 2169 6302 • Mob: (356) 9942 0346 • Fax: (356) 2169 3397
Website: www.horace-ent.com • Email: horaceentld@link.net.mt



Triq il-Fortizza Mellieħa,
Tel: 21520080 • Mob: 7905 1874
E-mail: greenvalley.ra@gmail.com

**This Discount Store with
daily Fresh Fruit and vegetables!**

**We are open 7 days a week
from 6.30am till 8.00pm**

**Sundays and public Holidays
from 8.00am till 1.00pm**

**We do free deliveries
Join our loyalty card!**



Ta' Peter

Bar, Restaurant &
Games Room

*Specialising in
Maltese Cuisine*

&

Fresh Fish Dishes.

Ġorġ Borg Olivier Str.
Il-Mellieħa - Malta
Tel: 21 523537

HAILYS
for Men & Women



SCOTCH & SODA
AMSTERDAM COUTURE

Jus d'Orange
PARIS

MINOTI
for Kids

RIP CURL



adidas

DAINTY
CLOTHING & FOOTWEAR



85 g. borg olivier street
mellieha • malta

☎ 2152 3538



since 1970

Your Number One Choice!

115 Hope Street, Mosta
Tel: 21 414637, 21432102

www.mostabacon.com





THE CATERER

Ernest Vella,
Triq in-Nahal, Mellieha
+356 2152 3023
+356 9923 8591

Fresh Bread, Frozen Food, Cakes,
Pastries, Sweets & More!

We also cater for Weddings,
Parties, Events & Outside Catering

Visit our shop for our full range of
products!



www.thecaterer.com.mt

info@thecaterer.com.mt



A.J.M Service Station Ltd.

- AUTO MECHANIC/SERVICE -
- CAR COMPUTER DIAGNOSTIC -
- BATTERY CHANGE -
- VULCANIZING -
- TYRE CHANGE/REPAIRS -
- 24/7 CAR WASH -
- CALL FOR ROAD ASSISTANCE -

TEL: 2752 5200

ajm@mzfuels.com





L-Impenn kontinwu mill-Banda u l-Kor

Mariella Barbara

Membru, Kummissjoni Banda u Kor



Għaddiet sena oħra u reġgħet waslet il-festa ta' Marija Bambina.

L-Għaqda Muzikali Imperial timpenja ruħha biex twassal ħidmietha u aktar permezz ta' dan il-ktejjeb. Din is-sena qiegħda nwassal dan il-messaġġ f'isem il-Kummissjoni Banda u Kor.

Il-Kummissjoni nistgħu ngħidu li hija waħda attiva fil-ħajja tal-għaqda għaliex timpenja ruħha u żzomm kordinament kontinwu mal-Kummissjoni Direttiv fejn jinvolvi l-impenni tal-banda u l-kor. Ta' min isemmi wkoll li l-kummissjoni tiegħu ħsieb torganizza tombli fix-xahar fil-każin. Hawnhekk, nixtieq niringrazzja lis-Sa Marvic Battistino li kienet tgħin fl-organizzazzjoni u li minħabba impenni familjari ma setgħetx tkompli u fl-istess waqt nawgura lis-Sa Diane Cucciardi tal-għajjnuna kbira u kontinwa tagħha.

Ħidmet il-kummissjoni mhux biss hija kkoncentrata fuq il-jiem tal-festa, anzi ferm aktar minn hekk. Dan għaliex nippruvaw inżommu l-banda u l-kor attivi matul is-sena kollha billi nipparteċipaw f'diversi attivitajiet u ntellgħu programmi skont l-okkażjoni, kemm daww annwali kif ukoll daww organizzati mill-Kunsill Lokali tal-Mellieħa. Ta' min isemmi l-programmi tat-2 ta' Settembru, Ħadd

il-Palm u diversi servizzi li l-banda u l-kor itellgħu barra mill-Mellieħa. Matul il-ġranet tal-Milied indoqqu u nkantaw f'diversi lukandi fil-Mellieħa. Bħala parti miċ-ċelebrazzjonijiet tal-125 anniversarju tal-Inkurunazzjoni tal-Madonna tal-Mellieħa u l-Prima Messa ta' Rev Fr Karl Andrew Schembri, il-Banda Imperial ħadet sehem flimkien mas-Società Filarmonica La Vittoria.

Kif qegħdin taqraw, biex tipprepara għal dawn l-avvenimenti, teħtieġ impenn u saġrifċju, u fil-ħajja mgħaġġla li qegħdin ngħixu llum, mhux faċli. Ta' min isemmi li l-banda u l-kor jiltaqgħu darba fil-ġimgħa jew aktar, kif ikun meħtieġ.

Nixtieq nagħlaq dan il-messaġġ billi niringrazzja lis-Surmast Direttur, Mro Anthony Borg, lid-Direttriċi tal-Kor, is-Sa Julie Thomas, lill-għalliema tal-muzika, lil sħabi membri fil-Kummissjoni tal-impenn tagħhom, lill-bandisti u l-koristi, kif ukoll lil daww kollha involuti, tal-għajjnuna u s-sostenn tagħhom b'risq l-Għaqda Muzikali Imperial.

Nawgura lil kulhadd il-festa t-tajba.

Ningħaqdu mad-dinja kollha halli nagħtu qima lill-

IMQADDA VERĠNI MARIJA

f'għeluq sninha nhar it-8 ta' Settembru.

Agħtiha r-Rużarju bħala rigal

“Mur u pprietka r-Rużarju u l-għadu ta' kull ġid jiġi mirbuħ.” - il-Madonna lil San Duminku

“Wieħed mill-mezzi l-iżjed tajba biex naslu li nbiddlu ħajjitna mhuwiex haġa oħra hlief ir-reċita tar-Rużarju.” - Papa Ljun XIII



Inġeddu flimkien

Ryan Micallef

Chairperson, Kummissjoni Żgħażaġh



Ħbieb, il-festa reġgħet magħna u għalhekk kif għaddiet sena oħra, ergajt ninsab nikteb kelmtejn qosra għal żmien il-festa f'dan il-ktejjeb. Però, għall-kuntrarju ta' snin precedenti, din is-sena ser inkun qed inwassal dan il-messaġġ f'isem iż-żgħażaġh fi hdan is-soċjetà. Minn qalbi nsellem lill-predeċessur tiegħi, u filwaqt li niringrazzjah tax-xoġhol tiegħu, nawgurahu iżjed xoġhol ta' fejda fi hdan l-amministrazzjoni tal-għaqda tagħna.

Spiss nieqaf u nirrorifletti fuq min hu ż-żagħżuġh/a fis-soċjetà u x'jiswa. Filwaqt li nemmen illi kull individwu fis-soċjetà huwa importanti u għandu x'joffri, mill-iżgħar sal-ikbar fostna, naħseb illi iż-żgħażaġh jiddeterminaw il-futur ta' kwalunkwe soċjetà u għalhekk wieħed jista' jqisna bħala s-sinsla li ssahha il-forza ta' kull xorta ta' grupp fis-soċjetà, ikun xi jkun. Infatti, huwa ferm importanti li kull żagħżuġh/a jara li jimpenja ruħu sabiex iġedded u jaġġorna l-grupp li jifforma parti minnu mal-pass taż-żminijiet, kif ukoll jagħmel kull tibdil neċessarju li minnu tibbenefika s-soċjetà. B'hekk wieħed jista' jikkonkludi li iż-żgħażaġh huma l-muturi li jzommu s-soċjetà haġja u progressiva.

Wisq probabbli ssib haġna li jaħsbu li aħna iż-żgħażaġh ninvolv ruħna biss fejn jappartjeni xoġhol li jirrikjedi aktar l-aspett fiżiku, bħat-tqassim tal-ktieb tal-festa u l-garr tal-affarijiet neċessarji għal xi attività mużikali. Iva, dan ix-xoġhol irid isir u kif! Però, apparti dan, il-preżenza żagħżuġha tinhtieg sabiex inkunu nistgħu niġbdu aktar żgħażaġh lejn il-każin filwaqt li nzommu qalb is-soċjetà tagħna żagħżuġha.

Sfortunatament, qeġhdin ngħixu f'dinja ftit jew wisq mgħaġġla illi xejn ma tinkoraġġixxi liż-żgħażaġh sabiex jissieħbu f'għaqdiet bħal tagħna jew jitgħallmu l-mużika. Dan nifhmu, għaliex biex tibbilanċja l-istudji u forsi anke xi xoġhol part-time mhux faċli, aħseb u ara kemm hu faċli biex wieħed isib ftit ħin liberu biex jiddedika għall-volontarjat, realtà xejn faċli iżda reali. Però, nixtieq b'mod speċjali ninkoraġġixxi liż-żgħażaġh sabiex jissieħbu f'għaqdiet mużikali u volontarji bħal tagħna sabiex flimkien nippreservaw l-arti u l-kultura tagħna. Forsi hawn min qatt ma esperjenza s-sodisfazzjon li thoss billi tagħti ħinek fil-volontarjat. Hawn min forsi jgħid li hu impenn ta' saġrificċju – u huwa vera – iżda jien naħseb li jekk dan isir bil-qalb, dan jissarraf f'sodisfazzjon kbir għal min ikun qed jagħmlu. Għalhekk minn hawnhekk inhegġeg lil kull min hu interessat sabiex jingħaqad magħna sabiex inkomplu nkabbru l-grupp tagħna. Is-sehem tagħkom jista' jagħmel differenza kbira.

Qabel nikkonkludi, nixtieq niringrazzja u nuri l-apprezzament tiegħi lill-membri kollha tal-Kummissjoni Żgħażaġh tax-xoġhol siewi li jagħmlu matul is-sena kollha. Ma nistax ninsa lill-ħbieb tagħna illi jgħinuna fl-attivitajiet illi norganizzaw matul is-sena. Grazie ħbieb! Nagħlaq billi minn qalbi nawgura l-festa t-tajba lill-poplu Melliehi fl-okkażjoni tal-festa ad unur Marija Bambina.

Viva Marija Bambina u viva l-Banda Imperial!

**Interested in joining
the Imperial Choir?**

New Members Welcome!

Contact us on

info@imperialbandclub.com



BY ANTONELLA

TEL. 2152 2705 | 2752 2705 | MOB. 9989 8335

FORTIZZA STREET, MELLIEHA. ANTONELLAVELLA82@GMAIL.COM



TÀ DRONK

Wines, Spirits, Cigars & Tobacco

"Ghamillom wiehed
tal-festa!"

Miftuħin mit-Tnejn sas-Sibt,
għal kull bzonn ta' xorb, spirti u minerali,
biex torganizza festin sabih bejn il-ħbieb!



Triq Borg Olivier, Mellieha • 21520883 - 99461433 - 99498855 • cvellasons@gmail.com



CAFE
SUIGA
EST. 1963
BAR



Norganizzaw ikliet għall-gosti ta' kulhadd, bħal fenkati, bachelors u hens parties, birthdays u okkażjonijiet privati. Biex tibbukjaw jew għal aktar informazzjoni, ikkuntattjawna fuq 9929 5415 jew fuq jfsuiga@gmail.com.

 Segwuna wkoll fuq il-paġna ta' Facebook

 Burmarrad



We're very good at this!

Julie Thomas

Director of the Imperial Choir



We have had a busy and a very successful year since last year's festa.

Our concert with the band on the 2nd of September was a big success, even though I had to call in two helpers, Annette Vella and Julie McKellar, to aid us as one of our strongest singers had a bad fall, breaking her ankle and therefore could not join us.

Gail Borg, one of our newest members, made her debut as a soloist when we sang music from The Hunger Games Films: a mysterious piece called The Hanging Tree. Some members of the band accompanied her on sticks, drums and flute. It was something very different to what we had done before, and it was a hit! Our festa week finished on the 7th and the 8th of September, with our performances of the hymn to Our Lady of Victories.

The band and choir performed again on the 24th of September in the lower square, as part of the small feast for Our Madonna Tal-Mellieħa.

In November we sang with a group from the band at our usual remembrance service at the

Parish Church and this was followed by two hymns sung at the cemetery. Later in the month we were invited back to the beautiful St Catherine's Monastery in



Valletta to sing for their festive mass. Sadly, unbeknown to us, this would be the last time our youngest singer, Kate Attard, would be singing with the choir as she died in March 2024 following a tragic accident. What a loss of such a musical, vibrant and beautiful young life who showed so much promise for the future. A poignant service, dedicated to her soul, was organised at the parish church of Manikata in April, by one of our altos, Maryanne Quattromani, and we were joined by many singers who had known Kate. Thank you,

Maryanne, it was a lovely gesture.

Rehearsals continued as usual, now working towards Christmas. We performed at two new venues this year. Our first was at the Mellieħa Holiday Centre (The Danish Village). This was a great evening as our audience had just finished their evening meal and were ready for some fun. Many joined in the singing and, indeed they were a lively and jolly bunch.

The second new venue was at The Pergola Hotel and Spa. Originally, they wanted us to sing near the pool bar but, as the





weather was cold and blustery, we relocated into the dining room (at a squash) inside the main hotel. Again, we had a wonderful audience, including a large group from Iceland who had had a lucky window for flights amidst the last volcanic eruption there. They were really into the Christmas spirit, and the children in the group loved playing the various bells and tambourines we had brought, during a boisterous rendition of *Jingle Bells!*

Our final Christmas performance was our usual Boxing Day concert at the Maritim Antonine Hotel, again with a very appreciative audience. We followed this with our traditional Christmas get together at the restaurant.

Rehearsals began again in the new year ready for our Palm Sunday concert. We were invited to sing at the opening of the Easter Exhibition at the club and chose our pieces from the sacred musical *Ikun li trid int*. We also sang a piece from this work at our Palm Sunday concert together with 'When I Survey The Wondrous Cross' with solo trumpet by Matthew Gauci.

After Easter, rehearsals began for the main festa concert and the build up to the Sanctuary celebrations of the 125 years since the crowning of the Madonna tal-Mellieħa in September 1899. Early in July we were asked to perform in a celebratory concert at the Sanctuary courtyard with many other acts from Mellieħa. It was a lovely occasion. Thank you, Marisa, for your beautiful rendition of William Gomez's Ave Maria. This concert is cause for another worthy mention. It was the first performance with the choir for two new members, Anett Levai-Lotte and her daughter Blanka, originally from Hungary, now living in Mellieħa. The choir marvelled at how quickly they worked hard to master the songs that we sang in Maltese. Well done both of you.

This year we have double the workload for September. As well as our concert on the 2nd, our choir and the band are joining forces with The Choir of the National Sanctuary of Our Lady of Mellieħa

in an exciting performance of a new oratorio on the 21st of September. Rehearsals, as we go to print, are going well for both.

The addition of our two new members from Hungary has made me look back at some of the pieces I choose for my ladies to sing, as well as those Surmast Anthony Borg asks us to perform, I realise that we manage to sing in a variety of languages very well! During last year's festa we sang in Welsh (my native language.) We regularly sing in Maltese, Latin and

English of course but the Maltese manage Welsh surprisingly easily and can sound very accurate. The 'll' pronunciation does give them a bit of trouble but, on the whole, they are very convincing. In the Palm Sunday concert we sang *Indodana*, a beautiful piece in Xhosa which is a branch of the Nguni language and one of the main languages spoken in South Africa. This was not our first time with this language. We sang *Senzenina* (with Mark Anthony Bartolo) in our concert in 2022. This has its own difficulties as it has more unusual pairings of consonants together such as 'Ngob'umthathile' and 'Nkulunkulu'. We have sung in German in the past and at Christmas time we sing many carols in Italian, and, recently, Marisa's beautiful Ave Maria was in Spanish. We have sung quite a few pieces by Karl Jenkins, such as *Adiemus* and *Cantilena*. He is well known for making up a language that is both easy to sing and beautiful to listen to. We are singing another piece of his during this festa concert, see what you think. Looking forward to Christmas I would love the choir to sing a song in Gaelic and, even further forward to festa 2025, where I really want them to do a piece I recently heard by the Latvian ladies' group 'Tatumeitas'. They sing a fabulously exciting song called *Raganu Nakts*. It would be in Latvian, but it is quite repetitive and involves lots of drumming. Also, with our new choir members, it would also be a good chance to try a Hungarian song. Annet has suggested some beautiful pieces that we could do for next Palm Sunday. After all, we now have expert help! Variety is the spice of life they say!

Thank you for all your support at our concerts throughout the year. A big thank you to all my ladies for their trust and dedication over the year and for the support of their family members. A massive thank you to my husband Geoff, who accompanies us on piano, organ and drums and anything really, and who has to step in to conduct as well from the keyboard when I have to sing if anybody is missing.

Best wishes for a very happy festa.

the Beach at Paradise Bay

thebeachmalta.com

Paradise Bay Lido PO Box 18 Mellieħa, Northern Region, Malta |
+356 2157 5491 | FB: @thebeachatparadisebay



Mediterranean Dishes / Sunbeds / Kayaks / Live Paella Cooking





Benefits of Music Education

Manuel Cassar
Music Teacher

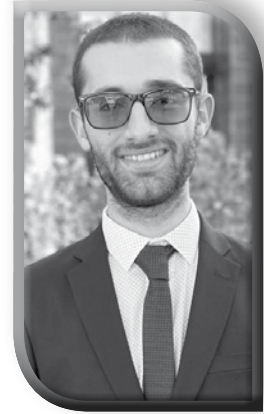

In schools, children learn music. Some might see this subject as extra, while others might see it as a time for children to express themselves. Research shows that teaching music to children might facilitate the learning process of other subjects whilst also increasing the skills children would inevitably use in other subjects. Music is everywhere. It is all around us, be it a wedding, mass, funerals, celebrations, etc. Making music is not just simply jotting down notes in a music book. It is a process. The involvement of children tapping a particular rhythm, playing an instrument, or even singing all involves multiple skill tests, which are often simultaneously (playing a wind instrument requires moving the hands to press the correct buttons, articulating notes using the tongue, hearing what other musicians are playing and analysing the music sheet that is being played). Hereunder are some benefits that music education has on children:

1. Language development

When children are introduced to schools, their first instinct is to analyse their environment. Listening to other people talk is one of them. Children tend to want to decode all the sounds and words they hear, and music education helps enforce these natural abilities (Brown, 2012). Music and language are closely linked and processed in the brain in the same region. Introducing several sounds in early childhood education enables children to be exposed to, learn and practice the sounds and words. Gestural and vocal imitation has been acknowledged as the origin of human communication, (Donald, 1991), and such techniques would be very beneficial for children to learn new songs or pronounce new words. Nursery rhymes usually contain several rhymes and repetitions, which support this technique, allowing children to develop their awareness of letters and sounds (Queensland, 2020). Teaching singing as part of music education also increases the students' concentration, listening skills, vocabulary, and sentence development.

2. Music education increases intelligence

This point does not have to do with the Mozart effect (studies linked to Mozart's music that can lead to extended memory retention) per se. Instead, this is a question of whether music education increases intelligence that would eventually extend to non-musical areas of cognition. Music lessons require children to be attentive and focused, including the daily practice and other learning outcomes. However, this combination can positively impact cognition, especially during early childhood years when the development of the brain is still sensitive to several environmental influences (Huttenlocher, 2002). Several studies hypothesised that music lessons promote intellectual development, including a study by E. Glenn Schellenberg at the University of Toronto. His study sample included 144 six-year-olds assigned randomly to each group, including either Keyboard, Kodály, drama lessons or no lessons. Those children who had no lessons received keyboard lessons for the following year. After conducting this study, the results showed that music lessons increase IQ by small increments. In contrast, those in drama classes did not have the same increase in IQ; however, their social behaviours increased (Schellenberg, 2004).

3. The brain works harder when exposed to music learning

Research shows that the brain of a musician works differently than that of non-musicians. Children involved in music have more significant growth of neural activity than people who are not musically trained. Foregard et al. found significant changes in the fifty-nine children observed and studied. An improvement in sound discrimination and motor skills was present in children who received musical tuition, and images showed activity in the brain network associated with the two mentioned skills (Foregard et al., 2008).

Conclusion

In conclusion, music education offers numerous benefits for children, including enhancing language development, increasing intelligence, and stimulating the brain to work harder. By integrating music into school curricula, we can provide children with valuable skills that extend beyond the music classroom, helping them succeed in various aspects of their academic and personal development. It is clear that music education is not just an extracurricular activity but a crucial component of a well-rounded education.

References

Brown, L. L. (2012, May 7). The Benefits of Music Education. Retrieved from PBS Kids for Parents: <https://www.pbs.org/parents/thrive/the-benefits-of-music-education>.

Donald, M. (1991). Origins of the Modern Mind. Harvard University Press.

Queensland, S. L. (2020, August 10). Singing to Support Language Development. Retrieved from first5forever: <https://www.slq.qld.gov.au/blog/singing-support-language-development>

Hill, W. J. (2002). Advocacy in Music Education. Teaching Music, 10(2), 5.

Huttenlocher, P. (2002). Neural Plasticity: The Effects of Environment on the Development of the Cerebral Cortex. Harvard University Press.

Schellenberg, G. E. (2004). Music Lessons Enhance IQ. Psychological Science, 15(8), 511-514.

Forgeard, M., Winner, E., Norton, A., Schlaug, G., & Fitch, T. (2008). Practicing a musical instrument in childhood education is associated with enhanced verbal ability and nonverbal reasoning. PloS One, 3(10), E3566.

Trid quddiesa sabiħa għall-
għezież tiegħek fl-aħħar ta'
ħajjithom?



Ċempel lil

Mgarr Folk Group

fuq

79046166 / 21574686

u staqsi għal

Bernard Vella

~~~~~

Nagħmlu wkoll quddies  
tat-tigijiet u anniversarji



Café • Bar • Grill

**Ċavett  
Place**  
EST. 2003

*Made with love*



Triq il-Kbira, L-Imgarr, Malta

Mobile: 9978 8449

# Ph Borg Ltd.

FUEL & LPG SUPPLIER

WE DELIVER FUEL AND LPG TO  
Hotels ◊ Domestic ◊ Industrial ◊ Farms ◊ Yachts

## WE FOCUS ON

- ◊ Timely deliver
- ◊ Flexible credit terms
- ◊ 24/7 delivery service
- ◊ Excellent quality products

...all of which are offered by our **trained staff** and well **equipped vehicles**.



find us on facebook

## Ph.Borg Ltd.

Joseph Yard, Triq Il-Prinjol, Wied Il-Ghasel, L/O Naxxar, NXR 6345  
mob: 9949 1177 web: [www.phborgltd.com](http://www.phborgltd.com) email: [info@phborgltd.com](mailto:info@phborgltd.com)



**FREE  
DELIVERY**

**bottles & bottles**  
[www.bottlesandbottles.com](http://www.bottlesandbottles.com)

“ your wholesale beverage store ”

**OPEN ALL DAY, 7 DAYS A WEEK**

**7, TRIQ L-ETNA, MELLIEHA**



Find us on  
Facebook

Contact Us: 21521235



# Art in Beauty

MED - AESTHETIC CLINIC

📍 132 Triq il-Kbira, Mellieha    ✉ info@artinbeauty.com  
 ☎ +356 21 522 123                    🌐 www.artinbeauty.com  
 📞 +356 99 843 941                    📱 Art in Beauty



Laser Hair Removal



Body Sculpting



HIFU - Facelifts



Chemical Peels



Botox & Fillers



Pedi Spa



Dermapen



Advanced Facials



Pigmentation



**GREAT DANE**  
RESTAURANT

SUNDAY ALL-INCLUSIVE BUFFET LUNCH  
FROM OCTOBER TO MID-JUNE

**RESTAURANT**  
IDEAL FOR ALL THE FAMILY



**BOOK NOW**

GHADIRA BAY, MELLIEHA

Email: [info@walshs.com.mt](mailto:info@walshs.com.mt)

**21575750**



# L-Importanza tal-Baned f'Malta: Mużika, Kultura u Komunità

**Mark Vella**

*Għalliem tal-mużika*



Malta għandha tradizzjoni rikka ta' mużika bandistika li tiffurma parti integrali mill-kultura u l-komunità lokali. Il-baned Maltin mhux biss jipprovdu divertiment mużikali imma wkoll jikkontribwixxu għat-tradizzjonijiet, iċ-ċelebrazzjonijiet, u l-kuxjenza soċjali. Hawnekk se nagħti ħarsa lejn l-importanza tal-baned f'Malta u r-rwol vitali li jilagħbu fis-soċjetà tagħna.

## Storja u Tradizzjoni

Il-baned f'Malta għandhom storja estensiva li tmur lura għas-seklu 19. Il-ħolqien tal-ewwel baned f'Malta kien marbut ma' attivitajiet soċjali u reliġjużi, b'għan li jipprovdu mużika għal festi, ċerimonji reliġjużi, u avvenimenti pubbliċi. Illum, kull raħal f'Malta għandu tal-inqas banda waħda, u ħafna drabi aktar minn waħda, li tgħaqqad in-nies u tippromwovi sens ta' komunità.

## Kontribut Kulturali

Il-baned huma pilastri tal-kultura Maltija. Huma protagonisti ewlenin fil-festi reliġjużi, partikolarment matul il-festi titolari li jsiru f'kull lokalità matul is-sajf. Dawn il-festi jinkludu purċissjonijiet, marċi, u spetakli pirotekniċi, fejn il-baned jilagħbu rwol ċentrali billi jakkumpanjaw il-purċissjonijiet bil-mużika tradizzjonali. Il-preżenza tal-banda tgħolli l-ispirtu ta' ċelebrazzjoni u solidarjetà fost il-komunità.

## Edukazzjoni Mużikali

Il-baned joffru opportunitajiet ta' tagħlim mużikali lil nies ta' kull età. Ħafna baned għandhom skola tal-mużika fejn it-tfal u l-adulti jistgħu jitgħallmu jdoqqu strumenti mużikali mingħajr ħlas. Dan mhux biss jgħin fit-tkabbir tal-ħiliet mużikali individwali imma wkoll jipprovdi pjattaforma għaż-żgħażaġh biex jindukraw it-talent mużikali tagħhom u jippartecipaw f'attivitajiet kostruttivi.

## Tkabbir Personali u Żvilupp Soċjali

Li tkun membru ta' każin tal-banda jinvolvi aktar minn sempliciment tagħlim ta' strument. Il-

parteċipazzjoni fil-banda tgħin biex tiżviluppa ħiliet importanti bħal dixxiplina, xogħol f'tim u responsabbiltà. Il-membri tal-banda jitgħallmu l-importanza tal-kollaborazzjoni u l-impenn, kif ukoll kif jafferemaw ruħhom f'sitwazzjonijiet ta' prestazzjoni pubblika. Il-baned joħolqu wkoll ambjent fejn l-individwi jistgħu jagħmlu hbieb ġodda u jibnu relazzjonijiet soċjali sodi.

## Kontribut Ekonomiku

Il-baned għandhom ukoll impatt ekonomiku pożittiv fuq il-komunità. Matul il-festi u l-avvenimenti organizzati mill-baned, ħafna nies iżuru r-raħal jew il-belt fejn qed issir l-attività. Dan iżid l-attività kummerċjali lokali, partikolarment fir-ristoranti, ħwienet u lukandi. Għaldaqstant, il-baned jgħinu fit-tiħi tal-ekonomija lokali.

## Promozzjoni tal-Identità Nazzjonali

Il-baned jgħinu biex isostnu u jippromwovu l-identità nazzjonali Maltija. Il-mużika tradizzjonali li jdoqqu l-baned spiss tinkludi kompożizzjonijiet li jirriflettu l-istorja u l-kultura ta' Malta. F'avvenimenti nazzjonali, il-baned spiss jilagħbu rwol patrijottiku u jdoqqu mużika li tiċċelebra l-patrimonju Malti u hekk jgħinu biex iżommu ħajjin l-ispirtu nazzjonali u l-kburija tal-pajjiż.

Il-baned f'Malta għandhom rwol fundamentali fil-ħajja soċjali, kulturali, u ekonomika tal-gzejjer tagħna. Minn ċerimonji reliġjużi u festi popolari għal edukazzjoni mużikali u żvilupp personali, il-baned jikkontribwixxu b'mod sinifikanti għas-soċjetà Maltija. Il-mużika tal-baned hija parti mill-identità kollettiva tagħna, u l-isforzi kontinwi tal-membri tal-baned biex jippreservaw u jippromwovu din it-tradizzjoni huma ta' valur kbir. Permezz tal-imħabba tagħhom għall-mużika u d-dedikazzjoni tagħhom lejn il-komunità, il-baned Maltin jibqgħu pilastri ta' għaqda u kultura fil-gzejjer tagħna.





# Messaġġ tal-Għaqda Nazzjonali Kazini tal-Banda

**L-Avukat Noel Camilleri**  
*President tal-GħNKB*



Is-sena 2023 għandha tibqa' mnaqqa fl-istorja ta' pajjizna u ta' dawk l-eluf ta' voluntiera li jaħdmu favur il-komunitajiet tagħhom fl-organizzazzjoni tal-festa tal-patrun. Għaliex kien proprju f'Diċembru 2023 ġewwa l-Botwsana, meta l-UNESCO ddikjarat il-Festa Maltija bħala Wirt Dinji Intangibbli. Fl-istess sezzjoni kien hemm oħrajn li ngħataw dan l-unur fosthom il-Muzika Lirika Taljana li kulhadd jaf kemm hija magħrufa mad-dinja kollha. Dan waħdu għandu jgħinna nifhmu aktar l-importanza u l-prestigju ta' dan l-unur li għandu jixprunana aktar halli nkomplu naħdmu favur dan il-patrimonju ta' pajjizna. Kien ta' sodisfazzjon kbir immens għall-Għaqda Nazzjonali Kazini tal-Banda li l-hidma li wettqet fuq medda ta' snin bl-għajjnuna tal-Ministeru tal-Kultura, tal-Kurja, tal-Għaqda Maltija tal-Pireteknika u stakeholders oħra ssarraf f'dan l-unur.

L-importanza tiżdied għax filwaqt li sa Diċembru 2023 il-festa Maltija kienet ikkonsiderata bħala wirt nazzjonali intangibbli, issa l-festa Maltija ngħatat rikonossiment mondjali. Dan l-unur għandu jagħmel kburin mhux biss lil dawk kollha involuti fil-festi imma anke lill-poplu Malti u Għawdxi kollu li parti minn dak li jagħmilna poplu issa għandu rikonossiment dinji. L-unur tal-UNESCO lill-festa Maltija għandu wkoll ikollu ramifikazzjoni pożittiva kemm għall-qasam turistiku ta' kwalità imma anke għal dak kulturali għax dan l-unur huwa xhieda wkoll tal-importanza tal-kultura popolari.

Għalhekk din is-sena 2024 hija l-ewwel sena li l-festa Maltija ser tiġi ċelebrata bl-unur ta' Wirt Intangibbli Dinji tal-UNESCO u għandna dejjem inżommu fiċ-ċentru taċ-ċelebrazzjonijiet tal-festa Maltija dawk l-elementi li jikkostitwixxuha, li tibda bil-liturgija reliġjuża, tkompli b'dawk esterni tal-marċi mill-baned tas-soċjetajiet tal-banda tagħna, il-pireteknika u l-armar tradizzjonali li jzejjien il-pjazez u t-toroq tagħna. Imma fuq kollox għandna naħdmu halli s-sens ta' komunià jkompli jissahhah. Dan ir-rikonossiment dinji jfisser aktar hidma

sabiex li nagħrfu u nħarsu dawn l-elementi li verament isawru l-festa Maltija għaliex l-UNESCO għandha d-dritt li kull perjodu ta' snin titlob rapport u tagħmel il-verifiki b'mod indipendenti sabiex tara li l-elementi li fuqhom il-festa Maltija giet mogħtija dan ir-rikonossiment dinji ferm prestigjuż, jibqgħu hajjin u b'sahhithom.

Biex dan isir hemm il-htieġa li jkun hemm diskussjoni serja u konkreta sabiex dawk l-attivitajiet li ma jagħmlux gieh lill-festa Maltija u oħrajn esterni li addirittura qegħdin joħonqu l-elementi vera li jsawru l-festa jkun hemm regolamentazzjoni stretta għax mhux ġust li eluf ta' voluntiera li jaħdmu qatigh is-sena kollha jaraw l-impenn tagħhom jintilef proprju għaliex hemm min japproffitta ruħu u jorganizza attivitajiet u jużaw mezzi li m'għandhom x'jaqsmu xejn mal-festa Maltija. Irridu nuru li dak li huwa patrimonju Malti u li issa anke patrimonju dinji jiġi protett u msahhah bil-fatti.

Għalhekk ejja lkoll flimkien naħdmu halli l-festi tagħna jibqgħu jingħataw libsa xierqa kemm lill-aspett reliġjuż, li huwa s-sies ta' kull festa, imma wkoll il-qima u ċ-ċelebrazzjoni popolari u komunitarja li tagħmilna Għawdxin u Maltin. M'għandniex inħallu li s-sinifikat sabiħ tal-festi Maltin u Għawdxin kważi jintilef minhabba interessi u elementi oħra li m'għandhom x'jaqsmu xejn mal-festa tagħna. Dan nistgħu nagħmluh billi nkunu aħna stess li nixprunaw is-sabiħ u nbieghdu mill-festi tagħna dak kollu li ma jagħmilniex gieh lilna bħala poplu. Irridu jkollna l-kuraġġ u d-determinazzjoni sabiex aħna bħala poplu matur u responsabbli u b'veru sens ta' appartenenza naraw li l-festi tagħna jibqgħu okkażjoni ta' qima reliġjuża u komunitarja nadifa u inklussiva.

F'ismi u f'isem l-Eżekuttiv tal-Għaqda Nazzjonali Kazini tal-Banda nawguralkom festa sabiħa u xierqa.

# WE MANAGE IT

"At Eyetech we strive to offer the best IT services and solutions to suit our customer's needs, through a knowledgeable team that focus on the growth of the IT Technology"

CLOUD PRODUCTIVITY

MANAGED SERVICES

IT PROJECTS



**EYETECH**  
we manage IT

[www.eyetechltd.com](http://www.eyetechltd.com)

Microsoft  
Partner

Gold Cloud Productivity  
Gold Cloud Platform  
Gold Collaboration and Content  
Gold Small and Midmarket Cloud Solutions  
Silver Application Development

TRAVEL



BOAT



MOTOR



HOME



Do you need insurance? We've got you covered!

BUSINESS



HEALTH



LIFE

PROTECTION  
SAVINGS  
INVESTMENT  
RETIREMENT



**JOSEPH DEBONO**

Tied Insurance Intermediary

73, Karizia Office,  
Triq Gorg Borg Olivier, Mellieha

M: 9942 2894

T: 2152 0552-2752 0552

E: [insurance@jdebono.com](mailto:insurance@jdebono.com)

 **MAPFRE**

The General Business Products are manufactured by MMS whilst the Life Insurance Products are manufactured by MMSV. All products are distributed by Joseph Debono.

Joseph Debono is an enrolled Tied Insurance Intermediary under the Insurance Distribution Act for both MAPFRE Middlesea p.Lc. (MMS) and MAPFRE MSV Life p.Lc. (MMSV). MMS (C-5553) and MMSV (C-15722) are authorised under the Insurance Business Act. All entities are regulated by the Malta Financial Services Authority. MAPFRE refers to MAPFRE Middlesea p.Lc. (MMS) and MAPFRE MSV Life p.Lc. (MMSV).



**LOCAL & OVERSEAS**  
funeral arrangements

Offering  
**UNDERSTANDING & INTEGRITY**

**PRE-ARRANGEMENT**  
services available



*John Bray*  
& Family  
FUNERAL SERVICES

*John Bray - Funeral Director*

**WE DON'T**  
just arrange funerals,  
**WE HELP**  
create meaningful days

**PROFESSIONAL  
GUIDANCE**  
*through difficult times*

**24/7 Service**

**Local & Overseas funeral directors**

**Moderate Prices**



Garage/Office Funeral Services, Lampuki Street, St Paul's Bay

Office Funeral Services, Triq Salvinu Vella Mellicha

Residence 117, Our Lady of Fatima, Parades Street, St Paul's Bay

Tel: 21585716 | 21573588 | 21571260 | 21522400 (*Mellicha office*)

Mob: 99493479 | 79493479

Email: johnbrayandson@yahoo.com

[www.johnbrayandsonmalta.com](http://www.johnbrayandsonmalta.com)

# SALA IMPERIAL

\*\*\* mġhammra b'arja kundizzjonata \*\*\*

Ideali għal kull tip ta' **riċeviment**, bħal tal-Magħmudijiet, tal-Praċett, tal-Grizma, tal-Engagements u tal-Anniversarji



Tintrama ukoll għal **konferenzi**, **workshops** u **seminars**

Jekk qed tipprepara għal xi **attività soċjali**, kellimna u toħroġ sodisfatt żgur!

*Għal aktar informazzjoni, avvicina lill-membri tal-Kumitat*

Tel.: 21 520 536

e-mail: [info@imperialbandclub.com](mailto:info@imperialbandclub.com)

facebook: [fb.me/imperialAD1930](https://www.facebook.com/imperialAD1930)





# Djarju 2023 – 2024

**22 t'Awwissu 2023** – Tombla speċjali tal-festa organizzata mill-Kummissjoni Banda u Kor tal-Għaqda Mużikali Imperial.

**23 t'Awwissu 2023** – Saret iċ-ċerimonja tal-inawgurazzjoni uffiċjali tax-xogħol fl-ewwel sular u fil-faċċata tal-Każin Imperial mill-Ministru tat-Turiżmu l-Onor. Clayton Bartolo.



**25 t'Awwissu 2023** – Barbecue tal-festa f'Misraħ il-Parroċċa.

**28 t'Awwissu 2023** – Kunċert generali tal-Programm tal-Festa mill-Banda u l-Kor Imperial fis-Sala tal-Każin taħt id-direzzjoni tas-Surmast Direttur Mro Anthony Borg.

**29 t'Awwissu 2023** – Riċeviment fil-Każin Imperial għall-membri tal-kumitati, bandisti, u membri tal-kor, flimkien mal-familjari tagħhom.

**30 t'Awwissu 2023** – Is-Segretarju Ġenerali tal-Għaqda Mużikali Imperial ħa sehem fil-programm 'Qalb il-Festa' fl-istudios ta' NetFM, Tal-Pietà.

**30 t'Awwissu 2023** – Laqgħa soċjali għall-emigranti Mellehin fl-okkażjoni tal-festa tal-Vitorja.

**31 t'Awwissu 2023** – L-Għaqda Mużikali Imperial ħadet sehem fiċ-ċelebrazzjoni reliġjuża fil-Knisja Arċipretali tal-Mellieħa fl-okkażjoni ta' 'Jum l-Għaqdiet Ċiviċi'.

**31 t'Awwissu 2023** – Kunċert generali tal-Programm tal-Festa mill-Banda u l-Kor Imperial fis-Sala tal-Każin taħt id-direzzjoni tas-Surmast Direttur Mro Anthony Borg.

**1 ta' Settembru 2023** – Delegazzjoni mill-Kumitat Direttiv attendiet il-programm vokali u strumentali tal-festa mtella' mill-Għaqda Korali u Orkestrali Marija Bambina.

**2 ta' Settembru 2023** – Il-President u s-Segretarju Ġenerali tal-Għaqda Mużikali Imperial ħadu sehem fil-programm 'Mill-Briju tal-Festi' li jixxandar live mill-istudios ta' ONE Radio fil-Marsa.

**2 ta' Settembru 2023** – Programm vokali u strumentali mill-Banda u l-Kor Imperial taħt id-direzzjoni tas-Surmast Direttur Mro Anthony Borg f'Misraħ il-Parroċċa. Wara sar riċeviment fis-sala tal-każin.

**3 ta' Settembru 2023** – Delegazzjoni mill-Kumitat Direttiv attendiet il-festin tal-festa fil-Każin tal-Partit Laburista tal-Mellieħa.

**3 ta' Settembru 2023** – Delegazzjoni mill-Kumitat Direttiv attendiet il-Programm Mużikali mtella' mis-Società Filarmonica La Vittoria.

**4 ta' Settembru 2023** – Sar il-funeral ta' Carmel Mifsud, membru tal-Għaqda Mużikali Imperial. Indaqqet fanfarra u membri tal-Kumitat Direttiv akkumpanjawh waqt il-funeral.

**4 ta' Settembru 2023** – Marċ mill-Banda Imperial li beda minn Triq l-Għerien u spiċċa f'Misraħ il-Parroċċa.

**5 ta' Settembru 2023** – Delegazzjoni mill-Kumitat Direttiv attendiet l-inawgurazzjoni uffiċjali tal-proġett ta' rigenerazzjoni ta' Misraħ il-Parroċċa mill-Ministru tat-Turiżmu, l-Onor. Clayton Bartolo u l-Ministru tat-Trasport, Infrastruttura u Proġetti Kapitali, l-Onor. Aaron Farrugia.

**5 ta' Settembru 2023** – Delegazzjoni mill-Kumitat Direttiv attendiet il-ftuħ uffiċjali t'esebizzjoni tal-arti organizzata mill-Art Club 2000.

**5 ta' Settembru 2023** – Delegazzjoni mill-Kumitat Direttiv attendiet il-festin tal-festa organizzat mill-Għaqda Kaċċaturi u Nassaba Konservazzjonisti Mellehin fil-Mellieħa Sports Club.





- General Contractors • Civil Engineering Work
- Building Components Manufacturers
  - Sand – Spalls – Torba – Soil
  - Ready Mix Concrete



Labour Ave., Naxxar NXR 9027, Malta • Tel: 2141 2061, 2141 2469 • Fax: 2143 7067 • E-mail: [info@centralasphaltd.com](mailto:info@centralasphaltd.com)



# *John Buttigieg*

## **CIKKIES**

*Fruit & Vegetables Wholesaler & Retailer  
To Hotels, Caterers & Vendors*



***Store: Cikkies Garage, Cross Street, Mellieħa***

***Office: 32, New Mill Street, Il-Mellieħa***

***Tel: 21 521 945 Mob: 99 460 572***

**5 ta' Settembru 2023** – Marċ mill-Banda L'Isle Adam tar-Rabat, Malta, li beda minn Triq Edward Camilleri u spiċċa f'Misraħ il-Parroċċa.

**5 ta' Settembru 2023** – Grupp ta' zgħażaġh membri tal-Għaqda Mużikali Imperial ħadu sehem waqt iċ-ċelebrazzjoni fil-Knisja Arċipretali fil-okkażjoni tal-festa ta' Marija Bambina.

**6 ta' Settembru 2023** – Delegazzjoni mill-Kumitat Direttiv attendiet il-festin tal-festa organizzat mill-Mellieħa Sports Club.

**6 ta' Settembru 2023** – Marċ mill-Banda Imperial li beda minn Triq il-Mithna l-Qadima u spiċċa f'Misraħ il-Parroċċa. Il-Banda Imperial daqqet l-Innu Nazzjonali Malti mat-tluġh tal-istatwa ta' Malta fuq il-pedestall tagħha f'Misraħ il-Parroċċa.

**7 ta' Settembru 2023** – Marċ mill-Banda Imperial li beda minn Triq il-Kbira kantuniera ma' Triq is-Salib u spiċċa ħesrem fi Triq il-Parroċċa minħabba x-xita.

**9 ta' Settembru 2023** – Ħarġa tal-festa f'Għawdex fost briju minn membri tas-Sezzjoni Żgħażaġh.



**10 ta' Settembru 2023** – Wara li l-purċissjoni bl-istatwa tal-Bambina giet posposta minħabba x-xita, il-Banda Imperial għamlet marċ qasir f'Misraħ il-Parroċċa minn quddiem il-Każin Imperial sa quddiem il-Knisja Arċipretali. Mal-ħruġ tal-istatwa tal-Bambina mill-knisja, il-Banda Imperial sellmet lill-Bambina bid-daqq tal-Ave Maria. Mal-wasla tal-istatwa quddiem il-Każin Imperial, il-Banda u l-Kor Imperial esegwew l-innu ad unur ta' Maria Bambina taħt id-direzzjoni tas-Surmast Direttur Mro Anthony Borg.

**12 ta' Settembru 2023** – Delegazzjoni mill-Kumitat Direttiv attendiet il-festin tal-festa fil-Każin tal-Partit Nazzjonalista tal-Mellieħa.

**19 ta' Settembru 2023** – Rappreżentanti tal-Kumitat Direttiv attendew attività organizzata mill-Aġenzija għall-Ilma u l-Energija fejn l-Għaqda Mużikali Imperial inġhatat fondi sabiex tinvesti f'apparat iktar effiċjenti u b'hekk tkompli tħaddan Prattiki iktar sostenibbli.



**24 ta' Settembru 2023** – Marċ u wara programm vokali u strumentali mill-Banda u l-Kor Imperial taħt id-direzzjoni tas-Surmast Direttur Mro Anthony Borg f'Misraħ iż-Żjara tal-Papa Ġwanni Pawlu II fil-okkażjoni tal-mija u erbgha u għoxrin sena mill-Inkurunazzjoni tal-Madonna tal-Mellieħa.



**26 ta' Settembru 2023** – Sar il-funeral ta' Joseph Azzopardi, membru tal-Għaqda Mużikali Imperial. Indaqget fanfarra u membri tal-Kumitat Direttiv akkumpanjawh waqt il-funeral.

**29 ta' Settembru 2023** – Afternoon Bingo & Tea fis-sala ewlenija tal-Każin Imperial organizzat mill-Kummissjoni Banda u Kor.

**30 ta' Settembru 2023** – Delegazzjoni mill-Kumitat Direttiv attendiet il-laqgħa ġenerali tal-Għaqda Nazzjonali Każini tal-Banda li saret fil-campus tal-MCAST, Raħal Ġdid.

**30 ta' Settembru 2023** – Giet organizzata tindifa tal-bajja viċin tal-Palazz tal-Marfa.

**7 u 14 t'Ottubru 2023** – Ittelligħu żewġ sessjonijiet ta' krafts bit-tema tal-ħarifa fil-Każin Imperial.

**8 t'Ottubru 2023** – Afternoon Bingo & Tea fis-sala ewlenija tal-Każin Imperial organizzat mill-Kummissjoni Banda u Kor.

**12 t'Ottubru 2023** – Sar il-funeral ta' Giovanna Caruana, membru tal-Għaqda Mużikali Imperial. Indaqget fanfarra u membri tal-Kumitat Direttiv akkumpanjawha waqt il-funeral.

**14 t'Ottubru 2023** – Delegazzjoni mill-Kumitat Direttiv attendiet il-festin tal-festa organizzat mill-Għaqda tan-Nar Marija Bambina.



**22 t'Ottubru 2023** – Afternoon Bingo & Tea fis-sala ewlenija tal-Każin Imperial organizzat mill-Kummissjoni Banda u Kor.

**27 t'Ottubru 2023** – Rappreżentanti tal-Kumitat Direttiv attendew il-kunċert imtella' mill-Għaqda Madonna tal-Grazzja Banda San Mikiel ta' Ħaż-Żabbar fis-Sala De La Salle fil-Birgu. Dan kien l-ewwel minn żewġ kunċerti parti mill-Festival Nazzjonali tal-Baned organizzat mill-Fondazzjoni Kottonera bil-kollaborazzjoni tal-Għaqda Nazzjonali Każini tal-Banda.

**12 ta' Novembru 2023** – Afternoon Bingo & Tea fis-sala ewlenija tal-Każin Imperial organizzat mill-Kummissjoni Banda u Kor.

**12 ta' Novembru 2023** – Ġiet organizzata quddiesa fil-Knisja Arċipretali tal-Mellieħa għal ruħ il-mejtin kollha tal-Għaqda Mużikali Imperial. F'din il-quddiesa ħadu sehem membri tal-Banda u l-Kor Imperial. Wara sar korteo għaċ-Ċimiterju 'Sultana tal-Vittorji', fejn indaqqet fanfarra mill-membri tal-Banda Imperial, tkantaw innijiet, sar itberik tal-oqbra u tpoġġew fjuri fuq l-istess oqbra.



**17 ta' Novembru 2023** – Delegazzjoni mill-Kumitat Direttiv attendiet kunċert mill-Banda Sinfonika Nazzjonali fil-Kollegġjata tal-Immakolata Kunċizzjoni f'Bormla organizzat mill-Għaqda Nazzjonali Każini tal-Banda biex ifakkar il-mitt sena mill-mewt tal-kompożitur Malti Pawlino Vassallo.



**18 ta' Novembru 2023** – Rappreżentanti tal-Għaqda Mużikali Imperial ippartecipaw waqt il-festa ta' Santa Ċeċilja fil-Belt Valletta organizzata mill-Għaqda Nazzjonali Każini tal-Banda.

**21 ta' Novembru 2023** – Il-Kor Imperial ħa sehem f'quddiesa għand is-Sorijiet tal-Klawtura fil-Monasteru ta' Santa Katerina fil-Belt Valletta. Membri mill-Kumitat Direttiv attendew din l-okkażjoni.

**22 ta' Novembru 2023** – Delegazzjoni mill-Kumitat Direttiv attendiet laqgħa organizzata mill-Kunsill Lokali tal-Mellieħa biex ikunu diskussi l-attivitajiet organizzati biex jimmarkaw il-15-il sena anniversarju mill-iffirmar tal-ġemellaġġ bejn il-Mellieħa u Cavriglia, fl-Italja.

**26 ta' Novembru 2023** – Afternoon Bingo & Tea fis-sala ewlenija tal-Każin Imperial organizzat mill-Kummissjoni Banda u Kor.

**1 ta' Diċembru 2023** – Delegazzjoni mill-Kumitat Direttiv attendiet Jum il-Kunsill tal-Mellieħa 2023 organizzat mill-Kunsill Lokali tal-Mellieħa fir-Radisson Blu Resort & Spa, Golden Sands, Għajn Tuffieħa.

**2 ta' Diċembru 2023** – Delegazzjoni mill-Kumitat Direttiv attendiet il-Kunċert Mużikali Annwali mtella' mis-Società Filarmonica La Vittoria għewwa d-db Seabank Resort & Spa, il-Mellieħa.

**3 ta' Diċembru 2023** – Delegazzjoni mill-Kumitat Direttiv attendiet is-serata finali tal-Malta International Christmas Choir Festival fir-Rotunda tal-Mosta organizzat mir-Reġjun Tramuntana.

**10 ta' Diċembru 2023** – Afternoon Bingo & Tea fis-sala ewlenija tal-Każin Imperial organizzat mill-Kummissjoni Banda u Kor.

**11 ta' Diċembru 2023** – Delegazzjoni mill-Kumitat Direttiv attendiet l-inawgurazzjoni uffċjali tal-Mużew tas-Santwarju, Pilgrim's Lodge, wara xogħol estensiv li sar fuq il-post mill-Parroċċa tal-Mellieħa.

**12 ta' Diċembru 2023** – Delegazzjoni mill-Kumitat Direttiv attendiet kunċert k commemorattiv f'għeluq l-ewwel sena mill-mewt tas-Sra Rita Vella, omm is-Sindku Dario Vella, li kien organizzat mill-familja Vella fil-Maritim Antonine Hotel & Spa b'risq il-Malta Community Chest Fund Foundation.

**15 ta' Diċembru 2023** – Delegazzjoni mill-Kumitat Direttiv attendiet il-ftuħ uffċjali tat-tieni edizzjoni tal-"Villaġġ tal-Milied fil-Mellieħa" organizzat mill-Kunsill Lokali tal-Mellieħa.

**17 ta' Diċembru 2023** – Il-Programm Vokali u Strumentali tal-Milied mill-Banda u l-Kor Imperial li kellu jsir bħala parti mill-"Villaġġ tal-Milied fil-Mellieħa" ġie mħassar minħabba l-maltemp.

**18 ta' Diċembru 2023** – Il-Banda Imperial esegwiet programm ta' għanjiet tal-Milied fil-Paradise Bay Resort, il-Marfa.

**19 ta' Diċembru 2023** – Il-Kor Imperial esegwixxa programm ta' għanjiet tal-Milied fil-Mellieħa Holiday Centre, fl-Għadira.

**PC & Cauchi**  
**CRANE HIRE**  
**UP TO 59m REACH**

7925 9208  
[www.pccauchi.com](http://www.pccauchi.com)

**PC & Cauchi**  
Demolition/Excavation

info@pccauchi.com .E  
www.pccauchi.com .W  
9989 9839 / 7925 9208 .M



# THE CORE

RESTAURANT & LOUNGE

## FOR RESERVATIONS

Tel: (+356) 27600223 / 4  
reservations@lurehotelmalta.com  
www.lurehotelmalta.com





**20-22 ta' Diċembru 2023** – 'Telegram from Santa': tqassim tar-rigali mill-Għaqda Mużikali Imperial tul l-aħħar jiem ta' qabel il-Milied.



**21 ta' Diċembru 2023** – Il-Kor Imperial esegwixxa programm ta' għanjiet tal-Milied fil-Pergola Hotel & Spa, il-Mellieħa.

**24 ta' Diċembru 2023** – Il-Banda Imperial esegwiet programm ta' għanjiet tal-Milied quddiem il-Kazin Imperial f'Misraħ il-Parrocċa.



**26 ta' Diċembru 2023** – Il-Kor Imperial esegwixxa programm ta' għanjiet tal-Milied fil-Maritim Antonine Hotel & Spa, il-Mellieħa.

**6 ta' Jannar 2024** – Delegazzjoni mill-Kumitat Direttiv attendiet ir-riċeviment annwali organizzat mill-Għaqda Nazzjonali Kazini tal-Banda fil-kazin tal-Banda San Ġiljan. Matul din l-attività giet imqassma munita tal-fidda kommemorattiva li l-Bank Ċentrali ta' Malta ħareġ bħala tifkira tal-75 sena mit-twaqqif tal-Għaqda Nazzjonali Kazini tal-Banda.



**14 ta' Jannar 2024** – Afternoon Bingo & Tea fis-sala ewlenija tal-Kazin Imperial organizzat mill-Kummissjoni Banda u Kor.

**15 ta' Jannar 2024** – L-appalt tal-Bar tal-Kazin Imperial għadda għand is-Sinjuri Joseph Sammut u Svitlana Datsiuk wara li fis-seduta tal-Kumitat Direttiv li saret nhar it-30 ta' Novembru 2023 ġew evalwati l-offerti milqugħa.

**18 ta' Jannar 2024** – Żjara ta' korteżija minn delegazzjoni tal-Kunsill Lokali tal-Mellieħa u mill-Kunsill ta' Cavriglia fil-Kazin Imperial.



**21 ta' Jannar 2024** – Delegazzjoni mill-Kumitat Direttiv attendiet l-attività organizzata mill-Kunsill Lokali tal-Mellieħa fil-kazin tas-Società Filarmonica La Vittoria biex ikun iċċelebrat il-15-il sena anniversarju mill-iffirmar tal-gemellaġġ bejn il-Mellieħa u Cavriglia, fl-Italja.

**28 ta' Jannar 2024** – Afternoon Bingo & Tea fis-sala ewlenija tal-Kazin Imperial organizzat mill-Kummissjoni Banda u Kor.

**29 ta' Jannar 2024** – Membri tal-Għaqda Mużikali Imperial attendew is-serata tal-għoti tal-fondi fl-iskema 'It-Tahriġ Mużikali taż-Żgħażaġħ fil-Kazini tal-Banda 2024' amministrata mill-Aġenzija Żgħażaġħ u l-Għaqda Nazzjonali Kazini tal-Banda li saret f'Villa Blanche, Ħal Farruġ.

**30 ta' Jannar 2024** – Delegazzjoni mill-Kumitat Direttiv attendiet l-'Euphomum Recital' mis-Sur Mark Vella, għalliem tal-mużika fi ħdan l-Għaqda Mużikali Imperial, li sar fis-sala ta' Palazzo De La Salle, fil-Belt Valletta.



**2 u 3 ta' Frar 2024** – Delegazzjoni mill-Kumitat Direttiv attendiet Laqgħa Staordinarja tal-Għaqda Nazzjonali Każini tal-Banda li saret fis-sala tal-Aġenzija Żgħażaġħ, Santa Venera, fejn kien diskuss l-istatut il-ġdid tal-għaqda.

**16 ta' Frar 2024** – Saret il-Laqgħa Ġenerali tas-Sezzjoni Żgħażaġħ fi ħdan l-Għaqda Mużikali Imperial fejn ġiet iffurmata l-Kummissjoni Żgħażaġħ il-ġdida.

**17 ta' Frar 2024** – Delegazzjoni mill-Kumitat Direttiv attendiet il-Programm Vokali u Strumentali mill-Banda King's Own fl-Istitut Kattoliku, il-Furjana, bħala parti mill-festi celebrattivi organizzati biex ifakkru l-150 sena mit-twaqqif tal-banda.

**18 ta' Frar 2024** – Afternoon Bingo & Tea fis-sala ewlenija tal-Każin Imperial organizzat mill-Kummissjoni Banda u Kor.

**3 ta' Marzu 2024** – Afternoon Bingo & Tea fis-sala ewlenija tal-Każin Imperial organizzat mill-Kummissjoni Banda u Kor.

**8 ta' Marzu 2024** – Delegazzjoni mill-Kumitat Direttiv attendiet il-laqgħa ġenerali tal-Kunsill tal-Għaqda Nazzjonali Każini tal-Banda li saret fis-sala tal-Aġenzija Żgħażaġħ, Santa Venera.

**9 ta' Marzu 2024** – Delegazzjoni mill-Kumitat Direttiv attendiet l-Inawgurazzjoni tar-restawr fl-entratura prinċipali tal-Każin tal-Banda L'Isle Adam, ir-Rabat, Malta.

**10 ta' Marzu 2024** – Delegazzjoni mill-Kumitat Direttiv attendiet il-programm ta' mużika sagra organizzat mill-Kor u Orkestra Maria Bambina fil-Knisja Arċipretali tal-Mellieħa.

**17 ta' Marzu 2024** – Afternoon Bingo & Tea fis-sala ewlenija tal-Każin Imperial organizzat mill-Kummissjoni Banda u Kor.

**19 ta' Marzu 2024** – Sar il-ftuħ uffiċjali tal-wirja mtellgħa mill-Kummissjoni Żgħażaġħ bl-isem ta' 'Ic-Ċaħda'. Din il-wirja kienet tinkludi x-xena taċ-ċaħda ta' Pietru rrapprezentata bi tliet figuri life-size, il-Golgota, sett ta' vari artistiċi u diversi pitturi. Din il-wirja baqgħet miftuħa sad-29 ta' Marzu 2024.



**20 ta' Marzu 2024** – Delegazzjoni mill-Kumitat Direttiv attendiet il-ftuħ ta' wirja b'konnessjoni mal-Ġimgha Mqaddsa organizzata mis-Società Filarmonica La Vittoria.

**24 ta' Marzu 2024** – Kunċert annwali ta' Ħadd il-Palm mill-Banda u l-Kor Imperial bil-kollaborazzjoni tal-Kunsill Lokali tal-Mellieħa gewwa l-Knisja Arċipretali Marija Bambina, il-Mellieħa, fl-okkażjoni tal-Ġimgha Mqaddsa.



**27 ta' Marzu 2024** – Membri tal-Għaqda Mużikali Imperial attendew il-funeral ta' Kate Attard li għamlet diversi snin iddoqq il-flute mal-Banda Imperial.

**28 ta' Marzu 2024** – L-Għaqda Mużikali Imperial ipparteċipat fil-viżti tas-Sepulkru fil-Knisja Arċipretali tal-Mellieħa fl-okkażjoni ta' Ħamis ix-Xirka.

**4 t'April 2024** – Sar il-funeral ta' John Debono, membru tal-Għaqda Mużikali Imperial. Indaqqet fanfarra u membri tal-Kumitat Direttiv akkumpanjawh waqt il-funeral.

**7 t'April 2024** – Afternoon Bingo & Tea fis-sala ewlenija tal-Każin Imperial organizzat mill-Kummissjoni Banda u Kor.

**9 t'April 2024** – Kienet organizzata masterclass fid-direzzjoni mużikali mis-Surmast Michael Smith flimkien mal-Eynsford Band gewwa l-Każin Imperial.



**10 t'April 2024** – Delegazzjoni mill-Kumitat Direttiv attendiet laqgħa bejn il-Prim Ministru Dr Robert Abela u l-għaqdiet tal-festa f'Malta, li saret fil-każin tal-Banda San Ġorġ, Bormla.

**12 t'April 2024** – Programm mużikali mill-Banda Imperial flimkien mal-Eynsford Concert Band mir-Renju Unit f'Misrah il-Parroċċa, il-Mellieħa. Fl-aħħar tal-programm, iż-żewġ banded daqqew siltiet bħala massed band taht id-direzzjoni taż-żewġ surmastrijiet tagħhom.

# IL-FESTA T-TAJBA

## GAWDI L-FESTA U HU HSIEB SAHHEK



### EVITA S-SHANA

Ibqa' ġewwa u oqgħod ! 'post għall-frisk fl-iktar parti shuna tal-ġurnata.



### IXROB TA' SPISS

Ixrob ilma b'mod regolari, anki meta ma tkunx bil-għatx. Evita l-alkoħol u l-kalfeina.



### KUL IKEL HAFIF U FRISK

Kul ikel hafif u b'kontenut għoli ta' ilma, bħall-insalati u l-frott.



### ŻOMM DAREK FRISKA!

Agħlaq it-twieqi u l-blinds/purtieri matul il-jum u iftaħhom meta x-xemx tkun inqas qawwija.



### IPPROTEĠI RUHEK MIX-XEMX

Ilbes hafif, imxi fid-dell, indilek " #sunscreen, u ilbes kappell jekk se toħroġ barra.



### EŻERĊIZZJU FIL-FRISK

L-eżerċizzju fiżiku ippjanah minn qabel u aghżel hinijiet li fihom ix-xemx tkun inqas qalila. Evita li tagħmel l-eżerċizzju bejn il-11 AM u l-4 PM meta x-xemx tkun fl-aqwa tagħha.



### NIEĦDU HSIEB XULXIN

Niftakru fl-anzjani, it-tfal, u ! 'dawk li jbatu minn kundizzjonijiet kroniċi.



### FITEX GHAJNUNA MEDIKA

Jekk kawża tas-shana qed tħoss sintomi bħal sturdament, dardir, tirremetti u uġiġh fil-muskoli, ċempel fuq 21 231 231.



GVERN TA' MALTA  
MINISTERU GHAS-SAHHA  
U L-ANZJANITA ATTIVA



BEAT THE  
HEAT



Direttorat għall-Promozzjoni  
tas-Saħha u Prevenzjoni tal-Mard



☎ : 21523588

f : Dingli Butcher Mellieħa



# Manuel Bezzina Co Ltd



**IMPORT - EXPORT**  
ŻERRIEGHA TAL-PATATA U  
FERTILIZZANT ĠERMANIŻ TAL-AQWA KWALITÀ

## **BUFFALO**

Patata tal-qatgħa bajda għammiela hafna,  
reżistenti għall-mard u tajba hafna biex tinhażen u għat-tisjir

**SANTÈ**

Bikrija

**DRUID**

Hamra

**HERMOSA**

Bikrija

**SLANEY**

Bajda

**ALPHA**

Safra

**CARA**

Ta' Ghajna Hamra

Aktar Tagħrif Manuel Bezzina Co Ltd 'Springfield', 24, Excelsior Street, Gharghur NXR 1112

Tel: (Res) 2141 0204, (Ta' Qali) 2141 8192 • Mob: 9949 7346 / 7970 2646

Fax: 2141 2587 • Email: [info@manuelbezzinacoltd.com](mailto:info@manuelbezzinacoltd.com)

# **Jevon's** Fruit Shop

27, Ġorġ Borg Olivier Street  
Mellieħa MLH 1024

**Tel: 2152 3546**

**Mob: 9947 3825**



**Free Delivery**



**16 u 20 t'April 2024** – Sessjoni ta' krafts fil-Kazin Imperial.

**20 t'April 2024** – Delegazzjoni mill-Kumitat Direttiv attendiet iċ-ċelebrazzjoni fl-okkażjoni tal-ordinazzjoni presbiterali ta' Fr Karl Andrew Schembri li saret fil-Konkatedral ta' San Ġwann mill-E.T. Mons. Charles Jude Scicluna, l-Arcisqof ta' Malta.

**21 t'April 2024** – Afternoon Bingo & Tea fis-sala ewlenija tal-Kazin Imperial organizzat mill-Kummissjoni Banda u Kor.

**26 t'April 2024** – Saret laqgħa bejn il-Kumitat Direttiv u l-kandidati tal-Partit Laburista għall-Kunsill Lokali tal-Mellieħa fil-Kazin Imperial li għaliha attenda wkoll il-Ministru tat-Turiżmu, l-Onor. Clayton Bartolo.

**27 t'April 2024** – Marċ mill-Banda Imperial bħala parti mill-Malta International Fireworks Festival 2024 mill-Misraħ il-Parroċċa sa Triq Ġnien Ingraw, il-Mellieħa.



**2 ta' Mejju 2024** – Delegazzjoni mill-Kumitat Direttiv attendiet il-quddiesa u ċ-ċerimonja tal-inawgurazzjoni tal-monument ta' Mons. Dun Mosè Debono f'Misraħ il-Parroċċa mill-Eċċellenza Tiegħu l-Isqof Awżiljarju Mons. Dun Joseph Galea Curmi.

**5 ta' Mejju 2024** – Afternoon Bingo & Tea fis-sala ewlenija tal-Kazin Imperial organizzat mill-Kummissjoni Banda u Kor.

**10 ta' Mejju 2024** – Sar it-tberik tal-Kazin Imperial minn Fr Sergio Fenech, akkumpanjat mill-Arċipriet Fr Joe Caruana. Wara sar riċeviment bħala ringrazzjament u apprezzament għax-xogħol li Fr Sergio wettaq fil-Parroċċa Arċipretali tal-Mellieħa fit-tmiem tal-ħidma pastorali fostna. Il-President, f'isem il-Kumitat Direttiv u l-membri tal-Għaqda Mużikali Imperial, ipprezentalu rigal ta' tiffkira.



**13 ta' Mejju 2024** – Delegazzjoni mill-Kumitat attendiet il-funeral ta' omm il-President tal-Għaqda Nazzjonali Kazini tal-Banda, Dr Noel Camilleri, li sar fil-Knisja Parrokkjali ta' Ħal Luqa.

**15 ta' Mejju 2024** – Saret laqgħa bejn il-Kumitat Direttiv u l-kandidati tal-Partit Nazzjonalista għall-Kunsill Lokali tal-Mellieħa fil-Kazin Imperial li għaliha attenda wkoll il-Membri Parlamentari, l-Onor. Ivan Castillo.

**21 ta' Mejju 2024** – Saret laqgħa bejn il-Kumitat Direttiv u l-kandidat indipendenti għall-Kunsill Lokali tal-Mellieħa, is-Sur Matthew Borg Cuschieri.

**23 ta' Mejju 2024** – Delegazzjoni mill-Kumitat Direttiv attendiet l-inawgurazzjoni uffċjali tal-proġett tar-Riġenerazzjoni tal-Bajja tal-Għadira minn Infrastruttura Malta u l-Awtorità Maltija għat-Turiżmu.

**24 ta' Mejju 2024** – Sar il-funeral ta' Marija Borg, membru tal-Għaqda Mużikali Imperial. Indaqdet fanfarra u membri tal-Kumitat Direttiv akkumpanjawha waqt il-funeral.

**24 ta' Mejju 2024** – Delegazzjoni mill-Kumitat Direttiv attendiet il-ftuħ tal-“George Fenech – Art Museum and Gallery” fil-Mellieħa.

**24 ta' Mejju 2024** – Delegazzjoni mill-Kumitat Direttiv attendiet l-okkażjoni tal-kxif tal-mafkar ad unur Jimmy Muscat f'Misraħ iż-Żjara tal-Papa Ġwanni Pawlu II organizzata mill-Kunsill Lokali tal-Mellieħa.

**25 ta' Mejju 2024** – Saret is-seduta ġenerali annwali tal-Għaqda Mużikali Imperial fis-sala ewlenija tal-Kazin. Matul din il-laqgħa ngħata rendikont tal-ħidma fi hdan l-Għaqda tul is-sena 2023 u gie elett Kumitat Direttiv ġdid għas-snin 2024-2025.

**26 ta' Mejju 2024** – Afternoon Bingo & Tea fis-sala ewlenija tal-Kazin Imperial organizzat mill-Kummissjoni Banda u Kor.

**26 ta' Mejju 2024** – Delegazzjoni mill-Kumitat Direttiv attendiet l-Akkademja Mużiko-Letterarja organizzata mill-Banda La Vittoria fil-Knisja Arċipretali tal-Mellieħa fl-okkażjoni tal-125 Anniversarju mill-Inkurunazzjoni tal-Madonna tal-Mellieħa.

**28 ta' Mejju 2024** – Delegazzjoni mill-Kumitat Direttiv attendiet iċ-ċerimonja tal-iffirmar tal-



## Għaqda Mużikali Imperial il-Mellieħa

kuntratt dwar it-trasferiment ta' binja għall-użu tal-Għaqda Nazzjonali Każini tal-Banda li saret fil-Grand Hotel Excelsior, il-Furjana.

**2 ta' Ġunju 2024** – Daqq ta' fanfarra fil-purċissjoni ta' Corpus Christi. Membri tal-Kumitat Direttiv akkumpanjaw il-purċissjoni.



**7 ta' Ġunju 2024** – Daqq ta' fanfarra fil-purċissjoni tal-Qalb bla Tebġha ta' Ġesù. Membri tal-Kumitat Direttiv akkumpanjaw il-purċissjoni.

**14 ta' Ġunju 2024** – Afternoon Bingo & Tea fis-sala ewlenija tal-Każin Imperial organizzat mill-Kummissjoni Banda u Kor.

**21 ta' Ġunju 2024** – Afternoon Bingo & Tea fis-sala ewlenija tal-Każin Imperial organizzat mill-Kummissjoni Banda u Kor.

**27 ta' Ġunju 2024** – Membri tal-Kumitat Direttiv ħadu sehem fil-pellegrinagg b'ikona originali ta' Marija Omm Alla mpittra mill-Kappillan tal-Manikata, Dun Peter Paul Sultana fl-okkażjoni tal-125 Anniversarju mill-Inkurunazzjoni tal-Madonna tal-Mellieħa. Mal-wasla tal-ikona quddiem il-Każin Imperial, gie pprezentat bukkett fjuri lill-Madonna.

**28 ta' Ġunju 2024** – Il-Banda Imperial ħadet sehem waqt il-festa tal-Qalb bla Tebġha ta' Marija ċelebrata f'Burmarrad.



**5 ta' Lulju 2024** – Il-Kor Imperial ħa sehem waqt l-attività 'Għad-Dell tas-Santwarju' organizzata fil-Bitha tas-Santwarju bħala parti mill-attivitàjiet imtella' biex ikun iċċelebrat il-125 Anniversarju mill-Inkurunazzjoni tal-Madonna tal-Mellieħa meqjuma fis-Santwarju Nazzjonali tagħha.

**7 ta' Lulju 2024** – Il-Banda Imperial għamlet marċ minn Triq Sant'Anna, Triq Ġorg Borg Olivier sal-Bitha tas-Santwarju fl-okkażjoni ta' ċelebrazzjonijiet organizzati għall-125 Anniversarju



mill-Inkurunazzjoni tal-Madonna tal-Mellieħa meqjuma fis-Santwarju Nazzjonali tal-Mellieħa. Fl-aħħar tal-marċ, il-Banda Imperial u l-Banda La Vittoria daqqew żewġ innijiet flimkien fil-Bitha tas-Santwarju.

**10 ta' Lulju 2024** – Afternoon Bingo & Tea fis-sala ewlenija tal-Każin Imperial organizzat mill-Kummissjoni Banda u Kor.

**12 ta' Lulju 2024** – Il-Banda Imperial ħadet sehem fl-okkażjoni tal-Quddiesa Solenni ta' Radd il-Ħajr lil Alla għad-don tas-saċerdozju ta' Fr Karl Andrew Schembri permezz ta' marċ mis-Santwarju tal-Madonna tal-Mellieħa sal-Knisja Arcipretali tal-Mellieħa. Fl-aħħar tal-marċ, il-Banda Imperial u l-Banda La Vittoria daqqew l-Innu tal-Madonna tal-Mellieħa flimkien fuq iz-zuntier tal-knisja. Delegazzjoni mill-Kumitat Direttiv attendiet il-quddiesa fil-Knisja Arcipretali tal-Mellieħa u r-riċeviment li sar wara fil-Bitha tas-Santwarju.



**14 ta' Lulju 2024** – Il-Banda Imperial ħadet sehem fil-festa tal-Madonna tal-Karmnu ċelebrata fil-Fgura.



*12, Main Street  
Mellieħa.*

*FREE PACKET OF  
WATER WITH  
EVERY €33 SPENT*

*OPEN ALL DAY  
FROM MONDAY TO SUNDAY*



*FREE DELIVERY TO  
MELLIEħA*



*Find us on  
Facebook*



## **Meet Garage**

**Cab & Minibus Services**



*Find us on Facebook: Meet Garage Cab & Minibus Services*

**+356 79550059 / +356 79009698**

**info@maltameetacab.com**

**www.maltameetacab.com**



# VILLAGER

BY MUNCHIES



*Your meeting spot at the heart of  
Mellicha*

# munchies

bistro



*Take a deep breath and just  
relax and enjoy*

**17 ta' Lulju 2024** – Delegazzjoni mill-Kumitat Direttiv attendiet il-programm mużikali fl-okkażjoni tal-inawgurazzjoni uffiċjali tal-Banda Madonna tad-Duttrina ta' Ħal Tarxien.



**20 ta' Lulju 2024** – Il-Banda Imperial tellgħet programm mużikali u wara marċ qasir f'lejllet il-festa tal-Madonna tad-Duttrina ċelebrata f'Ħal Tarxien.

**24 ta' Lulju 2024** – Afternoon Bingo & Tea fis-sala ewlenija tal-Każin Imperial organizzat mill-Kummissjoni Banda u Kor.



**27 ta' Lulju 2024** – Brass Ensemble fformat minn sitt mużiċisti tal-Banda Imperial tella' programm ta' mużika sagra fis-Santwarju Nazzjonali Madonna tal-Mellieħa waqt l-'Iljeli Mellehin 2024' organizzati mill-Kunsill Lokali tal-Mellieħa.

**28 ta' Lulju 2024** – Il-Banda Imperial hadet sehem waqt il-festa ta' Marija Addolorata Sultana tal-Martri ċelebrata f' San Pawl il-Baħar.

**5, 9, 19, 23, 26 u 30 t'Awwissu 2024** – Sessjonijiet tal-mużika fil-Każin Imperial għal tfal u żgħażaġh bhala parti mill-proġett 'Bidu Mużikali' tal-Għaqda Mużikali Imperial fl-iskema 'It-Taħriġ Mużikali taż-Żgħażaġh fil-Każini tal-Banda 2024' amministrata mill-Aġenzija Żgħażaġh u l-Għaqda Nazzjonali Każini tal-Banda.



**8 t'Awwissu 2024** – Delegazzjoni mill-Kumitat attendiet il-laqgħa organizzata mill-Kunsill Lokali tal-Mellieħa dwar il-festi tal-Manikata u l-Mellieħa.

**10 t'Awwissu 2024** – Pasta Night fil-Każin Imperial organizzata mill-Kummissjoni Żgħażaġh b'risq il-festa ta' Marija Bambina.

**14 t'Awwissu 2024** – Il-Banda Imperial hadet sehem waqt il-festa ta' Marija Assunta ċelebrata fil-Mosta.

**16 t'Awwissu 2024** – Afternoon Bingo & Tea fis-sala ewlenija tal-Każin Imperial organizzat mill-Kummissjoni Banda u Kor.

**18 t'Awwissu 2024** – Il-Banda Imperial hadet sehem waqt il-festa ta' Marija Assunta ċelebrata fil-Imġarr, Malta.

**25 t'Awwissu 2024** – Il-Banda Imperial hadet sehem waqt il-festa ta' San Ġużepp iċcelebrata fil-Manikata.

My dad is a Super Hero...  
He saves lives!

## You too can make a difference

## Donate Blood

Blood Donation Centre, St. Luke's Square, G'Mangia  
Open Monday to Sunday between 8am & 6pm  
Including Public Holidays

7930 7307 | [blood.gov.mt](http://blood.gov.mt)

**FREE TRANSPORT AVAILABLE TO & FROM BLOOD DONATION CENTRE BY BOLT**





## Nifirħu lil...

1. Sur Gabriel Micallef li ġie elett Sindku tal-Mellieħa, il-Viċi Sindku is-Sur Matthew Borg Cuschieri, u lill-Kunsilliera Emvin Bartolo, Rebecca Bartolo Cutajar, John Buttigieg, Kurt Buttigieg, Corinne Castillo, Jude Samuel Cauchi u Loridana Darmanin li ġew eletti fid-Disa' Kunsill Lokali tal-Mellieħa.
3. Dun Karl Andrew Schembri li ħa l-ordinazzjoni sacerdotali. Nawgurawlu kull suċċess fil-ħidma pastorali tiegħu.
4. Dun Mario Tong li beda l-ħidma pastorali tiegħu fil-Parroċċa tal-Mellieħa.



2. Sur Joseph Vella li ngħata l-Onoreficenza ta' Ġieħ il-Mellieħa; is-Sra Christine Galea, is-Sur Emanuel Galea u s-Sur Vincent Parnis li ngħataw l-Onoreficenza ta' Rikonoxximent il-Mellieħa; u s-Sur Carmel Cutajar li ngħata l-Onoreficenza ta' Apprezzament il-Mellieħa.



5. Membri tal-Banda Imperial Ayden Taliana Cutajar, Matthew Gauci u Nicholas Falzon, u lill-ġhalliem tal-mużika tal-istrumenti tar-ram Mark Vella għas-suċċessi miksuba fl-istudju tagħhom. Ayden kiseb Distinction fl-eżami tal-Clarinet Grade 3 mit-Trinity College London, Matthew kiseb Distinction fl-eżami tat-Trumpet Grade 5 mil-London College of Music, Nicholas kiseb Distinction fl-ALCM Diploma Concert for Drum Kit, u Mark kiseb Distinction fl-ALCM Euphonium Performance Diploma. Grazi lill-ġhalliema Manuel Cassar u Mark Vella tal-impenn tagħhom mal-istudenti tal-Għaqda Mużikali Imperial.
6. Steven Fenech u Andrea li fil-Lyon French Open ikklassifikaw fit-tieni post fil-Combi Standard Class 2; fid-Dutch Para Dance 2024 ikklassifikaw fit-tieni post fil-Ballroom Class 2 Senior u fit-tielet post fil-Freestyle u fil-Ballroom Class 2; u fil-Para Dance Sport Polish Open 2024 ikklassifikaw fl-ewwel post fil-Freestyle Combi u fit-tieni post fil-Combi Class 2 Ballroom.
7. Northenders Mellieħa Baseball & Softball Club għar-rebħ tal-kampjonat.
8. Dawk kollha li għamlu suċċess fl-istudji jew f'xi dixxiplina partikolari li jipprattikaw u nawgurawllhom iktar suċċess f'dak kollu li jaħdmu għalih.

# Happy Feast



**MARITIM**  
Antonine Hotel & Spa  
Malta

**MARITIM** Antonine Hotel & Spa  
George Borg Oliver Street  
Mellieha MLH 1021

00356 2289 2000  
[www.maritim.com.mt](http://www.maritim.com.mt)  
[maritim.malta](http://maritim.malta)

AL PONTE

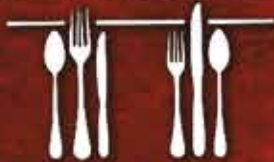

PIZZERIA • RESTAURANT

## Open Daily

for Lunch  
and Dinner

☎ **2289 2289**  
Take Away Available

f [alponterestaurant](https://www.facebook.com/alponterestaurant)

[www.alponterestaurant.com](http://www.alponterestaurant.com)

Maritim Antonine Hotel & Spa,  
George Borg Oliver Street, Mellieha





## LABRANDA Riviera Hotel & Spa, Marfa Bay, I/o Mellieha

Located just by the sea and overlooking the Islands of Comino and Gozo, Labranda Riviera Hotel & Spa is the ideal location for spending some quality time with family and friends. No matter if you are looking for an overnight stay, dining experience, wellness or day by the pool, this is your place to be.



### Gastronomic Experience



### Diverse Meal Plans



Carisma Spa & Wellness



@LABRANDARIVIERA



WWW.LABRANDA.COM/RIVIERA-HOTEL-SPA  
RESERVATIONS.RIVIERAHOTEL@LABRANDA.COM  
+356 21525900



# LIFTING SERVICE

Call 99448559

To any location



*Angela's*  
Flower Shop

## Angela Theuma

*54, Dun Franġisk Sciberras Street,  
Mellieħa, Malta*

*angelatheuma@gmail.com*  
*(+356) 99881467 / 27432763*

**AHNA HAWN  
GHALIK** 

**AQRANI**  
Għal iktar informazzjoni  
dwar saħħa mentali tajba!







**nusieb  
GħANDEK  
B'ZONN SAPPOR  
GHAS-SAħHA MENTALI?  
ĊEMPEL 1579**







**Direttorat għall-Promozzjoni  
tas-Saħħa u Prevenzjoni tal-Mard**







## **A. VELLA BORG & SONS LTD (Tal-Blu)**

SUPPLIERS OF SAND, SPALLS, TORBA, SOIL, RED SAND, CEMENT, BRICKS,  
CONCRETE, DUMPING AND RECYCLING OF BUILDING MATERIAL

A. VELLA BORG & SONS LTD  
 QUARRY: 13A, TRIQ IL-MELLIEħA, MELLIEħA  
 OFFICE: 42, COUNTRY VIEW, TRIQ IT-TGHAM, MELLIEħA.

TELEPHONE: 2152 1214 / (OFFICE) 2152 1213  
 MOBILE: 9987 7860 / 9946 0507  
 EMAIL: info@avbson.com





## **Niftakru f'ħutna li hallewna**

**Carmel Mifsud**  
23 t' Awwissu 2023

**Joseph Azzopardi**  
24 ta' Settembru 2023

**Giovanna Caruana**  
10 t' Ottubru 2023

**John Debono**  
2 t' April 2024

**Marija Borg**  
22 ta' Meju 2024

***Aghtihom O Mulej il-Mistieħ ta' Dejjem. Ammen.***

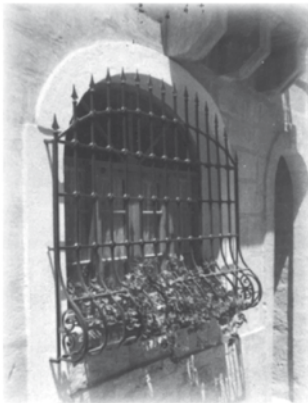

*For Quality Metal Works  
at Competitive Prices*



**JOE GAUCI**  
**METAL WORKS**

7 Marfa Road, Mellieħa  
Tel: 2152 0566 • Mob: 7904 6976



## 125 Anniversarju mill-Inkurunazzjoni tax-Xbieha Mirakoluża tal-Madonna tal-Mellieha *mejquma fis-Santwarju Nazzjonali tal-Mellieha*

**Sehem I-Għaqda Mużikali Imperial waqt iċ-ċelebrazzjonijiet uffiċjali  
organizzati mill-Parroċċa Arcipretali tal-Mellieha**



*Il-President tal-Għaqda Mużikali Imperial, is-Sur Josef Borg jippreżenta bukkett fjuri waqt il-pellegrinaġġ li sar nhar il-Ħamis 27 ta' Ġunju 2024 mill-Manikata għall-Bitha tas-Santwarju.  
(Ħajr lil Michael Cauchi)*

*Il-Kor Imperial waqt is-serata 'Għad-Dell tas-Santwarju' li saret fil-Bitha tas-Santwarju nhar il-Ġimgħa 5 ta' Lulju 2024.  
(Ħajr lil Josepha Vella)*







(Hajr lil Josepha Vella)



*Il-Banda Imperial waqt marċ li sar mat-toroq tal-Mellieħa nhar il-Ħadd 7 ta' Lulju 2024.*



(Hajr lil Michael Cauchi)



(Hajr lil Michael Cauchi)



(Hajr lil Michael Cauchi)



## Il-Madonna tal-Mellieħa

### *The creation of an oratorio*

**Geoffrey Thomas**

Last year, a meeting was held at the Imperial Band Club, bringing together representatives of the Imperial Band and Ladies Choir, the Sanctuary Choir, and the family of the late Jimmy Muscat. When he died, Jimmy left – almost complete – a history of the importance and divine influence of Our Lady of Mellieħa over the years, told through a series of events beginning with the shipwreck of St. Paul and St. Luke and concluding with the more accurate dating and restoration of the Icon in the Sanctuary. The outcome of the meeting was that Carl Borg and I were asked to compose a full-length oratorio to the text of this religious history. Why now? Well, as most of you know, 2024 marks the 125<sup>th</sup> anniversary of the Crowning of the Icon (L-Inkurunazzjoni tal-Ikona).

A year later and rehearsals are in full swing. We have an oratorio, composed in 18 continuous movements, with a total of 34 sections. It is written for tenor, baritone, and bass-baritone soloists, with a soprano narrator, choir, concert band, and continuo (consisting of piano and cello). In all, almost 100 performers will be taking part in the performance on 21st September this year, in the Parish Church, just three days before the actual anniversary.

So, what were the main challenges? Firstly, Carl and I had to share out the movements so that we could compose at a distance, me in Mellieħa, Carl in Brussels. We then planned to share the music as we wrote it so that themes and musical motifs would tie the work together.

Secondly, the Maltese language is not easy to set unless it has been written specifically for music. Even if the metre is regular, it is often the case that the stresses and emphases will be irregular, mixing the poetic feet, or the rhythm of the syllables. For example:

*Aħna konna kollha lsiera  
Naqdfu, naqdfu bla waqfien  
Fil-Korona Ottomana  
L-ikbar ġifen fost l-iġfien.*

This is so easy to set as it comprises regular trochees (an accented syllable followed by an unaccented syllable) whereas in the same poem:

*Wara jiem ta' hafna biża'  
Dehret quddiemna artna  
U fil-port għaziż minn tagħha  
Dħalna kburin, setgħana.*

combines trochees and dactyls (an accented syllable followed by **two** unaccented syllables). However, this verse eventually provided the stimulus for our 'rescue' motif. Earlier in the work, one of the attacks on Malta is signalled by '*Raettiwr, Raettiwr! Aejjae malajr għax hawn dahlu l-furbuni u qighdin jistahbaw taeħt il-luġoġ.*' Congratulations if you understand this at first sight.

Other challenges? Well, we wanted this work to be a true oratorio. An oratorio is, put simply, an opera with a religious text without the staging. The piece needs to flow, even if it's made up of various 'chapters'. To help with this, we decided to use recitatives. In an oratorio, the story is told by a narrator (sometimes an evangelist, or one or more of the characters) through recitative where the music is, mostly, secondary to the text and the accompaniment is very simple: chords played by a keyboard often doubled by a bass instrument. The role of the soloists and chorus is to comment on and/or to demonstrate the action which has been described or introduced. The result in this case is a musical story told by a female narrator, with three male soloists playing the historical characters, and a mixed chorus acting out or commenting on the action.

Finally, we needed to edit and add to the original text. Step forward Eleanor Vella, Jimmy's daughter. As a published author, Eleanor was more than up to the task. She managed to reduce the number of verses to avoid duplication between the narrator and chorus, she added another chapter to bring the story right up-to-date, added a lovely għeluq (or closing



section), and wrote a wonderful hymn in three verses dedicated to Il-Madonna bil-Bambin.

What to listen out for? The oratorio begins with an instrumental description of the shipwreck of St. Luke and St. Paul in 60 A.D. and moves through the ages: 409 A.D. and the consecration by the bishops, the painting of the icon, attacks by pirates and Turks (listen out for the whip!), the building of the Pilgrims Arch following the drought of 1719, the building of Mellieħa as a parish, the coronation

of the icon in 1899, the Pope's visit in 1990, right up to the restoration of the icon and of the pilgrims' chambers. Musically, there are mock medieval sections for atmosphere, real French tunes from the area near Lourdes, moments of tragedy matched by moments of relief, thanksgiving and praise, and the oratorio ends on a high with the soloists singing an Ave Maria whilst the chorus are gathered together, witnesses to all that has been done in the name of Our Lady. L-istorja tieħdok lura.

# ID-DROGA TEQIRDEK...

## Ħajtek f'idejk... TITLIFHIEX!!

## J & G Discount

Discount Detergent Shop

Triq it-Tgħam, Il-Mellieħa

Tel: 21522658

Mob: 79057948

### Opening Hours

Mon-Fri:

9.00 – 13.00 & 16.00 – 19.00

Sat: 9.00 – 14.00

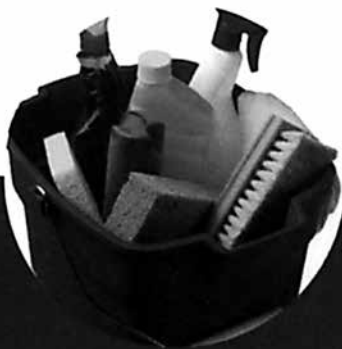

**Free  
Delivery**

## J.ATTARD

SKIP HIRE & HIGH UP SERVICES

**LARGE & MINI SKIPS +356 99460397**  
**FREE SCRAP METAL COLLECTION +356 99820454**



Scan our QR code  
and visit our website

**MALTA**  
INTERNATIONAL  
AIRPORT



# Airport Transfers

**drifter**

Call us: +356 2152 3535



## **SANTA MARIA** **Service Station**

Prop. B. & O. Farrugia



Car wash  
Valeting  
Internal Steam

Vulcanising & Wheel Balancing  
Batteries & Cara Accessories  
Car Repairs & Servicing





# ORATORIO IL-MADONNA TAL-MELLIEĦA

**Knisja Arcipretali tal-Mellieħa**  
**21 ta' Settembru 2024, 8 PM**

**Jimmy Muscat**  
Kliem

**Geoffrey Thomas u Carl Borg**  
Mużika

**Solisti: Alan Sciberras, Ken Scicluna, Louis Andrew Cassar**  
**Narratriċi: Mariette Borg**

**Bis-sehem tal-Banda u l-Kor tal-Għaqda Mużikali Imperial**  
**u l-Kor tas-Santwarju Nazzjonali tal-Madonna tal-Mellieħa**

**Taħt id-direzzjoni tas-Surmast Anthony Borg**



# Evergreen

*Discount Mini Market*

Triq Napuljun Caruana Dingli  
Tel: 2152 2738  
Mob: 9985 9100

**Free Delivery**

**Hinjiet tal-Ftuh:**

Kuljum mis-6.00am sas-6.00pm  
ma nagħlqu xejn.

Fis-sajf mis-6.00am sas-1.00pm  
u mit-3.30pm sas-6.00pm.

L-Erbgha mis-6.00am sas-1.00pm  
u s-Sibt mis-6.00am sas-2.00pm.

Hanut fejn il-mara tad-dar issib kollox  
bl-irhas prezzijiet



*Triq il-Madonna Tal-Għar,  
Il-Mellieħa MLH 1174 - Malta*

**Tel: 2152 3432**  
**Mob: 9945 1519**  
**99451514**

Jixtieq lill-klijenti u 'l-Melleħin  
kollha l-Festa t-Tajba



## ICAM

PHOTOGRAPHY • DESIGN • PRINTING

WE OFFER A WIDE  
SELECTION OF DESIGNED ITEMS,  
PRINTING AND  
PHOTOGRAPHY SERVICES

/SHOP  
44, TRIQ SAN MIKIEL,  
MELLIEħA

/STUDIO  
81, MANNARINO ROAD  
BIRKIRKARA

M. +356 9948 9183  
E. info@icamstudios.net

icamstudios.net



**Paws 'n' Claws**

**Pet Shop**

*Selling Best Food  
Accessories & Toys*



Triq L-Għorġar, Mellieħa Tel: 21522717 Mob: 9988 3434



# Bayleaves

Restaurant and Pizzeria

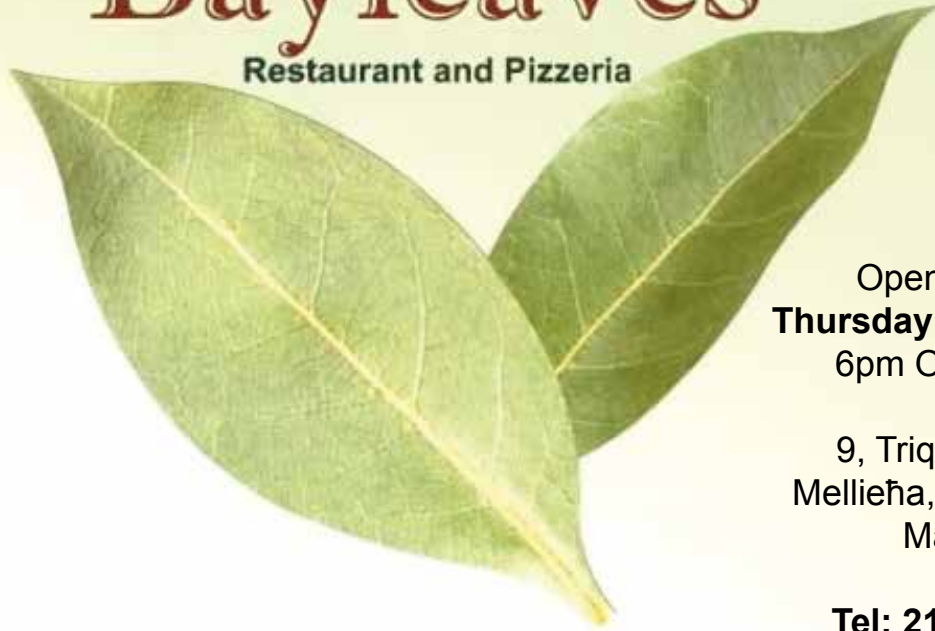

Open From  
**Thursday to Monday**  
6pm Onwards

9, Triq il-Kbira  
Mellieħa, MLH2310  
Malta

**Tel: 21521281**

**OPENING HOURS (JULY/SEPTEMBER):**  
**09.30AM-6.00PM**



Animation Shows



Water games



Guided tours



Kids Pool



Mini-Golf

**POPEYE**  
**VILLAGE**  
THE POPEYE FILM SET - MALTA

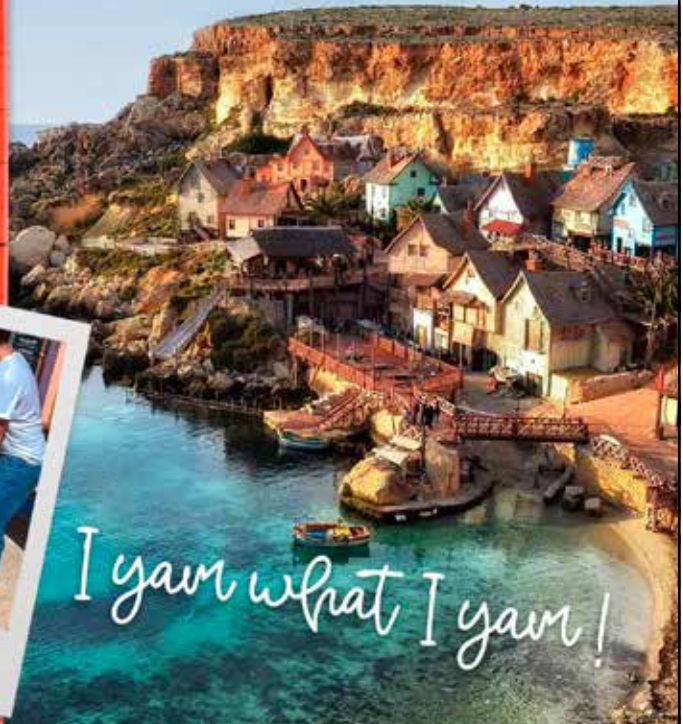

*I yam wħat I yam!*



## Programm t'Attivitajiet organizzati

**mill-Għaqda Mużikali Imperial  
fl-okkażjoni tal-Festa ad unur**

## **Marija Bambina Patruna tal-Parroċċa tal-Mellieħa 2024**

### **Il-Ġimgħa, 23 t'Awwissu 2024**

**8.00p.m.** Barbecue f'Misraħ il-Parroċċa. Ikun hemm kant u divertiment ieħor, kif ukoll diversi mistednin speċjali fosthom Alexia & Chris.

### **It-Tnejn, 26 t'Awwissu 2024**

**7.30p.m.** Kuncert ġenerali tal-Programm tal-Festa mill-Banda u l-Kor Imperial fis-Sala tal-Każin taħt id-direzzjoni tas-Surmast Direttur Mro Anthony Borg.

### **L-Erbgħa, 28 t'Awwissu 2024**

**6.00p.m.** Tombla speċjali organizzata mill-Kummissjoni Banda u Kor tal-Għaqda Mużikali Imperial.

### **Il-Ħamis, 29 t'Awwissu 2024**

**7.30p.m.** Kuncert ġenerali tal-Programm tal-Festa mill-Banda u l-Kor Imperial fis-Sala tal-Każin taħt id-direzzjoni tas-Surmast Direttur Mro Anthony Borg.

### **Il-Ġimgħa, 30 t'Awwissu 2024**

**6.30p.m.** L-Għaqda Mużikali Imperial tieħu sehem fiċ-ċelebrazzjoni reliġjuża fil-Knisja Arcipretali tal-Mellieħa fl-okkażjoni ta' 'Jum l-Għaqdiet Ċiviċi'.

**8.00p.m.** Laqgħa soċjali għall-emigranti Melleħin li jkunu fostna biex flimkien magħna jiċċelebraw il-festa ta' Marija Bambina.

### **Is-Sibt, 31 t'Awwissu 2024**

**8.00p.m.** Riċeviment fil-każin għall-membri tal-kumitat u kummissjonijiet, bandisti, u membri tal-kor, flimkien mal-familjari tagħhom.

### **It-Tnejn, 2 ta' Settembru 2024**

**8.00p.m.** Programm Vokali u Strumentali mill-Banda u l-Kor Imperial taħt id-direzzjoni tas-Surmast Direttur Mro Anthony Borg f'Misraħ il-Parroċċa. Wara jsir riċeviment fis-sala tal-każin.

### **L-Erbgħa, 4 ta' Settembru 2024**

**8.30p.m.** Marċ mill-Banda Imperial li jibda minn Triq l-Għerien, jgħaddi minn Triq Snajjin, Triq il-Kbira, Triq Ġorġ Borg Olivier, Triq San Luqa, Triq il-Parroċċa, u jispicċa f'Misraħ il-Parroċċa.

### **Il-Ħamis, 5 ta' Settembru 2024**

**7.45p.m.** Marċ mill-Banda L'Isle Adam tar-Rabat, Malta, li jibda minn Triq Edward Camilleri, jgħaddi minn Triq Vincenzo Ciappara, Triq Napuljun Caruana Dingli, Triq it-Thin, Triq il-Mithna l-Ġdida, Triq il-Parroċċa, u jispicċa f'Misraħ il-Parroċċa.



**Il-Ġimgħa, 6 ta' Settembru 2024**

**7.45p.m.** Marċ mill-Banda Imperial minn Triq il-Mithna l-Qadima, jgħaddi minn Triq San Ġuzepp, Triq Frangisk Żahra, Triq il-Kbira, Triq Sant'Anna, Triq il-Parroċċa, u jispicċa f'Misraħ il-Parroċċa.

**Is-Sibt, 7 ta' Settembru 2024**

**7.00p.m.** Marċ mill-Banda Imperial minn Triq il-Kbira kantuniera ma' Triq tas-Salib, Triq Sant'Anna, Triq il-Parroċċa u jispicċa f'Misraħ il-Parroċċa.

**8.30p.m.** Il-Banda u l-Kor Imperial jesegwixxu l-Innu lil Marija Bambina. Il-Programm jingħalaq bid-daqq tal-innumarċ popolari 'Tal-Iljun' flimkien mal-Innu Banda Imperial.

**Il-Hadd, 8 ta' Settembru 2024**

**6.00p.m.** Marċ mill-Banda San Sebastjan tas-Socjetà Filarmonika Pinto ta' Hal Qormi minn Triq il-Parroċċa sa Misraħ il-Parroċċa. Wara jittella' programm mużikali mill-istess banda quddiem il-każin li jilhaq il-qofol tiegħu bid-daqq tal-Innu lil Marija Bambina mal-wasla tal-istatwa tal-Bambina quddiem il-Każin Imperial.

**It-Tnejn, 9 ta' Settembru 2024**

**4.00p.m.** Għax-xalata tal-għada tal-festa, se tkun organizzata mawra bil-Hop-On Hop-Off Bus għal Marsaxlokk. Ikun hemm briju organizzat mis-Sezzjoni Żgħażaġh.



# REGJUN TRAMUNTANA

Il- Mellieħa, l-Imġarr, il-Mosta, in-Naxxar, San Pawl il-Baħar, San Ġwann, Ħal Balzan, Ħ'Attard, l-Imtarfa



"Empowering Our Community, Building a  
Brighter Tomorrow Together"



21572770



[WWW.FACEBOOK.COM/REGJUNTRAMUNTANA](https://www.facebook.com/REGJUNTRAMUNTANA)



[#REGJUNTRAMUNTANA](https://www.instagram.com/REGJUNTRAMUNTANA)



[REGJUN-TRAMUNTANA.DLG@GOV.MT](mailto:REGJUN-TRAMUNTANA.DLG@GOV.MT)







**Programme of Activities**  
*organised by the Imperial Band Club*  
*for the feast in honour of*  
**Our Lady of Victories**  
*Patron Saint of Mellieħa 2024*

**Friday, 23<sup>rd</sup> August 2024**

**8.00p.m.** Barbecue organised by the Imperial Band Club in the Parish Square. Entertainment will be provided. Special guests for the evening – Alexia & Chris.

**Monday, 26<sup>th</sup> August 2024**

**7.30p.m.** Rehearsal by the Imperial Band and Choir in the club's music hall under the direction of Mro Anthony Borg, the club's musical director.

**Wednesday, 28<sup>th</sup> August 2024**

**6.00p.m.** A special bingo night organised by the Band and Choir Subcommittee of the Imperial Band Club.

**Thursday, 29<sup>th</sup> August 2024**

**7.30p.m.** Rehearsal by the Imperial Band and Choir in the club's music hall under the direction of Mro Anthony Borg, the club's musical director.

**Friday, 30<sup>th</sup> August 2024**

**6.30p.m.** The Imperial Band Club will be participating in a Holy Mass at Mellieħa Parish Church as part of a day dedicated to the civic societies of the parish.

**8.00p.m.** Annual Get Together for emigrants at the Imperial Band Club.

**Saturday, 31<sup>st</sup> August 2024**

**8.00p.m.** A reception at the Imperial Band Club for committee and commissions members, band and choir members and their guests.

**Monday, 2<sup>nd</sup> September 2024**

**8.00p.m.** Vocal and instrumental concert by the Imperial Band and Choir in the Parish Square. A reception will be held afterwards in the main hall of the Imperial Band Club.

**Wednesday, 4<sup>th</sup> September 2024**

**8.30p.m.** Band marches by the Imperial Band from Mellieħa Heights to Mellieħa Parish Square.

**Thursday, 5<sup>th</sup> September 2024**

**7.45p.m.** Band marches by the L'Isle Adam Band of Rabat, Malta, from Edward Camilleri Street to Mellieħa Parish Square.

**Friday, 6<sup>th</sup> September 2024**

**7.45p.m.** Band marches by the Imperial Band from Old Mill Street to Mellieħa Parish Square.

**Saturday, 7<sup>th</sup> September 2024**

**7.00p.m.** Band Marches by the Imperial Band from Main Street corner with Cross Street to Mellieħa Parish Square.

**8.15p.m.** The Imperial Band and Choir perform the Hymn in Honour of Our Lady of Victories on the club's band stand in the Parish Square, followed by the band's most popular march 'Tal-Iljun' and the Imperial Band Hymn.

**Sunday, 8<sup>th</sup> September 2024**

**6.00p.m.** Band marches by the St Sebastian Band of Qormi from Parish Street to Mellieħa Parish Square. Afterwards, a musical concert by the same band will take place on the club's band stand. As soon as the statue of Our Lady arrives in front of the club, the band and choir will perform the Hymn in Honour of Our Lady of Victories.

**Monday, 9<sup>th</sup> September 2024**

**4.00p.m.** To round off the activities organised for the village feast, the club will be organising a road trip from Mellieħa to Marsaxlokk and back on board the Hop-On Hop-Off Bus. Festive entertainment will be organised during the trip by the youth section.



## Ghotjiet lill-Ghaqda Mużikali Imperial



*L-Onorevoli Ministru Clayton Bartolo jippreżenta alto saxophone biex ikun jista' jintuża mill-Banda Imperial.*



*L-Onorevoli Ministru Dr Jonathan Attard jippreżenta donazzjoni.*



*L-Onorevoli Membru Parlamentari Dr Michael Farrugia jippreżenta donazzjoni.*



*L-Onorevoli Membru Parlamentari Robert Cutajar jippreżenta donazzjoni.*





*L-Onorevoli Membru Parlamentari Ivan Castillo jipprezenta donazzjoni.*



*L-Onorevoli Membru Parlamentari Graziella Galea tipprezenta donazzjoni.*



*Is-Sindku Dario Vella u l-Kunsillier Gabriel Micallef jipprezentaw donazzjoni bhala parti mill-ftehim kulturali bejn il-Kunsill Lokali tal-Mellieha u l-għaqdiet Melleħin.*



*Is-Sur Louis Sammut, membru tal-Banda Imperial, jipprezenta silta mużikali.*



*Is-Sinjura Gail Borg tipprezenta donazzjoni.*



*Is-Sinjura Mariella Barbara tipprezenta donazzjoni f'isem il-familji Barbara u Borg.*



*Is-Sur Charles Caruana jipprezenta donazzjoni f'isem il-familji Vella, Caruana u Cuschieri.*



*Is-Segretarju Ġenerali, Prof. John Baptist Gauci, jipprezenta donazzjoni mingħand l-emigranti fl-Awstralja: Sam u Tessie Vella, Fantino Schembri, u Vince u Rita Borg minn Sydney, u Louis Borg minn Melbourne*





# Programm

## Vokali u Strumentali

MILL-BANDA U L-KOR IMPERIAL TAHT ID-DIREZZJONI TA'  
MRO ANTHONY BORG



02.09.2024

8PM

FIL-PJAZZA TAL-PARROĊĊA



## Iljieli Melleħin 2024

# Il-Kor tar-Ram fis-Santwarju

Carl Borg

Nhar is-Sibt, 27 ta' Lulju 2024 l-Għaqda Mużikali Imperial kellha l-opportunità tiegħu sehem fl-Iljieli Melleħin organizzati mill-Kunsill Lokali tal-Mellieħa. Grazzi għal din l-okkażjoni, numru ta' bandisti mis-sezzjoni tar-ram tal-għaqda kellhom iċ-ċans jerġgħu jingħaqdu fil-kuntest ta' 'brass ensemble', u jesegwixxu programm ġewwa s-Santwarju Nazzjonali tal-Madonna tal-Mellieħa. Apparti l-fatt li l-post ma jippermettix numru kbir ta' mużiċisti, hemm ukoll diversi benefiċċji li mużiċist idoqq fi grupp żgħir.

Titwila lura fiż-żmien turina li nistgħu nsibu l-bidu ta' dawn iċ-'chamber ensembles' fl-era tar-Rinaxximent. Il-'consorts' ta' dak iż-żmien, normalment bi strumenti tal-korda bħal 'viol' u 'lute', kienu jintużaw l-iżjed biex jakkumpanjaw il-vuċi, iżda eventwalment bdew anke jdoqqu wahidhom.



**Jan Miense Molenaer, Zelfportret van Jan Miense Molenaer met zijn familie, ca. 1630.**

© Public Domain, <https://commons.wikimedia.org/w/index.php?curid=76763190>. Frans Hals Museum.

Fid-dinja tal-istrumenti tar-ram, dawn il-gruppi żgħar tfaċċaw iżjed tard – propju mal-invenzjoni ta' strumenti tar-ram bl-abbiltà madwar nofs is-seklu dsatax. Fil-kuntest ta' 'ensemble', li wieħed jisma' dak li jkun qiegħdin idoqqu ta' madwaru, isir iżjed

importanti minn qatt qabel. Il-mużiċist iħoss iżjed ir-responsabbiltà li jitgħallem sew il-parti tiegħu biex b'hekk il-grupp ikun jista' jagħmel provi bla xkiel u jiffoka fuq elementi ta' interpretazzjoni mużikali. Dawn il-hiliet kollha li persuna titgħallem f'dan il-kuntest intimu, meta jittieħdu lura fil-banda sħiħa, jirriżultaw f'banda b'ħoss iżjed unit, b'mużiċisti li kapaċi jistudjaw u jagħmlu provi effiċjenti u f'dettall. Ir-riżultat għall-'ensemble' u l-banda huma iżjed kollaborazzjoni, aspett soċjali b'saħħtu, u fl-aħħar mill-aħħar, iktar mużika sabiħa. Fil-każ tas-27 ta' Lulju, il-kor tar-ram kien jikkonsisti minn żewġ trumbetti (Matthew Gauci u Carl Borg), althorn (Clayton Vella), żewġ trumbuni (Krystil Grech u Samuel Borg) u baxx (Jonathan Grech).



**Mix-xellug għal-lemin: Carl Borg, Matthew Gauci, Clayton Vella, Jonathan Grech, Samuel Borg u Krystil Grech.**

It-tieni konsegwenza tal-fatt li l-kunċert kellu jsir ġewwa s-Santwarju kienet riflessa fil-programm u l-għażla tal-mużika. Il-post jitlob jew mużika sagra jew dik ta' ġabra u riflessjoni. The Old Hundredth, innu bbażat fuq Salm 134 bil-melodija attribwita lil Louis Bourgeois (c. 1510-1560), fetaħ il-programm b'fanfarra li tant tixraq lill-istrumenti tar-ram. Għal dan il-kunċert indaqq bl-armonija ta' Ralph Vaughan Williams (1872-1958) li hu kien kiteb għall-inkurunazzjoni tar-Regina Elizabetta II.



Drei Equali (Tliet Ugwali) ta' Ludwig van Beethoven (1770–1827) inkitbu bl-intenzjoni li jindaqu f'Jum l-Erwieħ Kollha. Bħal isimhom, dawn il-kompożizzjonijiet huma magħmula minn erba' partijiet individwali li jindaqu minn erba' trumbuni, li f'dan il-każ ġew addattati għal żewġ trumbetti u żewġ trumbuni. L-ewwel u t-tielet Ugwali ndaqqu għall-funeral ta' Beethoven stess. Fil-kunċert indaqqu l-ewwel u t-tieni Ugwali. Innu ieħor, Gresford, inkiteb mill-ħaddiem tal-minjieri Robert Saint (1905–1950), wara t-traġedja li sehħet fil-minjiera tal-faħam f'Gresford, Wales fl-1934.

Il-mużika tar-Rinaxximent hija parti essenzjali mir-repertorju tal-'brass ensemble', partikolarment il-kompożizzjonijiet ta' Giovanni Gabrieli. L-Ave Maria ta' Nicolas Gombert (c. 1495–c. 1560), kompożitur Franko-Fjamming tas-seklu

sittax, hija rikka b'kontrapunt imitattiv (teknika karatteristika tal-mużika ta' din l-epoka), fejn grupp wieħed ta' strumenti (żewġ trumbetti u althorn) iwieġeb lill-ieħor (żewġ trumbuni u baxx). [Għal iżjed informazzjoni dwar kompożituri Franko-Fjammingi u l-kontrapunt, nistieden il-qarrej jagħmel referenza għall-artiklu f'paġna 87 tal-programm tal-festa tal-Għaqda Mużikali Imperial tas-sena li għaddiet.]

Minn kompożitur tas-seklu sittax ġejna meħuda għal wieħed ħaj – Marco Frisina (b. 1954). Frisina, qassis Taljan, huwa wieħed mill-iżjed kompożituri famużi ħajjin fejn tidhol il-mużika sagra. Anima Christi hija fost l-iżjed biċċiet magħrufin ta' taħnina tradizzjonali minn Wales, Mil Harddach Wyt giet irrangata għal tliet vuċijiet minn Geoffrey Thomas, fejn imbagħad din giet addattata għall-kor tar-ram.

Ave Verum Corpus ta' W. A. Mozart (1756–1791) m'għandha bżonn l-ebda introduzzjoni. Din is-silta nkitbet għall-okkażjoni ta' Corpus Christi, u f'dan il-kunċert indaqqet fuq arrangament ta' E. A. Wienandt. Il-kunċert wasal fi tmiemu b'eżekuzzjoni tal-innu maħbub tal-Madonna tal-Mellieħa, lirika tar-Reverendu Kappillan Dun Carlo Cortis u mużika ta' Giuseppe Caruana (1880–1931). [Għadd ta' arrangamenti milli ssemmev ġew mixtrija mill-banda grazzi għall-fond 'Insaħħu t-tagħlim mużikali permezz ta' gruppi żgħar' fl-iskema 'It-Taħriġ Mużikali taż-Żgħażaġh fil-Każini tal-Banda – 2022' amministrat mill-Aġenzija Żgħażaġh u l-Għaqda Nazzjonali Każini tal-Banda.]

Nieħu l-opportunità biex niringrazzja lill-mużiċisti u l-familjari tagħhom talli kkommettew ruħhom għal dan il-proġett bi hgarhom. Grazzi wkoll lid-Direttur Mużikali Anthony Borg, lil Geoff Thomas u lill-Kumitat Direttiv. Ħajr lill-Kunsill Lokali tal-Mellieħa li ta l-ispazju biex mużiċisti lokali jesprimu t-talenti tagħhom f'dan il-lok hekk prestiġjuż.



## KUNĊERT MILL-BRASS ENSEMBLE

Is-Sibt, 27 ta' Lulju | 19:45

Santwarju Nazzjonali tal-Madonna tal-Mellieħa

|                           |                                                        |
|---------------------------|--------------------------------------------------------|
| The Old Hundredth         | R. Vaughan Williams (1872–1958)                        |
| I from Drei Equali        | L. van Beethoven (1770–1827)<br>arr. W. Beeler         |
| Gresford                  | R. Saint (1905–1950)                                   |
| Ave Maria                 | N. Gombert (c. 1495–c. 1560)<br>arr. H. P. Gaiswinkler |
| Anima Christi             | M. Frisina (b. 1954)                                   |
| Mil Harddach Wyt          | Welsh traditional<br>arr. G. Thomas                    |
| Ave Verum Corpus          | W. A. Mozart (1756–1791)<br>arr. E. A. Wienandt        |
| II from Drei Equali       | L. van Beethoven (1770–1827)<br>arr. W. Beeler         |
| Innu Madonna tal-Mellieħa | G. Caruana (1880–1931)<br>arr. A. Borg                 |



## Messaġġ mill-Ministru għat-Turizmu

**L-Onorevoli Clayton Bartolo**



Festa oħra ad unur Marija Bambina reggħet magħna u m'hemmx dubju li l-Għaqda Mużikali Imperial Mellieħa ser terġa' tkun fost il-protagonisti ewlenin biex din il-festa tkompli tikber u titgawda kemm mid-dilettanti Melleħin kif ukoll minn dawk li jżuru l-lokalità f'Settembru.

Il-festi reliġjużi Maltin u Għawdxin jibqgħu parti integrali minn dak li jagħmilna aħna min aħna. Iċ-ċokon ġeografiku ta' pajjiżna ma jirriflettix il-kobor fil-patrimonju kulturali u t-tradizzjonijiet li jagħmluna uniċi u differenti minn pajjiżi oħrajn.

Tassew għandna nkunu kburin b'dak li għadna ngħixu sal-lum il-ġurnata. Il-festi tradizzjonali ilhom magħna għal mijiet ta' snin, u għalihom innanniet, missirijietna, ommijietna għamlu l-parti tagħhom biex id-devozzjoni reliġjuża lejn il-patrun jew il-patruna tiġi ffešteggjata fi spirtu ta' għaqda fost il-familji u l-ħbieb tagħna.

Il-volontarjat fil-festa huwa preġju li bqajna ngedduh minn żmien għal żmien. Minn familja għal oħra. Anke jekk ikkumparat ma' għoxrin, tletin sena

ilu, illum qegħdin ngħixu f'dinja fejn iż-żgħażaġh għandhom iżjed għażla fiex jinvolvu ruħhom, xorta waħda l-involvement fil-festi esterni għadu ħaj u hekk għandu jibqa'.

Naf sew x'jigifieri li tkun tħobb il-festa. L-ewwel involviment tiegħi ma kienx fil-politika, imma propju f'din l-għaqda mużikali. Sa minn età żgħira kienet l-għaxxa tiegħi li nitgħallem strument f'ambjent ta' każin u dan iż-żmien sawwar fija s-sabiħ li tinvolvi ruħek u tagħmel il-parti tiegħek għall-komunità tar-raħal.

Għalhekk ninsab determinat li nkompli nkun ta' spalla ma' din l-għaqda li minn dejjem ħadmet bi shiħ biex il-festa tal-Vitorja f'raħalna tkompli tikber u tissahħaħ.

Finalment, f'ismi u f'isem il-familja tiegħi nixtieq nawgura l-Melleħin kollha l-festa t-tajba!

Viva Marija Bambina!

**Stephen Deguara**

**☎ 9947 5290**

**Airconditioning &  
Refrigeration Sales,  
Services & Repairs**

**Email: [stephen.deguara.r1@gmail.com](mailto:stephen.deguara.r1@gmail.com)**





## Messaġġ mill-Ministru għall-Ġustizzja u r-Riforma tas-Settur tal-Kostruzzjoni

L-Onorevoli Dr Jonathan Attard



Għal sena oħra huwa ta' pjaċir għaliya li qiegħed ningħata din l-opportunità biex naqsam kelmtejn magħkom fl-okkażjoni tal-festa ta' Marija Bambina. L-ewwel u qabel kollox ma nistax ma nibdix billi nirringrazzja lill-Għaqda Muzikali Imperial li taħdem b'tant dedikazzjoni s-sena kollha biex il-festa tagħna tkun tista' tibqa' tgholli l-livell minn sena għall-oħra.

Eżempju wieħed tal-impenn tagħha f'dawn l-aħħar snin huwa x-xogħol li sar u li għadu għaddej fil-każin li ma jitgawdiex biss mill-membri, iżda mill-komunità kollha li żżur il-post.

Il-festi għalina l-Maltin huma bla dubju parti essenzjali mill-kultura u l-identità tagħna u jgħaqqdu tant nies li ġejjin minn aspetti differenti tal-ħajja, inklużi persuni li jagħzlu li jġu jgħixu u jibnu familja f'pajjiżna. Dawn il-festi huma riżultat tal-ħidma, is-sagrifiċċji, l-impenn u d-dedikazzjoni tal-membri involuti, anke b'sapport kontinwu mill-qraba tagħhom li minkejja kull sfida, minħabba

l-ammont ta' ħin meħtieġ minnhom, jaraw kif jintlaħaq bilanċ sostenibbli.

L-Għaqda Muzikali Imperial dejjem ikkollaborat ma' għaqdiet oħrajn Mellihin, mal-Arċipriet, mal-Kunsill Lokali u dawk kollha li l-għan aħħari tagħhom huwa li l-festa tal-Mellieha tkompli tkun waħda mill-isbaħ.

Min-naħa tiegħi, inħares 'il quddiem biex kif nagħmel kull sena, niġi u ngawdi mal-familja, ħbieb u magħkom din il-festa tant għal qalbna.

Nieħu din l-okkażjoni biex nirringrazzja lill-President tal-Għaqda, is-Sur Josef Borg, lill-membri kollha tal-Għaqda Muzikali Imperial u lil qrabathom tal-kontribut tant siewi tagħhom.

F'ismi u f'isem familta nawgura lill-Mellihin kollha l-festa t-tajba.

# Stardust

Stationery, Greeting Cards  
Harberdashery, Toys & Gifts

Cross Street, Mellieha

Tel: 21571692 • Mob: 99223908

Email: [starduststationary@gmail.com](mailto:starduststationary@gmail.com)



## L-ordinazzjoni presbiterali ta' Dun Karl Andrew Schembri

Dun Karl Andrew Schembri ġie ordnat qassis mill-Eċċellenza Tiegħu l-Arċisqof ta' Malta Mons. Charles Jude Scicluna nhar is-Sibt 20 t'April 2024 fil-Konkatedral ta' San Ġwann. Dan wara li f'it inqas minn sena qabel, eżattament fit-22 t'April 2023, ħa l-ordinazzjoni djakonali tiegħu. Sa minn ċkunitu Karl Andrew kien attiv sew fil-Parroċċa tan-Nattività tal-Mellieħa u minn dejjem kien iħoss is-sejħa li jidhol qassis. Qabel daħal is-Seminarju, hu kien beda kors tal-liġi fl-Università ta' Malta, iżda wara sentejn ħa d-deċiżjoni li jagħti widen għas-sejħa li kellu biex jibda jistudja għal qassis. Fl-okkażjoni tal-ordinazzjoni presbiterali tiegħu, flimkien ma' Dun Malcolm John Saliba u Patri Rob Rizzo SJ, l-Arċisqof Scicluna heġġgħom sabieħ



minbarra li jkunu ministri tal-fejqan, ikunu wkoll umli biżżejjed biex lil Ġesù jitolbuh kuljum għall-fejqan tagħhom infushom u għat-tigdid ta' ruħhom.

Fit-23 t'April 2024, l-Arċisqof Scicluna ċcelebra quddiesa mas-sacerdoti novelli fis-Santwarju Nazzjonali tal-Madonna tal-Mellieħa.

Fit-12 ta' Lulju 2024, kienet iċcelebrata quddies solenni ta' Radd il-Ħajr lil Alla għad-don tas-sacerdozju ta' Dun Karl Andrew Schembri fil-Knisja Arċipretali tal-Mellieħa. Iċ-ċelebrazzjoni bdiet b'viżta minn Dun Karl Andrew fis-Santwarju tal-Madonna tal-Mellieħa, marċ mat-toroq tal-Mellieħa li beda mill-Biħħa tas-Santwarju, għadda minn Triq il-Kappillan Magri, Triq il-Qalb Imqaddsa, Triq il-Parroċċa u spicċa f'Misraħ il-Parroċċa. Għal din l-okkażjoni, iż-żewġ baned tal-Mellieħa, il-Banda Imperial u l-Banda La Vittoria, akkumpanjaw lil Dun Karl Andrew u l-korteo li kellu miegħu permezz ta' daqq ta' marċi brijużi.

Malli l-Banda Imperial waslet quddiem il-Każin Imperial, il-President, is-Sur Josef Borg, ippreżenta alba lil Dun Karl Andrew, li ntużat waqt il-quddies solenni ċcelebrata ftit tal-minuti wara.

Mal-wasla tal-korteo fuq iż-zuntier tal-knisja, iż-żewġ baned ingħaqdu flimkien biex taħt id-direzzjoni tas-Surmast Direttur tal-Għaqda Muzikali Imperial, Mro Anthony Borg, daqqew l-'Innu lil Madonna tal-Mellieħa', mużika ta' Giuseppe Caruana u lirika tar-Reverendu Kappillan Dun Carlo Cortis.

Delegazzjoni mill-Kumitat Direttiv attendiet għall-quddies ta' ringrazzjament fil-Knisja Arċipretali tal-Mellieħa li kienet animata mill-Kor u Okestra Maria Bambina. Wara sar riċeviment fil-Biħħa tas-Santwarju għal dawk kollha preżenti.

Il-President, il-Kumitat Direttiv u l-membri kollha tal-Għaqda Muzikali Imperial jawguraw lil Dun Karl Andrew Schembri fil-bidu tal-ħajja l-ġdida tiegħu bħala qassis u jixtiqulu ħidma sfiqa u ta' suċċess fil-parroċċi kollha li fihom ikun iservi. Inwiegħduk li nżommuk fit-talb tagħna.

*Ad multos annos!*





(Sors: Arċidjoċesi ta' Malta)



(Sors: Arċidjoċesi ta' Malta)





## Niftakru li l-Festa għadha ssir bi Ħsieb, Responsabbiltà u hafna Xogħol minn hafna Nies

**Christopher Bartolo**  
*Sagristan*

Din is-sena nixtieq nibda dawn il-ftit ħsibijiet tiegħi billi nfakkar il-memorja tal-ex-President tal-Banda Imperial, is-Sur Joseph Bartolo. Ta' kull sena, meta jasal Marzu, kien jiġi l-knisja jitlobni nikteb kelmtejn sabiex jiġu ppubblikati fil-ktejjeb li toħroġ kull sena s-Socjetà Imperial fl-okkażjoni tal-festa titolari tal-Vitorja.

Din is-sena 2024, propju fil-festa ta' Hadd il-Palm nhar l-24 ta' Marzu, wara li spicċa l-programm b'temi reliġjużi mtella' mill-istess Banda Imperial, gew fuqi l-President u s-Segretarju sabiex jirringrazzjawni tal-koperazzjoni tiegħi bħala sagristan. Fl-istess waqt, is-Segretarju stedinni sabiex, għal sena oħra, nikteb ftit ħsibijiet sabiex jiġu ppubblikati għall-festa ta' din is-sena.

Nhar is-Sibt 20 t'April ta' din is-sena kont qiegħed nistenna grupp ta' rġiel mill-parroċċa ta' Gwardamanga sabiex jiġu jagħmlu xi xogħol fuq il-bradella li fuqha kellha titpoġġa l-vara sabiħa tagħhom li tirrappreżenta lill-Madonna ta' Fatima li giet inkurunata fil-5 ta' Mejju 2024. Qiegħed insemmi din l-attività għaliex din verament ġibditli l-attenzjoni u li tant apprezzajt nara lil dawn l-irġiel u żgħażaġh flimkien mal-Kappillan Patri Joe Zahra, Dumnikan, jaħdmu flimkien sabiex il-festa tal-Inkununazzjoni tkun waħda sabiħa u ta' suċċess u thalli impatt spiritwali fuqna l-Maltin li tant inħobbu lill-Madonna. Fil-mument li ltqajt magħhom f'din l-okkażjoni għamilt osservazzjoni u nġhid il-verità qgħadt naħseb fuqha u bdejt naħseb bejni u bejn ruħi u għedt li, għall-grazzja t'Alla, għad baqa' nies li jagħtu sehemhom sabiex jiġu organizzati festi u attivitajiet li għadna nagħmlu b'hafna għożża – wirt li wirtna mingħand missirijietna.

Għal din is-sena, dawn il-ftit ħsibijiet tiegħi rrid niddedikahom lil dawk l-irġiel, nisa u żgħażaġh li joffru ħinhom sabiex il-festi tagħna jkunu organizzati b'tant ħsieb, responsabbiltà u hafna xogħol. Dawn il-valuri li juru dawn in-nies jissarrfu li fil-parroċċa tagħna jkollna festa mogħnija b'funzjonijiet reliġjużi mill-isbaħ u attivitajiet soċjali fil-pjazza u

t-toroq tagħna li jagħmlu gieħ lir-raħal tagħna.

Ftit tas-snin ilu ġarrabna marda qalila li fiha hafna nies sfaw morda. Konsegwenza ta' din il-marda hafna nies mietu wkoll. L-għaqdiet kollha batew xi ftit u stajna ninnotaw li hafna membri kellhom jinfirdu minn xulxin peress li ma setgħux jiltaqgħu. Minħabba din is-sitwazzjoni lanqas attivitajiet ma setgħu jsiru u għalhekk dawn l-għaqdiet, li tant kienu jkunu attivi, saru qishom mejta ladarba kull attività fi hdan dawn l-għaqdiet kellha tieqaf.

Jiena, bħala sagristan, mill-bidu tal-ħidma tiegħi fl-1976 dejjem kelli tliet għaqdiet li jgħinuni fil-ħidma tiegħi sabiex il-knisja arċipretali tagħna tinzamm nadifa u mzejna kif jixraq lit-tempju t'Alla. Sa qabel bdiet il-pandemija fl-2019, il-Grupp Santa Marta kien jikkonsisti fi 17-il mara, il-Grupp tal-Qniepen kien jikkonsisti fi 13-il membru, waqt li l-Grupp tat-Tiżjin tal-Knisja kien fih 11-il membru. Però, wara l-pandemija, dawn il-gruppi naqsu xi ftit kemm minħabba l-effett li ħalliet l-istess pandemija kif ukoll minħabba sitwazzjonijiet oħra, fosthom il-ħajja mgħaġġla li qegħdin ngħixu. Dan minkejja li l-funzjonijiet fil-knisja reġġu bdew isiru u n-nies reġġet bdiet tattendi. Anke l-istituzzjonijiet l-oħra raw tnaqqis kemm fl-attendenza kif ukoll fil-partecipazzjoni.

Hawnhekk nixtieq nagħmel enfasi speċjali, u fl-istess ħin nuri l-apprezzament sincier tiegħi, sabiex almenu nsalvaw il-ftit nies li baqgħu jagħtu sehemhom f'kull qasam fi hdan il-knisja kif ukoll fil-każini u ċ-ċentri li nsibu fil-Mellieħa. Min-naħa tagħna, irridu noqogħdu attenti hafna li lil dawn il-volontieri nagħmlulhom kuraġġ u mhux naqtgħulhom qalbhom b'kummenti jew aġir negattiv. Nibqgħu ngawdu l-festa tagħna kif nafuha sal-lum sakemm nibqgħu nsibu nies li huma lesti jgħinu b'mod volontarju fit-tfassil u l-organizzazzjoni tal-festi tagħna, li tant jagħmlu unur lill-irħula tagħna.

Għall-grazzja t'Alla s'issa fil-Mellieħa għadna nsibu hafna għaqdiet u organizzazzjonijiet. Xieraq li nsemmu u nsemmu lill-eqdem żewġ għaqdiet



li għandna fil-Mellieħa. Dawn huma s-Società Filarmonica La Vittoria li bdiet tiffunzjona fl-1907 u l-Għaqda Mużikali Imperial li taf il-bidu tagħha fl-1930. Warajhom twieldu għaqdiet oħra, fosthom għall-isports, orkestra, arti u kull delizzju ieħor li għandha l-komunità Mellieħija.

Ma nistax ma nsemmix l-għaqdiet religjużi u l-kummissjonijiet pastorali. Din is-sena l-parroċċa tagħna qiegħda tiċċelebra l-125 anniversarju minn meta l-Isqof Pietru Pace kien ġie jinkuruna l-Madonna tal-Mellieħa nhar l-24 ta' Settembru 1899. F'Lulju li għadda, bħala komunità Mellieħija għamilna ġimgħa ta' attivitajiet li jfakkru dan l-avveniment li mmarka devozzjoni kbira lejn Ommna Marija kemm mill-komunità Mellieħija kif

ukoll minn ħafna Maltin u Għawdxin.

Fl-aħħar ta' dawn il-ħsibijiet tiegħi għal din is-sena nixtieq irrodd ħajr lill-voluntieri kollha – kemm dawk li jgħinu fil-knisja arċipretali u s-Santwarju tal-Madonna tal-Mellieħa kif ukoll lil dawk kollha li jgħinu f'kull qasam ieħor fil-Mellieħa. Grazzi mill-qalb lill-ex-presidenti u membri tal-Banda Imperial, b'mod speċjali il-President preżenti, is-Sur Josef Borg u s-Segretarju, is-Sur John Baptist Gauci tar-rispett u l-għajnuna li dejjem sibt mingħandhom matul il-medda twila ta' snin li ilni sagristan tal-knisja kif ukoll tal-komunità Mellieħija li jien tant ħabbejt u li tant sibt għajnuna u rispett mingħandha sal-ġurnata tal-lum.

Il-festa t-tajba lil kulhadd.

## *Inħarsu l-ambjent naturali ta' pajjiżna*

# MARIO GAUCI

## *Fruit & Vegetable Seller*

*10, South Street,  
Mellieħa*

*Daily vendor selling  
at St. Paul's Bay and  
Mellieħa*

**Mob: 9945 5717**

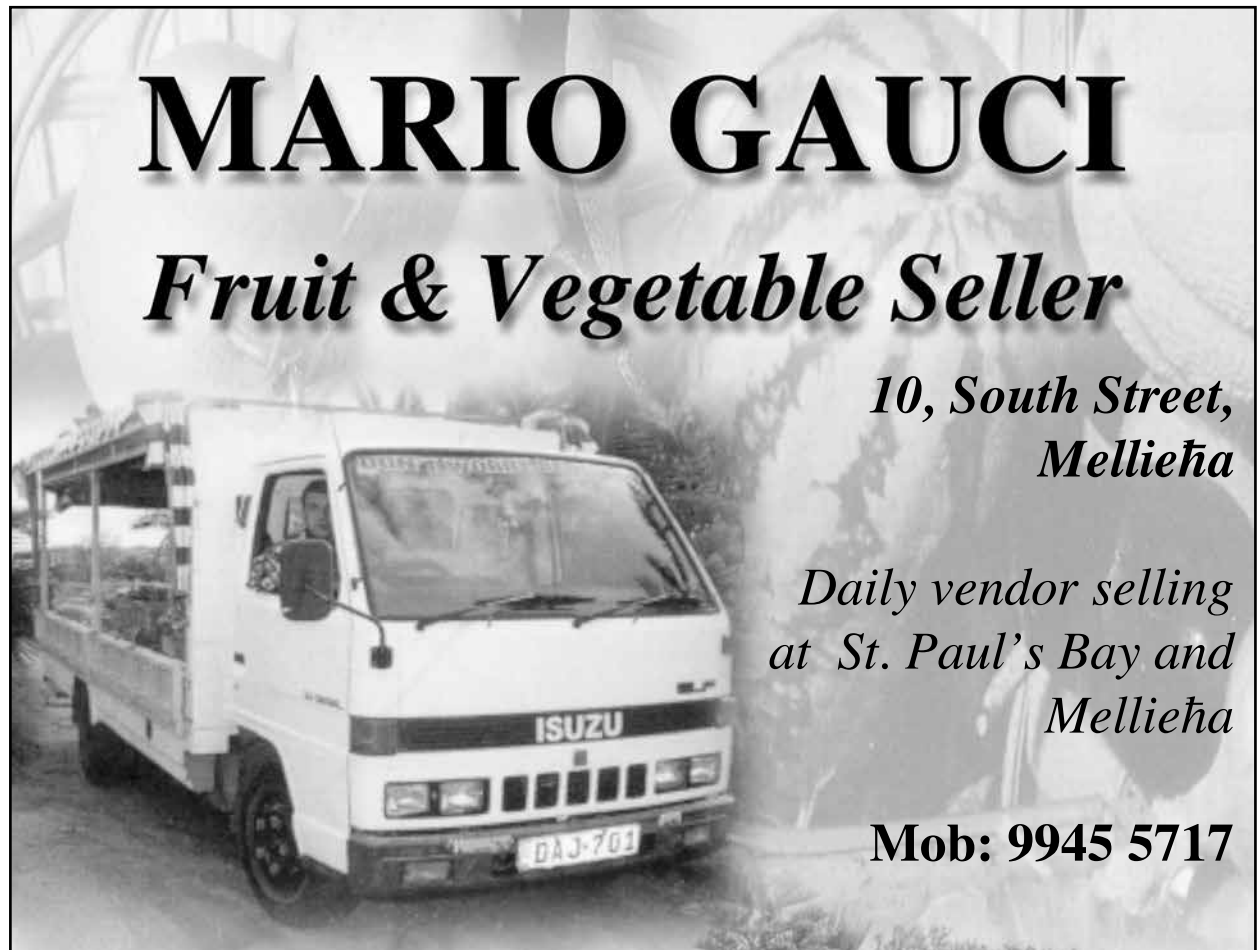



## Il-Wirja 'Iċ-Ċahda – 2024'

**Matthew Gauci**

*Segretarju, Kummissjoni Żgħażaġh*

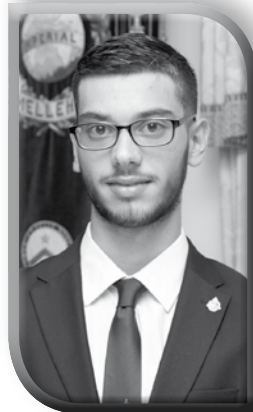

Wara ħidma kontinwa min-naħa tal-Kummissjoni Żgħażaġh fi ħdan l-Għaqda Mużikali Imperial, kif ukoll bl-għajnuna tal-Grupp Mejda tal-Appostli – Mellieħa AD1980, u membri fi ħdan l-istess għaqda tagħna, din is-sena stajna nerġġhu ntellgħu l-wirja ta' żmien il-Gimġha Mqaddsa bl-isem ta' 'Iċ-Ċahda'.

Fid-daħla ta' din il-wirja, stajna naraw ix-xena taċ-Ċahda magħmula minn manekini life-size maħduma mill-istess kummissjoni fi ħdan l-għaqda. Tkompli diehel f'din il-wirja wiehed seta' jara l-Passjoni li għadda minnha Sidna Ġesù Kristu

sakemm rebaħ fuq id-dnub. Din stajna narawha permezz ta' statwetti li kienu esibiti madwar kamra żgħira. Fin-nofs ta' din il-kamra, kien hemm armata l-Golgota ta' daqs kemxejn kbir. Fil-kuritur żgħir illi kellha l-wirja, kien hemm bosta inkwatri mpittrin minn pitturi Melleħin.

Waqt din il-wirja, ġew bosta nies fosthom kandidati għall-elezzjoni tal-Kunsill Lokali illi saret ftit taż-żmien ilu, kif ukoll xi Deputati Parlamentari, u Ministri. Il-wirja illi nfetħet fid-19 ta' Marzu 2024, ġiet imbiekka minn Fr Sergio Fenech. Dan is-saċerdot, wara ftit snin ta' ħidma pastorali fil-parroċċa tagħna, ġie assenjat ħidma pastorali 'l bogħod minn raħalna. Waqt il-ftuħ, il-President tal-Għaqda f'isem il-Kumitat Direttiv u l-membri tal-Għaqda Mużikali Imperial, irringrazzja lil Fr Sergio u awguralu għall-ħidma l-ġdida tiegħu. Wara t-tberik sar riċeviment żgħir fil-sala tal-kumitat.

Bħala Kummissjoni Żgħażaġh fi ħdan l-għaqda, nixtiequ nringrazzjaw lil dawk kollha li ġew iżuru din il-wirja għaliex imlewna bil-kuraġġ sabiex inkomplu naħdmu qatigħ u ntellgħu wirjiet f'dawn iż-żminijiet imqaddsa. Fl-aħħar u mhux l-inqas nixtiequ nringrazzjaw lil dawk illi b'xi mod jew iehor taw sehemhom biex tittella' din il-wirja għax mingħajrhom dan kien ikun diffiċli. Jiena ċert li flimkien ma' sħabi l-membri tal-istess kummissjoni ser inkomplu naħdmu biex jittellgħu aktar attivitajiet fil-każin li tiegħu aħna membri. Ma fadalli xejn xi nżid ħlief li nawgura l-festa t-tajba lill-Melleħin kollha u viva Marija Bambina!

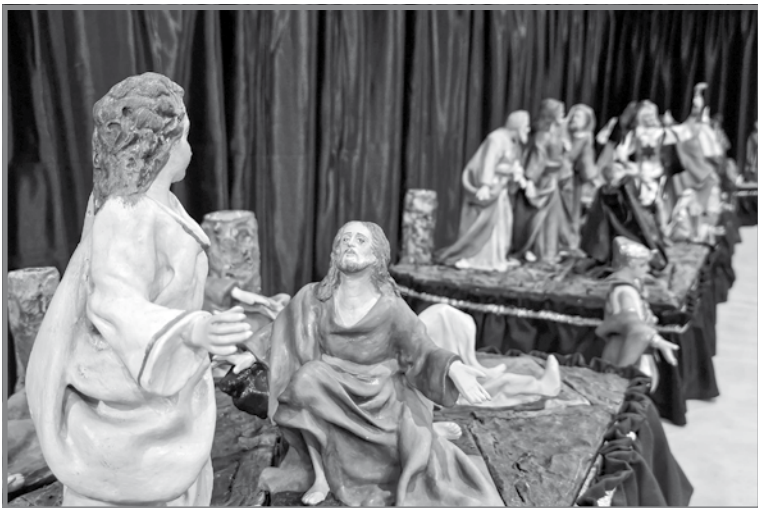





## Aktar Stejjer minn Selmun

Jeffrey Sammut

### Tahdem daqs bagħal

Ġamri Bartolo twieled fit-2 ta' Diċembru 1932, f'dinja kompletament differenti minn tal-lum. Ommu Karmena minn ta' Kejli u missieru Salvu taz-Zomblu. Dan Salvu kien jaħdem mal-Gvern iwitti t-toroq bil-bagħal. Ġamri jiftakar li kien ma' missieru meta għamlu t-Triq tal-Għansar. L-ewwel kienu jgħaddu b'karrettun mgħobbi b'bettija daqs ħanzir, ixarbu t-torba bil-bexxiexa. Il-bettija tant kemm kienet tkun tqila li ġieli kien imur iz-Ziza bil-bagħal tiegħu wkoll biex jirmonka l-bhima ta' Salvu



**Mix-xellug għal-lemin: Ġuzepp, Karmena, Katarin, Salvu u Ġamri taz-Zomblu. Rittratt: Katarin Bartolo.**

u jtiħ daqqa t'id biex iwasslu l-ilma mill-Pwales għal fejn kellu jsir ix-xogħol. Kif il-bettija titbattal, il-karrettun kien jinqala' minn mal-bagħal u dan aktarx kien jaħseb li kien wasal ħin il-mistrieħ. Imma kien jarralu bl-ikrah għax ix-xogħol iebes bilkemm ikun għadu beda. Kienu jwaħħlulu romblu tqil ċomb tal-gebel, tistħajlu xi lembuba ta' xi ġgant, u bih kienu jwittu l-istroffi u l-ħotob fuq l-imxarrab, fl-istess ħin iballtu t-triq. Hekk kif it-triq tibda tieħu sura kienu jmorru jimlew aktar ilma mill-għajn tal-Pwales biex ixarbu biċċa oħra. Ma' taz-Zomblu u z-Ziza kien jaħdem ukoll il-Kampjin. Kemm tbatija biex issir biċċa triq!

### Logħob tat-tfal

Selmun ta' qabel il-gwerra kien mimli nies u allura, barra ħutu, Ġamri kellu ħafna aktar ma' min jilgħab. Waħda mil-logħob komuni kienet dik tal-Master. It-tfal kienu jpoġġu sitt ħabbiet (half penny) kull wieħed ġo ħofra fl-art fit-triq, jagħmlu gebla msejħa l-Master fuq it-toqba u setgħet tibda l-logħba. Joqogħdu wieħed wara l-ieħor, skont kif telgħu bix-xorti, jittfegħu gebla catta lejn il-Master. Jekk il-gebla li titfa' kienet cċaqlaq il-Master u tghatti t-toqba hi, kont tirbaħ kulma kien ikun hemm fit-toqba u ssir 'sinjur' kbir! Imma dik kienet missjoni diffiċli ferm. Xi drabi, ittajjar il-Master u l-flus ukoll. Meta kien jigri hekk, dawk il-muniti li jigu eqreb lejn il-gebla li tkun waddabt milli lejn il-Master isiru tiegħek u ssir 'sinjur' zgħir!

Barra minn hekk, kien hemm il-logħob tal-boċċi u l-logħob bil-buttuni, l-istess, li ttajjar tieħu. Imma buttuna tal-baħrin kienet tiswa daqs għaxra, forsi għax kienet tispikka bl-ankra u l-kuruna Ingliża fuqha. Logħba jew ġennata interessanti oħra kienet li xi voluntier kuraġġuż kien jidhol ġo tajer ta' trakk u sħabu, bi tbissima fuq wiċċhom, u zgur b'sens ta' karità mal-proxxmu, kienu jtilquh għan-nizla, jasal fejn jasal. Darba lil Ġuzepp Micallef tax-Xnakku telquh minn fejn il-Belleview, it-tajer qabad ir-ritmu u f'ħakka t'għajn irranka u ħarab 'l isfel, b'Ġuzepp idur u jagħqad kemm jiflaħ ġo fih qisu ċippitatu. Wara li ma nafx kemm qabeż ħitan tas-sejjeħ, qasam raba' u mmolla fuq blat, dan waqaf fejn ir-Razzett tax-Xama', dik il-binja nofsha mgarrfa li tara fuq ix-xellug int u tiela' t-telgħa ta' Selmun. U x-Xnakku ħareġ minn got-tajer frisk bħal ħassa, qisu qatt ma kien xejn. Żgur li kieku twieled l-Amerka, dan Ġuzepp illum magħruf bħala wieħed mill-aqwa astronauti!

Imbagħad, meta Ġamri kellu seba' snin, faqqgħet il-Gwerra u d-dinja nqalbet ta' taħt fuq. Xorta l-logħob ma waqafx imma issa ħa sura oħra. Logħba minnhom kienet li joqogħdu jistennew lil Toni Cauchi n-Naqrū ġej bil-Bren Gun Carrier,

speċi ta' tank żgħir tal-gwerra u hekk kif kien jaasal fejn kien hemm id-dar tat-tabib, faċċata tal-każin tal-Labour, ċorma tfal, li kienu jkunu moħbija strateġikament wara l-kantuniera, kienu joħorġu jiġru u jirkbulu kollha fuq wara. U Toni, filli kien ikun għaddej wieqaf kburi tistħajlu qed isuq xi aircraft carrier u filli kien jispiċċa mgħobbi sa ruħ ommu bit-tfal, b'ħafna saqajn u jdejn ħerġin minn kullimkien. Allura kien ikollu bil-paċenzja kollha jwaqqaf u jkeċċi lil kulhadd 'il barra.

Minħabba l-attakki mill-ajru, il-familja taz-Zomblu ħaffret xelter fid-dar. Dan kellu żewġ bokok, waħda fid-dar tagħhom u l-oħra fid-dar tal-Avukat George Zammit,<sup>2</sup> l-awtur tal-ktieb 'Mid-Dinja ta' Wenzu u Rożi'. Zammit għamel żmien ukoll il-President tal-Banda La Vittoria. Kif qalli Ġamri, dan ix-xelter kellu difett kbir. Li kieku giet bomba fuq id-djar u ġarrfithom, il-bokok kienu jintradmu bit-terrapien tal-binjiet stess u kienu jispiċċaw midfunin taħt l-art xorta. Il-bqija, dan ix-xelter kien mgħammar qisu palazz, peress li missier Zammit kien l-aġent tat-tabakk f'Malta u allura ma kienx ta' idu f'idu. Saħansitra anke tapiti kellu mal-art. F'dan ix-xelter intramaw ukoll żewġ bennieni marbutin mal-ħitan, waħda għal Mari, bint Salvu, u l-oħra għal Markita, bint George. Salvu kien joqgħod f'nofshom u bil-paċenzja kollha jbenninghom it-tnejn f'salt, qisu fetaħ xi childcare fix-xelter!

Il-prova tax-xelter waslet darba minnhom billejl. Kienu qegħdin jistkennu meta nstemgħet splużjoni geġja minn fuq u ħġieġ jinkiser. Dawk ta' ġewwa kienu tal-fehma li l-bomba waqgħet fil-qrib u ħadd ma kellu l-kuraġġ jitla' fuq ħa jara x'gara. Fl-aħħar, xi ħadd rabba ftit tal-ħila, tela' jittawwal u sab ruħu jcafflas fl-inbid. Li kien ġara kien li Zammit, li kien jiddeletta bil-pittura wkoll, kien qatta' l-ġurnata kollha jpingi l-port ta' San Pawl u kien uża t-tramuġġana tal-inbid biex ipitter fuqha. Xhin lesta, saddilha t-tapp sewwa u mal-lejl, l-inbid beda jagħli, il-prensa ma kellhiex fejn tmur, it-tramuġġana faqqgħet u giet trab.

Kif għedna, dan Zammit kien tat-tajeb u allura kien anke jirnexxilu jikseb bosta xkejjer bid-dqiq, fi żmien li f'Malta kulhadd kien mejjet bil-ġuħ. Imma kien hemm dejjem il-biża' li jiġu l-pulizija jfittxu fid-djar għal min kellu

ħażniet ta' ikel mhux dikjarati. Allura Ġamri u huħ Ġuzepp, li kienu qishom ħobża u sikkina, ġew inkarigati biex jaraw fejn l-aħjar jaħbu dan id-dqiq. Is-soluzzjoni li sabu ż-żewġt aħwa kienet li jkebbu l-ixkejjer fl-incirajjet u jordmuhom 'l hemm u 'l hawn taħt il-ħafna ħarrub li kien hemm Selmun. Kien pjan veru jagħmel sens, għax jekk xi ġurdien, kemm ta' erba' saqajn u anke ta' bi tnejn, kien isib wieħed mit-teżori, ma kinux ikunu tilfu l-ħażna kollha.<sup>3</sup> Fil-fatt, meta spicċat il-gwerra, kien għad fadal żewġ xkejjer tad-dqiq għadhom midfunin fil-mandra.<sup>4</sup>

### Wara d-dahk...

Fit-28 ta' Jannar 1942, Salvu, missier Ġamri, ġie ordnat jieħu Selmun ċappa apparat tal-ewwel

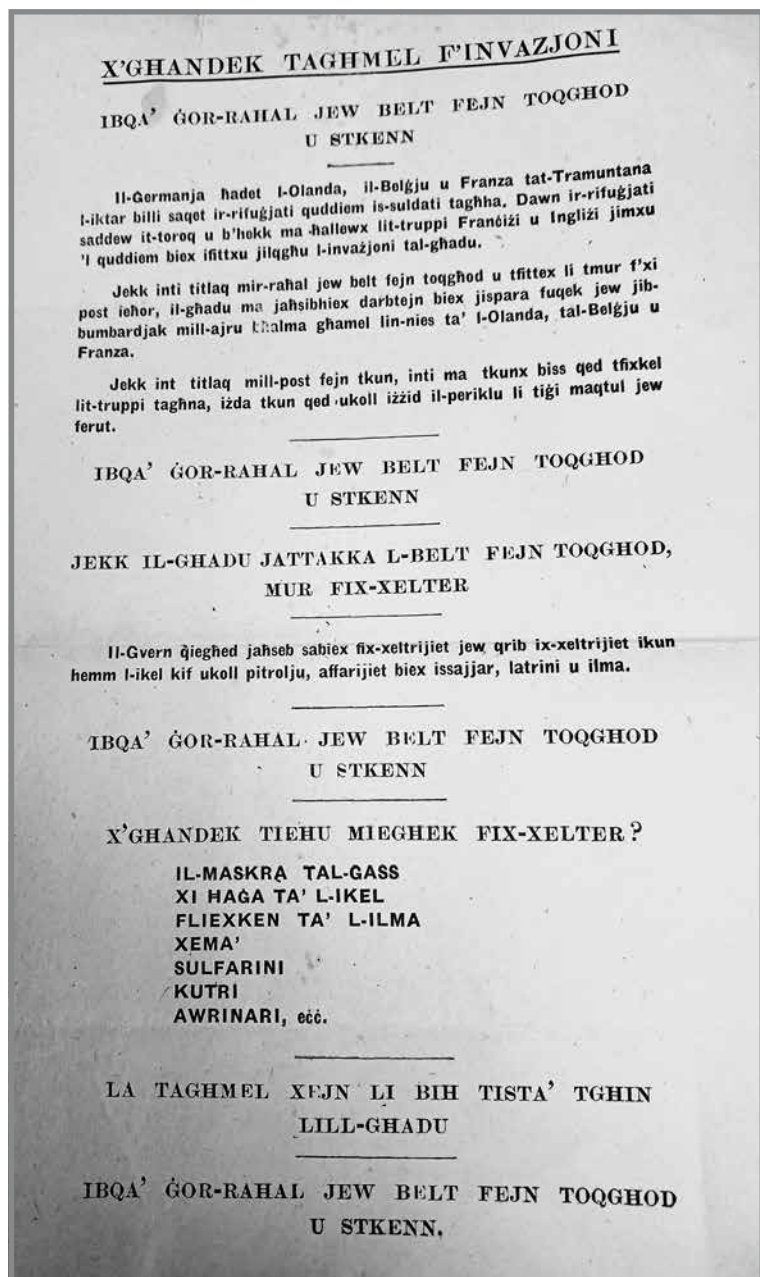

*X'għandek tagħmel f'każ ta' invażjoni, b'enfasi kbira biex tibqa' d-dar. Din aktarx kienet ir-raġuni għaliex f'Selmun ittieħdu bosta affarijiet tal-ewwel għajna. Ritratt: Anna Pratile.*



għajjnuna, fosthom injam u faxex minhabba xi ksur. Aktarx ittiehed hemm minhabba li l-Ingliżi kienu qed jistennew invażjoni u b'hekk xtaqu li f'kull belt jew raħal f'Malta u Għawdex ikun hemm xi mediċini u tagħmir ieħor. Dan biex f'każ ta' nżul mill-Ġermaniżi u t-Taljani, in-nies feruti kienu jsibu kulma jkollhom bżonn fil-viċin, peress li ma setgħux joqogħdu jivvjaġġaw minn raħal għal ieħor qalb il-balal ivennu tal-ghadu u tal-Ingliżi wkoll. Fil-fatt, waħda mill-istruzzjonijiet li ngħataw il-Maltin f'każ ta' invażjoni kienet 'Ibqa' fil-Belt jew raħal fejn toqgħod u stkenn.' Insomma, hekk kif Ġamri u Ġużepp raw dan it-tagħmir kollu, tgħidx kemm għoxew u daħku, jimmaginaw lil xi vittma sfortunata mkebbha qisha xi mummja Egizzjana, bl-injam ħiereg minn qalb il-faxex bħall-vleġeg ta' San Bastjan.

L-għada, Ġużepp u Ġamri kienu fi triqithom lejn l-iskola meta xħin waslu fejn il-Belleview, Ġużepp fettillu jaqsam mingħajr ma jħares u spicċa mtajjar minn rota misjuqa mill-Kapural Anthony Bartolo li kien stazzjonat fil-batterija ta' Campbell. Il-povru tifel spicċa jtkagħweġ mal-art, jokrob bl-uġiġħ. Fegġ Samaritan tajjed li ried jieħu lil Ġużepp għand it-tabib bil-baġhal, peress li muġuġħ kif kien, is-suldat ma setax jgħabbih fuq ir-rotta. Imma ż-żewġt aħwa ppreferew li jitwasslu d-dar, fejn xorta kellhom isejħu għat-tabib Caruana, minhabba li sieq Ġużepp saret qisha ballun. It-tabib ikkonferma li kienet miksura sew. Allura Ġużepp kien l-ewwel wiehed li żanzan l-apparat tal-ewwel għajjnuna f'Selmun, l-istess apparat li tgħidx kemm kienu daħku bih il-ġurnata ta' qabel. It-tabib rabatlu siequ sew bil-faxex u l-injam u l-għada giet karozza taparsi ambulanza, li skont Katarin, oħt Ġużepp, kienet kerha pesti. Fost l-għajjat ta' 'Ma, issa ejja arani' u ħafna biki, l-ispeċi ta' ambulanza ħadet lit-tifel l-isptar Vincenzo Bugeja l-Ħamrun, fejn għamel 40 ġurnata b'siequ fil-piż. Biex tgħaxxaqha, viċin l-isptar kien hemm batterija ta' kanuni kbar ta' kontra l-ajruplani u kull meta dawn kienu jibdwew iwaddbu l-balal lejn l-għadu, kienu jriegħdu kull m'hemm, tant li kien ikollhom jifthu t-twieqi biex il-ħgieg ma jinfaqax bil-blast tal-isparar. Ġamri skopra li wiehed imlaqqam il-'Mornin' kien imur bit-trakk ta' spiss il-Ħamrun biex jiġbor ir-razzjon għall-Mellehin u allura kien jitla' miegħu biex iżur ftit lil ħuh. Wara 40 ġurnata fl-infern, Ġużepp seta' jmur id-dar, imma kellu jqatta' żmien twil ieħor maqful taħt l-art fix-xelter, ma jistax jiċcaqlaq sakemm siequ għaqqditlu sew.<sup>5</sup>

### Tabakk, stokk u zeba' tas-suldati

Hekk kif qorbot l-invażjoni ta' Sqallija, ix-ghari ta' madwar Selmun u l-Mellieha mtlew bil-

jpattaformi tal-konkos, tined, trakkijiet, suldati, armamenti u miljun haġa oħra. Ġamri kien l-hena tiegħu jġiri mas-suldati, avolja kultant kien ikun ftit imqareb. Hu u shabu kienu jidhlu baxx baxx go xi trakk tal-militar, idawru ċ-ċavetta u jsuquh ftit, bis-suldati jġiru warajhom u jifgħulhom il-gebel. Fid-dar tagħhom kienu ġew jgħixu xi uffċjali Ingliżi. Din li jżommu s-suldati d-dar kienet idea ġenjali ta' missieru Salvu, għax mingħandhom seta' jakkwista kemm irid tabakk għall-pipa, li kien skars daqs id-deheb.

Mhux tabakk biss kienu jiddobbaw. Bħala razzjon ta' familja kien ikollhom landa kbira tal-corned beef. Dak iż-żmien ma kienx hawn fridges. Allura jekk tiftaħha ridt tużaha malajr kemm jista' jkun qabel teħzien. Allura Ġamri kien jeħodha għand il-kok tas-suldati u dan kien ipartathielu ma' laned tal-corned beef żgħar. It-tnejn kienu jmorru minn fuq. Il-kok kien jiftaħ landa waħda għall-borma, mhux jaqla' jdejh idawwar landa landa, u taz-Zomblu kienu jispiċċaw b'aktar laħam milli jkunu taw, għax il-kok ma kienx joqgħod iqis u dejjem tahom ftit aktar. Barra minn hekk, il-landa żgħira kienet tinfetaħ u tintuża kollha, u ma kienx ikun hemm inkwiet fejn se taħzen li fadal.

Hekk kif id-data tal-invażjoni qorbot, Ġamri beda jagħti daqqa t'id lis-suldati jagħmlu l-istokk madwar il-fanali tat-trakkijiet, biex ma jidhloq ilma baħar fihom waqt l-inżul fuq ix-xtajtiet tal-ghadu. Imbagħad, jumejn qabel telqu biex jiffaċċjaw l-għadu, fit-triq li tagħti għall-Palazz ta' Selmun tpoġġew kemm Alla ħalaq musketterija u bombi mal-ħitan. Is-suldati ġew imġiegħla javvanzaw fit-triq, il-musketterija ntegħlet u kienet qisha ħierġa l-Vitorja. B'hekk, is-suldati, mixjin qalb dak id-duħħan, bit-tfaqqiġħ ma' widnejhom u saqajhom, suppost kellhom jieħdu idea xi tfigger tkun taħt in-nar.

L-għada ta' dawn il-manuvri, Ġamri u sieħbu Ġużepp ix-Xnakku, li l-aħħar li l-tqajna miegħu kien qed jitgerbeb got-tajer tat-trakk, sabu biċċa musketterija mhux maħruqa fiha daqs fula. Ix-Xnakku fettillu li jrid jagħti qatgħa lil missieru. Allura mar inkiss inkiss ħdejh u ħakklu din l-imbierka trikki trakka mal-pipa biex mingħalih jaqtgħu minn ġewwa. Il-pjan irnexxa mija fil-mija kieku. Il-problema kienet li mal-BUMM, Ġużepp spicċa b'zewġ kpiepel ta' subgħajh imtajrin u kellhom jerġgħu jirrikorru għat-tagħmir tal-ewwel għajjnuna.

Fil-lejl tad-9 ta' Lulju 1943, is-suldati bdew jirkbu gol-bargis biex l-għada filgħodu jiffaċċjaw il-mewt fuq ix-xtut Sqallin. Warajhom fix-xgħari ħallew ammonti kbar ta' tined, laned tal-ikel, kutri; insomma, miljun elf haġa li ma setgħux jieħdu

magħhom. Kull min seta', u ma beżax, kaxkar kemm felaħ minn dan il-gid lejn id-dar. Il-familja ta' Ġamri, fost ħafna affarijiet oħra, messithom blokka daqs dinja stokk, kif ukoll partita patallotti taż-zeba', tant li zijuh Pawlu għamel għomru u żmienu jizbogħ il-kajjik biha.<sup>6</sup>

### **Bastimenti Taljani, 'sireni' u qarnit ta' barra minn hawn**

L-Italja ċediet fil-Vitorja tal-1943. Il-flotta Taljana giet ordnata tbaħħar lejn il-portijiet tal-Alleati u fl-10 ta' Settembru, xi bastimenti Taljani bdew deħlin fil-portijiet Maltin. Fosthom waslu xi biċċiet tal-gwerra f'San Pawl il-Baħar. Ġamri jiftakar il-baħar fejn is-salini tal-Blata mimli baħrin Taljani jgħumu. Dawn ġieli kienu jersqu mal-art b'xi lanċa u joqogħdu jdoqqu u jkantaw, bil-Maltin jingabru madwarhom.<sup>7</sup> Ma ttihomx tort lil dawn it-Taljani maqfulin fuq il-bastimenti tagħhom stess f'pajjiz li sa ftit jiem qabel kien għadu tagħhom illi jfittxu kif se jgħaddu ftit il-ħin. Imma biex ngħidu kollox, meta dawn kienu jersqu lejn l-art, kienu qed jiksru l-liġi, għax suppost kellhom jibqgħu abbord.

Fil-fatt, ftit qabel ma l-vapuri Taljani waslu fi gżiritna, kull minn kellu qoxra tal-baħar gie avżat mill-pulizija biex ma jersaqx lejn il-bastimenti jew jitellem mal-ekwipaġġi tagħhom. Ġew infurmati wkoll li min kien ser jikser il-liġi seta' jaqla' tir ta' azzarin.<sup>8</sup> Lanqas laħqu għaddew jumejn mill-wasla tal-għadu li ma ntlewux żewġ baħrin Taljan jgħumu lejn ix-xatt ta' Buġibba. Dawn niżlu l-art u għamlu xi 10 minuti jitkellmu ma' xi Maltin. Wara telqu lura bil-għawm lejn il-bastiment tagħhom. Minkejja li l-pulizija ppruvaw jaraw fuq liema biċċa tal-gwerra se jtilgħu, il-vista ma kinitx ittihom daqshekk u baqgħu b'xiber imnieħer.<sup>9</sup> Fl-20 ta' Settembru, 20 baħri daħlu l-art Buġibba u qabdu diskursata ma' xi

Maltin. Il-Kuntistabbli 177 G. Scicluna ordnalhom imorru lura minn fejn gew u dawn obdewh minnufih. Imbagħad, il-pulizija lemaħ dgħajsa mimlija baħrin dieħla l-art imma kif dan beda jgħajjat magħhom, dawru denbhom u bewġu 'l barra.<sup>10</sup>

Fid-29 ta' Settembru, aktar laneċ Taljani resqu l-art fejn il-Gillieru u tal-Għażzenin. Il-Pulizija 100 G. Borg wasal bla nifs fuq il-post u sab 12-il baħri Taljan jgħru fuq ix-xatt. Hu insista li jmorru miegħu l-għassa imma dawn għamlu tabirruħhom li ma fehmuħx, rikbu d-dgħajsa u Alla m'għamilhom. Sadanittant, tliet tfajliet Maltin intlemħu jgħumu lejn qoxra Taljana mimlija baħrin u jtilgħu fuqha. Hekk kif il-pulizija beda jirrabja magħhom, dawn is-'sireni' qabzu l-baħar u telgħu l-art, fejn sabu lill-kuntistabbli Borg bi ktejjeb f'idejħ biex joħdilhom id-dettalji. Imma t-tliet tfajliet ma kinux ta' subgħajhom f'ħalqhom u kienu pronti vvintawlu tliet ismijiet. Mhux talli hekk, qalulu wkoll li kienu minn Tas-Sliema u li l-aħħar karozza tal-linja għal hemmhekk kienet ser tgħaddi dalwaqt. Il-kuntistabbli henn għalihom u hallieħom jtilqu biex jaqbd u x-xarabank, u kien biss xħin wasal l-għassa li nduna li kienu għaddewh biż-żmien. Imma l-giddieb għomru qasir. Wara xi stħarriġ li kien iħabbatha ma' dak ta' Sherlock Holmes, il-pulizija skopriet li t-tliet 'sireni' kienu fil-fatt mir-Rabat u baqgħu baqgħu sakemm sabu min kienu. It-tfajliet ammettew ħtijiethom u għaddew lill-pulizija fuljett li kienu tawhom il-baħrin. Jekk il-pulizija hasbu li fuq din il-karta kien hemm xi sigriet tal-gwerra marru żmerċ. Kienet biss informazzjoni dwar l-aktar kanzunetti Taljani popolari dak iż-żmien: 'Radio Successi, Le Belle Canzoni piu in Voga'. Imma l-pulizija xorta marru minn fuq; tellgħu lit-tfajliet il-qorti biex forsi jitgħallmu joqogħdu bil-għaqal, u akkużawhom li użaw ismijiet foloz.<sup>11</sup>

Interessanti wkoll li f'Ġunju tal-1943, gie mgħarraq id-destroyer HMS *Kingston* bejn il-Gzejjer ta' San Pawl u Selmun, biex jimblokka dik id-daħla, filwaqt li tpoġġiet xibka tal-azzar biex tagħlaq il-kumpliment tal-bajja. Dan biex l-Ingliżi setgħu jużaw il-port ta' San Pawl il-Baħar b'moħħom mistrieħ. Ġamri jiftakar kif wara l-Gwerra griet xniegħa li fit-tifrik tal-vapur kienet trabbiet qarnita ta' barra minn hawn u kulħadd beda jibza' jersaq lejħ li ma jmurx jispiċċa magħsur bejn is-swaba' tagħha. L-istorja ta' din il-qarnita tkompli meta



**Biċċiet tal-Gwerra Taljani fil-Port ta' San Pawl il-Baħar.**

Ritratt: William John Lazell.



Ġamri daħal jaħdem it-tarzna. Hemm iltaqa' ma' bugħaddas minn Birzebbuga. Dan kellu libsa li kienet timtela bl-arja permezz ta' pajp imqabbad ma' pompa li kienet tithaddem bl-idejn. Issa l-libsa ta' dan l-imbieriek kienet qisha għarbiel u tagħmel minn kullimkien. Allura dawk li kienu jkunu miegħu kienu jaqilgħu jdejhom jippumpjaw l-arja b'kemm kellhom saħħa. Minn fuq, kif kien jitla' fil-wiċċ, kien joqgħod ikellimhom hażin talli ma kinux wasslulu biżżejjed ossigenu. Insomma, Ġamri qabad diskursata miegħu u l-kliem mar fuq l-qarnita enormi li kienet għamlet żmien tgħammar fil-*Kingston*. Il-bugħaddas infaqa' jidħak u qallu, 'Dik jien ivvintajtha tal-qarnita biex ma jersqux nies 'l hemm.' Mid-dehra, il-vapur kellu partita batteriji go fih u l-bugħaddas kien għamel negozju tajjeb minn fuqhom, itella' u jbigħ kemm jiflaħ minnhom. Allura, biex hadd ma jidhollu fl-għalqa, jew aħjar fil-vapur, kien hareġ b'din l-istorja.

Ġamri jirakkonta grajja oħra ta' qarnita, din idarba fil-Mistra. Għodwa minnhom, meta bilkemm kien għadu beda jbxex, kien qed idur biċ-ċar għall-qarnit taħt it-triq tal-Mistra meta litteralment rifes waħda u din daret ma' saqajh. Hu kien pront hatafha u biex ma tizloqlux, qabad u tefagħha 'l fuq lejn it-triq b'kemm kellu saħħa. Imbagħad tela' jfittixha imma din qisha belgħatha l-art. Fl-aħħar lemaħha ħierġa mit-tadam tal-għalqa tal-Blu, mimlija ħamrija u trab. Din ħarġet mir-raba' u bdiet taqşam it-triq biex tmur lura lejn il-baħar. M'hemmx għalfejn ngħidu, minflok spiċċat gol-borma.<sup>12</sup>

### Qata' xewqtu

Minkejja li kien tajjeb fl-iskola, Ġamri qatt ma kellu ħajra jmur is-sekondarja għax l-akbar xewqa li kellu kienet dik li jsuq. Ġa kellu ftit esperjenza meta ta' tfal kien 'jaħrab' b'xi trakk tas-suldati, imma meta beda jaħdem ma' Karmnu ta' Selmun, dan sikwit kien iqabbdu jwassal il-ħaddiema għax-xogħol ir-Rabat u Had-Dingli. Saħansitra, Ġamri sab tarf kif iwassalhom eżatt sa fuq is-Sur tal-Imdina. Kien jidhol mid-daħla tas-swar, jasal nofs triq, idawwar u l-kumplament kien jidholha b'lura.

Imbagħad Karmnu beda jibagħtu l-Marsa, igib l-ixkejjer tas-siment. Issa l-imgħallem kien jgħidlu 'Ħa tmintax irbiegħi (xelin u nofs), kif imissek int, sib lil xi hadd biex jgħinek tgħabbi u ħallsu bihom.' Minflok, Ġamri kien jgħabbi l-120 xkora waħdu, u minkejja li kien jithassar, b'hekk seta' jzomm il-flus hu. Imbagħad rama ma' Ganni t'Obos, jgħabbi r-ramel mill-Madonna tal-Kuncizzjoni tal-Ahrax biex jittiehed lejn il-Mandraġġ li kien qed jinbena mill-gdid, kif ukoll lejn il-Gibjun tal-Fiddien. Kien jgħabbi tliet vjiegi ta' trakk waħdu bil-pala.<sup>13</sup>

Ir-ramel dak iż-żmien kien jintuża għal miljun



*Karmena u Salvu fuq il-qiegħa, flimkien ma' ħu Karmena, Pawlu (xellug). Ritratt: Katarin Bartolo.*

ħaġa, speċjalment biex isir il-konkos u għall-madam. Allura kien jingarr minn kullimkien, speċjalment mill-bajjiet. Saħansitra splodew il-blat fi Rrdum il-Ħmar biex fetħu triq ħalli jilgħu l-munzelli tar-ramel li kien hemm bejn l-iskolli taħt ix-xifer, tant li illum ma baqax farka ramel hemm isfel. Xi kuntratturi kienu jmorru fuq xi bidwi li kellu r-raba' ramli mal-kosta, iħaffru ħofra ħa jaraw kemm hemm fond u jekk jaraw li hemm biżżejjed, joffrulu l-flus biex jgħaddilhom ir-raba' ħalli jkunu jistgħu jieħdu r-ramel. Ħafna drabi, il-bidwi kien jaċċetta bil-qalb kollha għax lanqas jekk kien jagħmel il-kumplament ta' ħajtu jaqla' dahru f'dawk l-għelieqi maħsulini mir-raxx tal-baħar, ma kien idaħħal daqshekk flus. Ovvjament, kien hemm min kien imur jieħu r-ramel mingħajr permess, kemm mir-raba' kif ukoll mix-xtajtiet. Kienu jigu anke Għawdxin bil-luzzijiet jgħabbu r-ramel bla permess.

U din tar-ramel kien ilha tiġri. Perezempju fi Frar tal-1908, Indri Vella, iben Toni ta' Ċerkes, irrapporta li xi hadd daħallu fl-art tiegħu fir-Ramla tat-Torri l-Abjad u seraqlu r-ramel. Il-pulizija sabu li l-ħati kien Wenzu Debono minn Għajnsielem, Għawdex u waħħluħ ħames xelini multa.<sup>14</sup> Il-gwerra ma tantx għenet lanqas, għax il-militar kellu bżonn ir-ramel għall-fortifikazzjonijiet, beachposts, pillboxes u difiżi oħra. Tant kemm hu hekk li jekk wieħed imur mixja sal-Fortizza ta' Campbell, jista' jinnota li anke l-ħajt ta' mad-dawra huwa mkaħħal bir-ramel tal-baħar.<sup>15</sup>

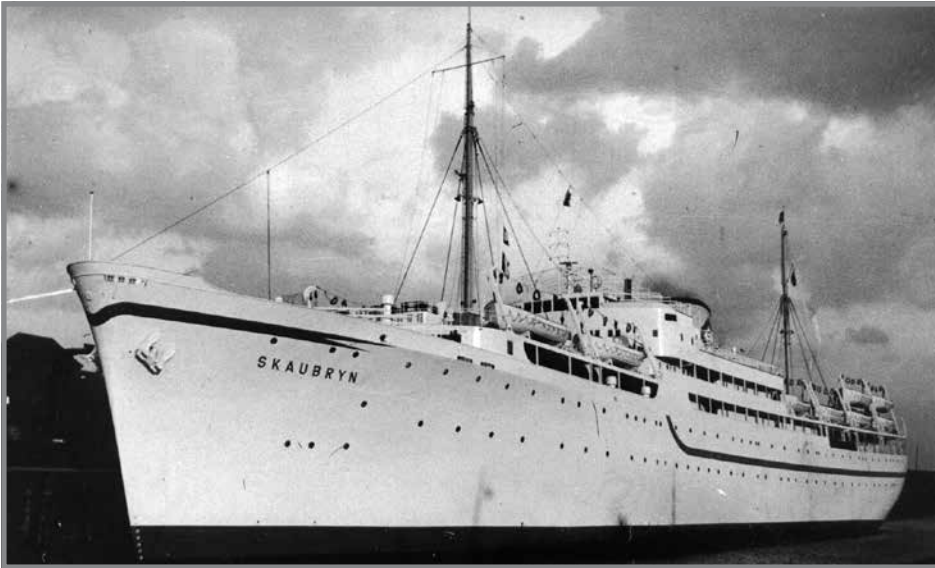

**Il-vapur Norveġiż Skaubryn.** *Ritratt: Librerija tal-Istudji Nawtiċi, Università ta' La Laguna, Spanja.*

### L-għarqa ta' Skaubryn

Katarin, oħt Ġamri, twieldet fit-13 ta' Diċembru 1934. Tiftakar li missierha Salvu, barra taz-Zomblu, kien magħruf ukoll bhala 'In-Nannu', għax dakinhar li twieled hu, miet nannuh. 'Wieħed ġie u l-ieħor mar,' qaltli Katarin; allura din tan-'Nannu' baqgħatlu.

Taz-Zomblu kienu sitta: Ġużepp, Ġamri, Katarin, Toni, Mari u Karmnu. Toni emigra lejn l-Awstralja fl-1958 fuq il-vapur *Skaubryn*. Fuq dan il-bastiment Norveġiż, barra passigġieri oħra, kien hemm 736 immigrant Germaniż u 168 immigrant Malti, kollha



**L-iSkaubryn jaqbad.**

*Ritratt: Mużew Nazzjonali Marittimu tal-Awstralja.*

sejrin ifittxu ħajja aħjar in-naħa l-oħra tad-dinja. Fil-31 ta' Marzu 1958, f'nofs ta' lejl, meta l-vapur kien jinsab f'nofs l-Oċean Indjan, il-passigġieri qamu maħsuda jisoghlu fil-kabini f'gati bid-duħhan. Ġriet l-aħbar li l-vapur kien ħa n-nar u kulhadd tela' mwerwer fuq il-gverta biex ideffes rasu f'xi dgħajsa tas-salvataġġ. Fortunatament, il-baħar kien qisu ħġieġa u barra minn hekk, kien

dawl ta' qamar. Il-fatt li matul il-vjaġġ, il-baħrin kienu ħarrġu kemm-il darba lill-passigġieri xi jridu jagħmlu f'każ ta' emerġenza wkoll għen bil-bosta. F'ħakka t'għajn, xi vapuri oħra waslu fuq il-post u bdew jiġbru l-passigġieri mill-baħar. Vittma waħda kien hemm, Ġermaniż li ma felaħx għal dak il-genn u li miskin miet b'attakk tal-qalb. Anke il-vapur ippruwaw isalvaw. Fil-fatt ġabu lanċa tal-irmonk li bdiet tiġbdu bil-mod il-mod lejn l-eqreb port, imma fis-6 ta' April, miel fuq ġenb u sparixxa darba għal dejjem taħt l-ilma.<sup>16</sup> Toni Bartolo, bhal ħafna oħrajn, spiċċa b'ta' fuqu senduqu. Fil-fatt, ommu u missieru kellhom jibagħtulu xi flus u ħwejjeg biex ikun jista' jkampa fl-Awstralja. Imma ma kellux ikun. Fil-5 ta' Ottubru 1963, waqt li Toni kien qed isuq trailer, kellu inċident ikrah tat-traffiku u mar għand il-Ħallieq wara 17-il ġurnata l-isptar. Qatt aktar ma reġa' ra lill-maħbubin qrabatu u lil raħal twelidu.<sup>17</sup>

### 'B'waħda kont tixba'

Minkejja li illum Katarin hija koka prima, damet ħafna ma bdiet tiddeletta fil-kċina. Kull meta kienet tipprowa tkewwes xi ħaġa kienet issib lil ommha tgħidilha, 'U dak aħna ma konniex nagħmluh hekk!' U Katarin kienet pront twegibha, 'Mela aġmel int, hija!' u kienet titlaq kollox minn idejha u addijo tisjir. Ommha kienet magħrufa ħafna għall-aljotta, għagin il-forn, minestra, u anke għar-ravjul. Biex tagħmel ir-ravjul kienet tnejji l-għagina hi, fuq lizar jew dvalja fuq is-sodda. Tfattar l-għagina, titfa' l-ħaxu, tagħlqu u mid-dehra kien ikun ravjul daqsxiex, għax Katarin qaltli li 'b'waħda kont tixba'.'

Katarin kienet tagħmel il-gbejniet. Terfa' x-xorrox, tqieghed it-tames (l-istonku ta' ħaruf) ġo fih biex ix-xorrox isir qtar, taħleb in-nagħġa, titfa' mgħarfa qtar ġol-ħalib frisk u wara f'it isir baqta. Imbagħad titfa' l-baqta ġol-qwieleb tas-sogħda (qisu



ħabel irqiq), troxxlu ftit melħ u tqallibhom kemm-il darba. Dawk li ridithom nexfin kienet tpoġġihom ġol-qafas għax-xemx. It-tajba kienet li Katarin minn dil-biċċa xogħol kollha ma kienet tgawdi xejn għax hi, il-ġbejniet friski kif ukoll niexfa, ma taħmilhomx.<sup>18</sup>

### **'The Great Escape'**

Selmun qatt ma kien hemm skola, minkejja li kien hemm ammont kbir ta' tfal. Allura Katarin tgħallmet fiċ-Ċentru Parrokkjali, eżattament ġo klassi fejn illum insibu s-sala. Kemm ommha kif ukoll missierha, minkejja li dan lanqas kien jaf jikteb ismu, qatt ma tellfuhom kwarta skola u dejjem heġġuhom fl-istudji tagħhom. Imma la hi u lanqas oħtha Mari ma xtaqu jkomplu, minkejja li t-tnejn kienu kapaci. Kellhom mixja kuljum sal-iskola, mgħobbijin b'basket taċ-ċarruta b'naqra ħobż u bi ftit kotba ġo fih. Ġieli qabdithom ix-xita u kollox kien jiġi għasra; huma, il-kotba, kif ukoll il-ħobż, li kien jispiċċa qisu suppressat.

Tiftakar li kellha żewġ kotba tal-iskola, 'Inez u Emilja' u 'The Three Strings', li minkejja li ħelsuha mill-għarqa kemm-il darba, xorta spicċaw ħażin. Katarin silfithom lil xi ħadd u dawn għosfru, tant li ommha kellha taħrat il-Belt kollha biex reġġet sabtilha kopja. Sewwa jgħidu li l-misluf, mitluf.

Darba Katarin u tnejn minn sħabha għamlu waħda tinkiteb. Fettlelhom li fil-brejk ta' nofsinhar, li kien idum xi sagħtejn, joħorġu baxx baxx mill-iskola. Minkejja l-ħafna għassiesa, irnexxielhom jiżgiċċaw, qishom dawk il-prigunieri tal-gwerra Ingliżi tal-'Great Escape'.<sup>19</sup> U xhin ħadu l-ħelsien, fejn marru? Qabdu t-triq lejn l-Għadira, waslu fejn iċ-Ċimiterju tal-Jugoslavi,<sup>20</sup> ixxabbtu mal-ħajt tiegħu u bdejt mexjin fuqu wara xulxin qishom qed jaqsmu xi xmara fuq ħabel. Il-problema kienet li waqt li huma kienu qed jixxenglu 'l hemm u 'l hawn fuq iċ-ċint, xi ħadd mar jittawllhom fil-klassi fejn suppost kienu qegħdin u ma sabhomx hemm. Hekk kif waslu lura, sabu lis-sinjora tistenniehomm u poġġiehom għarkopptejhom penitenza quddiem l-uffiċċju tagħha. Il-biċċa ma waqfitx hemm. L-għada ommha Karmena ssejthet l-iskola biex issir taf bil-bravura ta' bintha, u kif il-ftira kien għadha sħuna, tat xebgħa papali lil Katarin quddiem is-sinjora. Ngħiduha kif inhi, meta tqis li l-maġġoranza tal-prigunieri tal-'Great Escape' spicċaw iffucillati mill-Germaniżi, setgħet ġietha ħafna aġħar!

Storja oħra tirrigwarda lil ħuha Ġuzepp. Dan kien imut għall-iskola imma kien ibati ħafna mill-irjiħat u ta' spiss kien jaqbd u xi bronkite. Darba għamel gimagħtejn maqful id-dar, marid mejjet u kif għaddielu, ħarab ferħan lejn l-iskola. Hekk kif daħal sab lis-surmast Wettinger fil-bieb, li nnota li Ġuzepp

kellu xagħru mqanfed u ma setax jidhol fil-klassi hekk. Allura baġħtu fit-tojlit biex jirrangħa. Issa hawnhekk inqagħlet problema. Ftir qabel, Ġuzepp kien bela' infezzjoni kbira minn ġol-kamra l-baxxa tal-iskola u ommu kienet wissietu biex ma jergħax jersaq 'l hemm ġew. It-tifel spicċa bejn ħaltejn x'se jagħmel; xtaq jobdi lis-surmast, imma aktar beza' minn ommu. Allura, mingħajr ma spjegalu xejn, qallu li ma riedx imur it-tojlit. Wettinger ħasbu li qed jisfidah u baġħtu lura Selmun. Hekk kif Ġuzepp daħal jibki d-dar, ommu staqsietu x'kien ġara, u kif saret taf bil-fatti, kienet pronta libset il-fardal u ħaditu lura l-iskola. Mat-triq, kulħadd beda jsaqsiha x'kien ġabha lejn il-Mellieħa, u hi u tirrakkonta, aktar beda jittgħalha d-demm għal rasha. Kif waslet sabet lil Wiġi l-purtinar fil-bieb u qaltu li riedet tara lis-surmast. Wettinger beda jgħidilha li Ġuzepp ma kienx obdih. Il-qiegħa saħnet u sar theddid saħansitra bil-qanpiena tal-iskola. Il-purtinar spicċa fin-nofs qisu referee waqt glieda boxing u l-biċċa tant kemm kibret li Karmena spicċat tgħid lis-surmast li aħjar jomxot xagħru sew hu l-ewwel, ħalli jkun eżempju għat-tfal. Fl-aħħar ħarġet ix-xemx u kulħadd għamel paċi mingħajr ma ntużaw qniepen bħala armi!<sup>21</sup>

### **'Min jaf il-kelb, jidhol fir-razzett!'**

Imma t-tfulija ma kinitx biss skola; kien hemm ukoll il-logħob, bil-maġġoranza tiegħu jsir barra fit-triq. Fosthom kien hemm il-logħob taz-żibeġ. F'logħba minnhom ridt tħabbat żibġa ma' żibġa oħra tal-istess kulur u jekk jirnexxilek, tirbaħhom it-tnejn. Inkella kulħadd ipoġġi żibġa jew tnejn ġo ħofra fit-triq, imorru tefgħa ta' ġebba 'l bogħod u jwaddbu żibġa oħra bit-tama li din tispicċa ġot-toqba ma' sħabha. B'hekk, it-tifla ffortunata li kien jirnexxilha kienet tirbaħ iż-żibeġ kollha u bihom setgħet tagħmel kullana li tħabbatha ma' dik li kellha r-Regina Elizabetta. Minkejja li t-triq kienet qisha biċċa mill-qamar bil-ħofor, aktarx kienu jużaw dejjem l-istess toqba li xi ħadd, li kien jaħseb fil-gejjieni, kien kaħħal bis-siment biex tibqa' hemm darba għal dejjem.

Logħba oħra 'sabiħa' kienet dawra bil-karretta. Il-protagonist ta' din il-logħba kien Ġuzepp ix-Xnaku, li ċ-ċajt kien jieklu aktar mill-ħobż. Mela f'Selmun kienet qed issir triq u l-ħaddiema kienu jħallu l-għodda hemm, suppost b'għassies magħħa. Dan Ġuzepp kien imur igib il-karretta, jgħabbi kemm jiflaħ tfal fiha u jgħidilhom, 'Tlaqna dawra sal-Belt' u joqgħod idur bihom. Imma ġieli l-vjaġġ kien jispiċċa eżattament ġo nofs għadira kbira tal-ilma, fejn Ġuzepp kien jarbula l-karretta u kulħadd jispiċċa qisu papru!

Darba, Katarin iddubbat pupa taċ-ċarruta l-ġmiel tagħha. Kellha wiċċha ma kontx tpingiħ. Għalhekk



**Fdalijiet tal-bebbux mormi fuq it-tafal taħt Campbell fis-snin sittin. Intrema hemm wara li falliet il-kumpanija li kienet tesporta l-bebbux lejn Franza. Rittratt: David Vella.**



**L-Avukat George Zammit**

giet imwissija biex tibza' għaliha daqs id-deheb, għax pupa oħra bħalha ma kinitx se ssib fuq wiċċ id-dinja. Biex żgur ma tkagħbarhiex, lanqas biss kienet tmissha. Saħansitra refgħetha biex żgur anqas id-dawl tax-xemx ma kienet tara. Imma l-pupa kienet twieldet taħt stilla ħazina. Mhux talli ħadd qatt ma laqhab biha, talli abbandunata kif kienet, daret għaliha l-kamla, għamlitilha xagħarha daħna u spicċat qargħa basira.

Katarin tiftakar li kienu jidhlu fil-fortizza Campbell u jirkbu fuq wieħed mill-kanuni. Meta saqsejt lil Katarin kif setgħu jagħmlu dan, fi żmien meta biex tidhol f'xi post tal-militar kont taqla' fwiedek, spjegatli li kien hemm wieħed Għawdx i stazzjonat fil-fortizza li kien mizzewweg lin-neputija ta' Dun Ġużepp, il-kappillan ta' Selmun, u allura dan kien jgħaddilhom kelma. Kif qalet sew Katarin, 'Min jaf il-kelb, jidhol fir-razzett!'

Kemm qabel u anke wara l-gwerra, ħafna familji kien ikollhom tfal daqs il-fniek. Allura l-majjistra, Marija, li kienet tgħix San Pawl il-Baħar, kienet geġja u sejra Selmun. Ħafna drabi, it-tfal lanqas biss kienu jindunaw li ommhom kienet tqila, għax l-ewwel nett ma kienu jgħidulhom xejn, u l-ommijiet kellhom ħabta kif jaħbu ż-żaqq taħt fardal wiesa'. Meta Katarin saqsiet lil ommha minn fejn kienu jiġu t-trabi, din qaltilha, 'Dawk jaqgħu mit-toqba tal-ventilatur.' Katarin ikkummentat, 'Mela mnalla ma jkunux ħoxnin, għax kieku ma kinux jgħaddu!'

Meta kien jasal it-tberik, id-dar kienet tinqala' minn fuq s'isfel. Jinbidlu l-purtieri u saħansitra d-dojlars, tfarfira papali u l-art titqaxxar. Imma Katarin kellha dispjaċir kbir. Sa meta l-kappillan kien ikun imissu jmur Selmun, il-vaganzi tal-Għid kienu jkunu spicċaw. Allura, meta kien imur ibierek id-dar tagħhom, hi kienet tkun fil-klassi u ma kienet tgawdi xejn. Forsi biex tpatti għal dak li tilfet fi

tfulitha, Katarin dan l-aħħar bdiet tfejji torta għall-arċipriet u s-sagrigan, biex joqogħdu jikluha bil-kwiet id-dar tagħha. Hekk jew hekk, l-arċipriet ma tantx ikun mgħaġġel, għax f'it fadallu lil min ibierek Selmun, peress li ma baqa' kważi ħadd mill-antiki jgħix hemm. Mela s-sena li għaddiet lestiet it-torta tas-soltu u waqt li kienu qed imaxtruha, Dun Joe qalilha, 'Katarin, issa hekk sew, forsi din ridt tiekol biha int!' Katarin kienet pront wegħbitu, 'Imma xhin kiltha qed tgħid, hux!' U faqgħet lil kulħadd bid-daħk.

Katarin ukoll għandha memorji sbieħ ta' George Zammit, martu Karmelina, u ż-żewġ uliedu bniet, Marquita u Celine. Kif għedna qabel, Zammit kien imur spiss Selmun, anke qabel il-gwerra, għax kien kera d-dar ta' ħdejn taz-Zomblu mingħand Dun Ġużepp. Hija tiftakar kif kienu jikru ħmara u George kien joħodhom Għar Fekruna biha. Inkella xi passigġata fix-xgħari, fejn f'xi ħin kienu dejjem jieqfu u jqabdu ħuġġieġa, biex skont George, qrabathom 'ikunu jafu fejn wasalna'. Dan l-avukat kien iħobb ħafna l-kumpanija u kien iqajjem briju kull fejn ikun. Fis-sajf kienu joħroġ barra, jarma bl-akkordjin jew bil-kaxxa tad-daqq, ħu Karmelina kien jikkorda bil-kitarra u wara f'it, in-noti kienu jibdedw isahħru Selmun kollu.

Meta tfarfret, Katarin spicċat tagħmilha ta' chaperone ma' ħutha għarajjes. Perezempju meta ħuha Ġamri beda joħroġ ma' Karmni, dik li kellha tkun martu, iż-żewġ għassiesa tagħhom kienu hi u oħt l-għarusa. 'Fejn kienu jmorru huma, konna mmorru aħna,' spjegatli Katarin. Għodwa minnhom, gie jħabbat għandhom Dun Ġużepp u qal lil ommha Karmena, 'Karm, rajt li Mari tagħkom tkellem wieħed fejn is-Santwarju.' F'it wara, Salvu reġa' raha tkellem lill-istess guvni, Fredu, u qallu 'Jekk int għal magħna, ejja d-dar.' Dak hekk għamel u Mari u Fredu wkoll għaqqudu familja.



Ġrajja oħra li semmietli Katarin kienet dik tal-famuża kumpanija tal-bebbux.<sup>22</sup> Fis-snin 60, ċertu wieħed Portelli fettillu li jibda jesperta l-bebbux lejn Franza. Ingabar partita bebbux għall-ħabta ta' Ottubru mal-ewwel xita, hekk kif dan ħareġ biex jiekol wara sajf sajjem. Dan il-bebbux beda jinżamm go speci ta' xibka f'għalqa fil-bidu tatriq li twasslek għall-Imġiebaħ. Imbagħad ġie stivat fil-kaxxi gos-sellatura tal-injam u ntbagħat Franza. Imma meta fetħu l-kaxxi sabu li tliet kwarti minnu kien ga miet. Minkejja li ppruvaw elf haġa oħra, l-esperiment kien falliment totali, għax il-bebbux baqa' jasal mejjet. Mhux talli hekk, talli l-ammont kbir ta' bebbux li kien hemm maħzun Selmun ukoll miet u niten, tant li r-riħa bdiet tinxtamm mill-Migduma. Fl-aħħar, dan Portelli qabzitu u ordna li l-bebbux kellu jintrema fuq it-tafal taħt il-Fortizza Campbell. Fil-fatt, sa f'it snin ilu, kien għad fadal strixxa ta' xi metru qxur tal-bebbux niezla mas-sies tat-tafal tul ta' xi żewġ sulari. Għallinqas, kull min gābar il-bebbux thallas, imma l-flus li ħareġ Portelli sarulu qxur tal-bebbux, fil-veru sens tal-kelma.<sup>23</sup>

### Konkluzjoni

Ġamri u Katarin jiftakru Selmun meta kien veru għadu ġenwin, meta l-unika hsejjes li kont tisma' kienu t-tfaqqiġ ta' xi rota ta' karrettun, it-tfal jgħajtu waqt il-logħob u kultant, f'xi lejla sajjfja, il-mużika mill-kaxxa tad-daqq ta' George Zammit. Imma l-progress, bil-mod il-mod, daħal anke f'dan ir-raħal ċkejken, forsi aktar tard minn f'postijiet oħra, imma xorta daħal. Dan il-progress gāb il-kumdità imma sfortunatament, kollox għandu prezzju u Selmun tilef ħafna mill-karatteristiċi rurali tiegħu li kienu jagħmluh irħajjel uniku.

L-awtur jixtieq jirringrazzja lil David Vella, Ninu Bonanno, David Bartolo, Katarin Bartolo, Ġamri Bartolo, Ruben Vella u l-istaff tal-Arkivji Nazzjonali biex seta' jinkiteb dan l-artiklu.

### Referenzi

- <sup>1</sup> Intervista ma' Ġamri Bartolo taz-Zomblu.
- <sup>2</sup> George Zammit tweled fis-16 ta' Marzu 1908, studja Ruma u anke Londra. Għamel 6 snin jgħallem l-Ingliż fil-Liceo u lahaq avukat fl-1948. Fil-gwerra kien Spettur tal-Ispecial Constabulary. Kien ukoll membru tal-Akkademja tal-Malti u kittieb ta' diversi kotba kemm bil-Malti kif ukoll bl-Ingliż. Huwa miet fil 21 ta' Lulju 1990.
- <sup>3</sup> Intervista ma' Ġamri Bartolo taz-Zomblu.
- <sup>4</sup> Intervista ma' Katarin Bartolo taz-Zomblu.
- <sup>5</sup> Għall-aktar informazzjoni dwar Ġużep Bartolo z-Zomblu, ara l-ktieb ta' Paul P. Borg *Quest for Identity* maħruġ mill-Kunsill Lokali tal-Mellieħa.
- <sup>6</sup> Intervista ma' Ġamri Bartolo taz-Zomblu.
- <sup>7</sup> Intervista ma' Ġamri Bartolo taz-Zomblu.
- <sup>8</sup> L-Arkivji Nazzjonali ta' Malta, Okkorrenzi tal-Pulizija, Settembru 1943.
- <sup>9</sup> L-Arkivji Nazzjonali ta' Malta, Okkorrenzi tal-Pulizija, Settembru 1943.
- <sup>10</sup> L-Arkivji Nazzjonali ta' Malta, Okkorrenzi tal-Pulizija, Settembru 1943.
- <sup>11</sup> L-Arkivji Nazzjonali ta' Malta, Okkorrenzi tal-Pulizija, Settembru 1943.
- <sup>12</sup> Intervista ma' Ġamri Bartolo taz-Zomblu.
- <sup>13</sup> Intervista ma' Ġamri Bartolo taz-Zomblu.
- <sup>14</sup> L-Arkivji Nazzjonali ta' Malta, Okkorrenzi tal-Pulizija, Frar 1908.
- <sup>15</sup> Intervista ma' Ġamri Bartolo taz-Zomblu.
- <sup>16</sup> <https://www.sea.museum/2018/04/06/four-ships-and-a-lifeboat>
- <sup>17</sup> Intervista ma' Katarin Bartolo taz-Zomblu.
- <sup>18</sup> Intervista ma' Katarin Bartolo taz-Zomblu.
- <sup>19</sup> F'dik li hija magħrufa l-'Great Escape', 76 prigionier Alleat ħarbu minn kamp tal-prigionieri fil-Germanja. Kollha reġghu ngābru mis-suldati Germaniżi barra tlieta li rnexxielhom jaslu f'pajjiż newtrali. Hamsin minnhom inqatlu kiesaħ u biered wara li nqabdu. Fl-1963, inħadem film ukoll dwar din il-ġrajja.
- <sup>20</sup> Illum iċ-Ċimiterju Omm tal-Ħniena.
- <sup>21</sup> Intervista ma' Katarin Bartolo taz-Zomblu.
- <sup>22</sup> Intervista ma' Katarin Bartolo taz-Zomblu.
- <sup>23</sup> Intervista ma' Katarin Bartolo taz-Zomblu, kif ukoll minn informazzjoni mgħoddija lill-awtur mis-Sur David Vella u mis-Sur Ninu Bonanno.

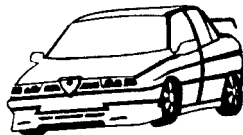
Vehicle Repairs & Services

Tel: 2152 0429

Mob: 9986 8092

20, Triq il-Għasel, il-Mellieħa

Nixtiequ l-festa t-tajba lill-Melleħin kollha



## Lasting First Impressions

**Amanda Jenkins**

One of the things that I noticed when I first visited Malta in 2019 was its art. From MUŻA, the incredible National Art Museum in Valletta to the many galleries across the island, art seems to be celebrated here and what a special thing that is. Public sculptures and art installations can be seen in many villages and public spaces and friends who visit me here from the UK comment on this too.

Art tastes here, as everywhere, are rightly eclectic and we were very fortunate recently to have been able to buy a collection of very small early 19<sup>th</sup> Century watercolour paintings depicting Maltese folklore figures. Two of the paintings are of women wearing traditional Ghonnella and the other four show men and women going about their working day, and how hard those days must have been sometimes. There is an egg vendor, a tomato picker, a strawberry seller and a mother and child. The detail in the costumes is simple but exquisite

and the paintings give us a glimpse of the clothing (the fabric, the colours, the texture, the design) of working people in Malta in the early 1800s.

Today, when so many of us routinely take photographs, future generations will know so much about us through the vast digital archives that we will each leave behind, and I think that our little folklore paintings which allow us a brief snapshot of a time long ago are all the more special because of this. The contrast of a digital image on a screen and the tangible smell and feel of an old painting could not be more marked. Crucially, with a painting that pre-dates photography, we are never quite sure what the subject really looked like and therein lies the magic. Through the simple detail of a lace handkerchief, a woven fruit basket, the buttons on a shirt and the toenails of bare feet, Maltese men and women look out to us through the tip of an artist's brush that was dipped in paint over 200 years ago and we have the privilege of imagining these people animated and in life just as they would have been.

And what would they have thought of us I wonder? Our fast-paced consumer lives, mass communication and a seemingly insatiable appetite for instant information. 'Digital detox' is marketed now whether in a café or a bookshop where we can come together without our phones to do things that until very recently, we did naturally at home, and looking at the folklore paintings, it isn't difficult to imagine the gentle stitcher of a dress or a jacket, sitting quietly in natural light with a needle and a thread and fabric in hand. The skills of the Maltese artisan which would once have been seen in every village are sadly becoming scarcer – as they are everywhere – and in a busy digital age, it seems even more important that we cherish and support those who continue these crafts and that we are mindful too to take time ourselves in order to slow down, to watch and to learn.

This time last year, I wrote about planning an inter-generational event whereby we could come





together, share skills and learn from each other. Surgery prevented this unfortunately but there will certainly be plans for an event along these lines over the coming year, so do please get in touch with us if you have any thoughts or suggestions. We have been extremely fortunate too in that the club has received some very generous donations of beautiful beads from women in Mellieħa. This made for two really lovely sessions in the spring where we made hanging decorations and bracelets and I'm pleased to say that we still have an ample bead supply to use so these will certainly be made use of in our future craft sessions! All of our activities are suitable for beginners and plans for the coming year include workshops on Slow Stitching, Kawandi Quilting and English Paper Piecing (Patchwork), all of which will be in addition to our usual sessions that will be themed around the changing seasons and Christmas. The idea of a regular 'open' session is also an option that we are considering. This would be a regular 'drop in' for people to meet up, bring their own piece of craft or stitching and spend a couple of hours relaxing, chatting and recharging (the Imperial Crafters maybe?) As always, our precious natural environment is paramount and all of our workshops use recycled, sustainable and/or donated resources. It would be so nice to see both familiar and new faces at the sessions that we run and going forward, in order to accommodate understandable work and family commitments, each activity that we put on will be offered on two different days: a Tuesday evening and a Saturday morning. People can then choose which session would be best for them. A safe and a warm welcome is guaranteed and I would like to take this opportunity to thank all of

those who have continued to support us over the last year and to wish you all a very Happy Feast. I am truly thankful to have been able to spend time with local people who are so creative and enthusiastic and I look forward very much to crafting together again soon.



On a final note, I hope that you will permit the indulgence of quoting a few lines from Ellie Beck, an extraordinarily talented Australian writer, stitcher, artist and maker:

*'In this world of ever-connected, always with a device in our hands or nearby, with way-too-easy access to knowing everything straight away we've lost sight of the small, tiny, delicate ways of life. The ways our ancestors sat each evening to stitch, mend, create, make with their hands. Fishermen mending their nets, mothers darning socks, children learning to stitch quilts out of worn out clothes. These were times in a family's day when they could connect back with each other, to share stories and experiences of their day. To sit together and pass on their knowledge ...'*

Il-Festa t-Tajba!

### Dates for the Diary:

Slow Stitched Designs – Tuesday 15 October (evening) or Saturday 19 October (morning)

Autumn Crafts – Tuesday 5 November (evening) or Saturday 9 November (morning)

Christmas Crafts – Tuesday 3 December (evening) or Saturday 7 December (morning)

For more details, or to book a place, please contact us on **79203322** or email on **info@imperialbandclub.com**





## L-Ewwel Ċentinarju mit-twaqqif tal-Consitutional Club – Mellieħa

Kif inhu dokumentat fil-minuti tal-Għaqda Mużikali Imperial, l-għaqda tagħna taf il-bidu tagħha fl-1930, bl-ewwel programm tal-Banda Imperial isir fil-21 ta' Settembru tal-istess sena. Skont l-istess minuti, l-ewwel seduta tal-kumitat fejn insibu l-isem bħala 'Imperial Band Club' hi dik tal-15 ta' Marzu 1931. Dan għaliex l-Għaqda Mużikali Imperial tnisslet mill-Consitutional Club li twaqqaf fil-Mellieħa fl-1924.

L-ewwel seduta tal-Consitutional Club saret il-Ħadd, 31 t'Awwissu 1924. Għalhekk, din is-sena jahbat il-mitt sena minn meta twaqqaf il-Consitutional Club – Mellieħa.

Biex infakkru dan l-anniversarju tant importanti, qed nippublikaw parti minn studju kronoloġiku li kien għamel il-mibki Jimmy Muscat fuq l-istorja tal-każin, bejn l-1924 u l-1929.

### Il-Consitutional Club – Mellieħa 1924-1929

Jimmy Muscat

#### Sena 1924

Waqt l-ewwel seduta tal-Consitutional Club tal-Mellieħa li saret nhar il-31 t'Awwissu 1924, is-Sur Walter Salamone ġie nominat bħala Viċi President u Agent President għal dik il-laqgħa stess. Preżenti għal dik il-laqgħa kien hemm Carmelo Stellini, Gio Maria Vella, Francesco Buttigieg, Gio Maria Sammut, Salvatore Chetcuti, Francesco Bonello, Gino Gauci, Angelo Cutjar u William Howe. Il-Markiz Testaferrata Olivier ġie nominat bħala President, Carmelo Stellini bħala Kaxxier, Gio Maria Gauci bħala Agent Kaxxier u Giorgio Vella bħala Segretarju.

Waqt din is-seduta ġew approvati wkoll ir-regolamenti li fuqhom kellu jitmexxa l-każin. Imbagħad, f'seduta oħra miżmuma

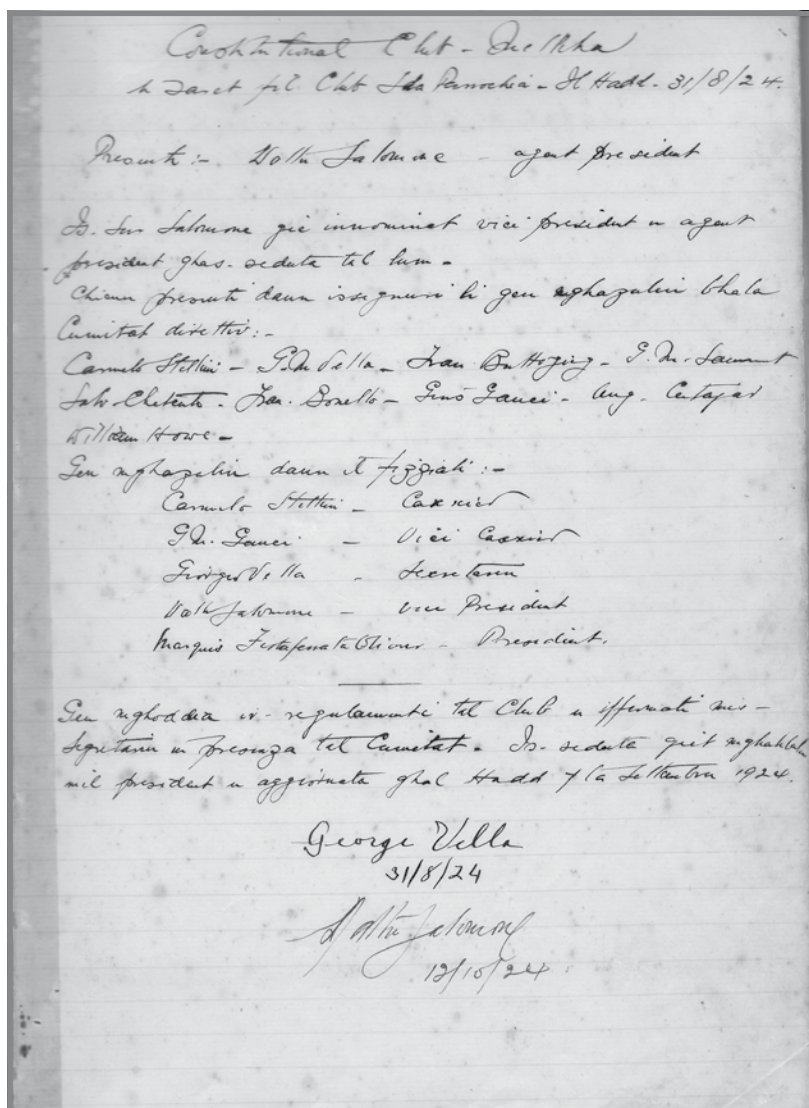

Il-minuti tal-ewwel laqgħa tal-kumitat tal-Consitutional Club - Mellieħa.



f'Ottubru 1924, kien hemm proposta biex jiġi mwaqqaf tim tal-futbol, ġew approvati 73 membru tal-kazın u l-bottegin tal-kazın ingħata f'idejn Francesco Buttigieg.

### Sena 1925

Matul l-1925 saru tliet seduti tal-kumitat. Il-bottegin ġie mikri għas-somma ta' £1.50 fis-sena, ġew approvati 11-il membru ġdid mal-kazın u l-membri kollha kkontribwew għaż-żamma u t-tmexxija tal-kazın, bil-kundizzjoni li jiġu mħallsa lura.

### Sena 1926

F'Jannar 1926 ġie elett kumitat ġdid. Fil-kazın issa kien hemm 126 membru u jidher ukoll li f'Mejju tas-sena ta' qabel kienet ġiet imwaqqa soċjetà orkestrali taħt l-isem ta' Santa Ċecilja, il-patrona tal-mużika. Naraw ukoll li l-Wisq Nobbli Lady Strickland tat is-somma ta' £10 għat-twaqqif ta' din l-Orkestra u l-membri tagħha stess kienu jħallsu xelin u 6 soldi fix-xahar. Matul l-1926 kien hemm biss żewġ seduti.

### Sena 1927

Fil-1927 jidher li l-attivitajiet bdew jizziedu u kien hemm total ta' sbatax-il seduta tal-kumitat. Saru elezzjonijiet ġodda u sal-aħħar tas-sena kien hemm madwar 212-il membru fil-kazın. Ġew mixtrija xi strumenti ġodda għall-orkestra u dawk il-membri li kienu ħarġu l-flus fis-sena ta' qabel ġew imħallsa lura għalkollox. F'Lulju 1927 ġiet organizzata mawra sa Għawdex għar-residenti Mellieħin fuq il-vapur SS Wembley u saret ukoll ġabra biex jinxtraw xi bankijiet għall-entrata prinċipali tal-kazın. Ġie deċiż li tiġi mistiedna banda biex iddoqq nhar lejlet il-Festa tal-Vitorja f'Settembru u ġie ordnat xi loġħob tan-nar għal dik l-okkażjoni.

### Sena 1928

Il-kumitat tal-kazın laqqa' tmintax-il seduta matul is-sena 1928 u fil-kumitat onorarju l-ġdid deheru ucuħ ġodda bħal Sir Gerald Strickland u l-Wisq Nobbli l-Konti F. Sant Cassia. Il-kazın issa kellu madwar 210 membru, numru sostanzjali għal kazın daqshekk ġdid f'raħal daqshekk żgħir. Matul

l-ewwel seduta ta' din is-sena ġew approvati u kkonfermati r-regolamenti tal-1924. Fil-20 ta' Jannar 1928, il-kazın kera l-postijiet bin-numri 21 u 22 fil-Pjazza tal-Parroċċa b'kera ta' £23 fis-sena għal tnaħ-il sena, taħt ċertu kundizzjonijiet. Ġew maħtura tliet membri biex jieħdu ħsieb din il-kera, iżda f'Lulju tal-istess sena l-kumitat tal-kazın iddeċieda li jieħu dan il-piż tal-kera biex iħallsu hu stess.

Imbagħad f'Novembru ġie deċiż li l-kariga tas-surmast tal-orkestra tiġi terminata u f'Diċembru saret proposta, li ma ġietx aċċettata, biex jinbidel l-isem tal-kazın. Jidher ukoll li kien hemm talba biex jinħatra president u viċi president ġodda u fit-23 ta' Diċembru 1928 eventwalment insibu lil Dr Angelo Attard Montalto bħala President u lil Dr Armando Mifsud bħala Viċi President. Kien hemm proposta oħra biex tiġi mwaqqa banda taħt l-isem ta' 'Duke of York'. Din il-proposta jidher li ġiet aċċettata unanimament u kellhom jiġu miġbura fondi biex jinxtraw l-istrumenti għal din il-banda.

### Sena 1929

Fil-bidu tas-sena 1929 il-membri kollha tal-kazın ġew imlaħħqa membri onorarji tal-Constitutional Club ta' Birkirkara, ġest verament ta' ġieħ bejn żewġ entitajiet mużikali. Saret ukoll proposta ġdida biex jiġu akkwistati u mixtrija xi strumenti tal-banda mill-Banda tal-Royal Malta Artillery. Ingħataw diversi donazzjonijiet għal dan il-għan u l-membri kollha tal-kumitat sellfu somom ta' flus biex eventwalment ġew imħallsa £90 għall-akkwist ta' 44 strument tal-banda, inkluzi t-tnabar. Matul din is-sena ntbagħtu ittri ta' ringrazzjament lill-emigranti Mellieħin li ġabru xi flus biex inxtara stendard ġdid għall-kazın kif ukoll għall-karti tal-mużika mibgħuta lill-banda. Ammiratur tal-banda ta tletin legġju għall-użu tal-bandisti.

Proposta importanti oħra kienet biex jiġi mwaqqaf kumitat indipendenti biex jieħu ħsieb il-banda. Dan kellu jinkludi membru mill-kumitat tal-kazın u erba' membri oħra li kellhom jiġu maġħzula minn fost il-bandisti stess. Biex jingabru fondi għall-bżonnijiet tal-kazın, f'Lulju 1929, ġiet organizzata ħarġa mill-Bajja tal-Mellieħa sal-Imgarr, Għawdex fuq il-vapur Odin. Jidher ukoll li matul is-sena 1929 kien hemm biss seba' seduti tal-kumitat.



## Fil-Festa 2024

**Philip Borg**

Fil-misraħ tal-knisja ngabret il-kotra  
biex tidher qalb waħda f' dal-jiem daqshekk sbieħ,  
għax waslet il-festa u r-raħal vetrina  
għatxana biex tgawdi fil-ferħ bla mistrieħ.

It-toroq imlewna b'kull sett bandalori,  
mal-pavaljuni, bradelli, tiżjin,  
bil-baned jimlewna bil-marċi tal-briju  
u dlonk iferrħuna, kuljum għaddejjin.

Filgħodu u flgħaxija bil-qniepen idoqqu,  
b'murtali u sfafar tas-sema u tal-art,  
min jaf kemm raw sogru, kemm swew ħin u ħila,  
min jaf int ja mghallem kemm flejjes kont ġbart!

Il-kotra tingħaqad għax waslet il-festa  
u moda li tidher bħal poplu ferħan,  
hekk sew li jitgħannqu madwar il-Mellieħa  
bit-tama li x-xena mhix żiffa duħħan...

Il-birra bħal duwa li tnessi stalletti  
u l-għaraq li jaħsel l-intejjen tas-snin,  
għax hekk sew u xieraq ladarba tal-festa,  
ħa nidhru l'aħn'aħwa qalb waħda mbewsin.

Imbagħad hemm il-knisja, bilħaqq hemm il-knisja!  
Suppost hija l-qofol fis-sens reliġjuż,  
għad illi għal ħafna mużew bit-teżori  
bil-kotra tiftaħar bil-wirt tant glorjuż.

Imqar daqs il-fided, tiżjin u gandlieri  
hemm aktar imħabba u għożż' għal xulxin,  
tul sena, mhux ġimgha, fil-misraħ, fi djarna,  
imqar li ningħaqdu bħal aħwa Maltin!

Xhin tgħaddi titbandal O sbejħa Bambina,  
il-kotra ċċapċaplek għall-ġmiel u t-tiżjin;  
kemm iktar nixtieqha tixtarr x'qed tgħallimna  
biex ngħixu ta' Nsara, bħall-aħwa henjin!

*Birkirkara*  
*18.vi.2024*





## Bond of Friendship Tour 2024 *Eynsford Concert Band Tour Malta*

**Sandra Lane & Vivienne Astall**

Eynsford Concert Band, a symphonic wind ensemble based in the small Kentish village of Eynsford embarked on a week-long tour of Malta in April 2024. The tour was arranged with support from both Għaqda Mużikali Imperial from Mellieħa and the Malta Tourism Authority. We have built up a warm and strong relationship with Għaqda Mużikali Imperial over almost four decades and this was our sixth tour to Malta. They were incredibly hospitable giving us a friendly welcome and we came to appreciate how important the contribution that these band clubs are to Maltese society. In almost every Maltese town and village you will find one or two and sometimes three band clubs, each having their own amazing premises, all have paying members and a band affiliated to them making this somewhat unique to Malta.

The band arrived in Malta with an extended party of 70 people (50 players) all staying in the Luna Holiday Complex in Mellieħa.

We were delighted to be invited to play at local events and the band immediately got to work with a joint rehearsal with the Imperial Band in preparation for a combined concert in the Mellieħa square.

The following day Michael Smith, Lt Colonel (retd) BA (Mus) LRSM held a conducting masterclass for several of the musical directors from the local music societies. During this masterclass Mike covered various topics of conducting from rehearsal preparation, leadership/management, rehearsal techniques and how to communicate ways to improve the music/playing to the musicians in the band. The musical directors who attended the masterclass found this to be a very positive experience.

Day three of the tour saw us perform a

concert in Annunciation Square in Sliema by kind invitation of Soċjetà Filarmonika Stella Maris where we performed many favourites such as William Tell, Game of Thrones (which was partly filmed in Malta), Mr Blue Sky amongst others and an arrangement of a Eurovision entry called Little Child as sung by Mary Spiteri in the 1992 Eurovision Song Contest which went down very well with the local Maltese audience. Meeting for a drink at the local band club, where we could meet other members of the





band community was a pleasure. It was evident that Malta has a long-standing band tradition.

Day five was the joint concert in Mellieħa where both bands performed a short programme of varying styles of music under the leadership of both musical directors, Anthony Borg for the Imperial Band and Michael Smith for Eynsford Concert Band. Both bands came together with a massed bands finale

(over 100 players) including a new composition by Carl Borg a musician with the Imperial Band and who is currently studying music composition in Belgium, both bands benefiting from experiencing the two different styles of conducting. The concert was well attended and we had the honour of the Minister of Tourism Hon. Clayton Bartolo joining us in the audience. We are grateful for the support of

the Malta Tourism Authority for their assistance in making this tour happen.

On the penultimate day of the tour, we performed a concert in Pjazza Jean De Valette in the capital Valletta. Beforehand, we met with representatives of the two band clubs, Kings Own and La Valette. Here, we learnt about their history and about the social and musical elements provided by the clubs. We exchanged gifts to honour our partnership. Later, we had a large and enthusiastic audience followed by a generous reception at the Mayor's residence hosted by the Deputy Mayor.

During the bands free time everyone had the opportunity to visit the many cultural places of interest on the Island including Mosta, Mdina, Valletta, Blue Lagoon and Malta's sister island of Gozo. We were enchanted by the rich history and vibrant culture. The people of Malta are friendly, hospitable, and charming.

This has been a truly memorable trip and we look forward to continuing our friendship with Għaqda Muzikali





Imperial in the coming years and look forward to the next invitation to visit Malta.

If other musical groups are interested in visiting

Malta then please contact the Malta Tourism Authority for more information, or visit the website [visitmalta.com](http://visitmalta.com).

### Mike Smith BA (Mus) LRSM

Mike took up the appointment of Music Director, Eynsford Concert Band in 2012 bringing with him a wealth of musical knowledge garnered from an extensive career in Army Music as a Director of Music.

Under his baton he has led the band on concert tours to Antwerp, Malta, Utrecht, Norway and Austria; helped raise considerable funds for a number of charitable organisations including The Soldiers' Charity, Motor Neurone Disease Association and in 2023, Barnardo's. In 2014 he led the band to be crowned National Concert Band Champions and, in 2016, ECB was the first band to represent the UK at the European Championships for Wind Orchestras.

Keen to expand the musical opportunities for the band, Mike has helped build close, long-term affiliations with other musical ensembles including the Band of the Grenadier Guards the Imperial Band Mellieħa, Malta and the Kent Youth Wind Orchestra.

Away from the band Mike recently retired from the Army after 39 years of service in Army Music. During that time, he led a number of high-profile Army bands as Director of Music including the Band of the Grenadier Guards and The Band of The Royal Corps of Engineers and held the position of Chief Instructor at The Royal Military School of Music. He attained the rank of Lieutenant Colonel in April 2020 when appointed Commanding Officer, Regional Bands of the British Army. His last engagement in uniform was the Coronation Parade for King Charles III in May 2023.



### Anthony Borg

Following in the footsteps of his late father and grandfather who were both members of the Imperial Band Club (playing trombone and euphonium respectively), Anthony started his musical career with the Imperial Band as a trumpet player in 1979. The Imperial Band Club is very much a part of Anthony's family history - his brother is the Club's President, his sister is an active member of the choir and Anthony's son, Samuel, plays the trombone in the band. Anthony was appointed Assistant Musical Director and Brass Music Teacher in 1988 and he has held the position of Musical Director of the Imperial Band Club since his appointment in 1997.

In 1980, Anthony joined the Għaqda Korali u Orkestrali Maria Bambina of Mellieħa as a trumpet player, and from 1989 to 1994, he was also the orchestra's Musical Director. In addition, Anthony was for many years the Musical Director of the Soċjeta Filarmonika Prekursur of Xewkija in Gozo.



**BOND OF FRIENDSHIP  
MALTA TOUR 2024**

**'Bond of Friendship' Joint Concert**

*Imperial Band, Mellieħa, Malta  
and  
Eynsford Concert Band, Eynsford, United Kingdom*

**Friday 12<sup>th</sup> April 2024  
Mellieħa Parish Square**







## Eynsford Concert Band



Eynsford Concert Band is a symphonic wind ensemble that has been based in the small UK village of Eynsford since 1972. The band has 50 playing members from all over the Southeast of England that aspire to attain the highest standards of musicianship within a social and friendly environment. It enjoys performing a wide range of concert band repertoire from popular music arrangements and orchestral transcriptions to classic and modern wind band works.



The band tours regularly and, over the years, has grown in both size and reputation and prides itself on its eclectic, challenging and rewarding repertoire. We are firmly rooted in our community and every year raise substantial amounts for local charities.

In 2016, we were proud to have been the first band to represent the UK at the European Championships for Wind Orchestras and in 2022 we celebrated our 50th Anniversary.

We first visited Malta in 1986 and this will be our 6<sup>th</sup> tour to the island, returning in 1987, 2002, 2003 and 2014. Through these visits we have formed a close relationship with the Imperial Band Mellieħa and, in 2003, helped with organising the inaugural Mellieħa International Music Festival. We are thrilled to be invited back to Mellieħa to further strengthen the bond of friendship that has developed between us over the years.



## Imperial Band



The origins of the Imperial Band Club can be found in the 'Constitutional Club' which was established in 1924.

In 1928, a band club was formed under the name of the Imperial Band Club and in 1929, the club acquired its first instruments, 45 pieces in total plus percussion instruments. Since the very first musical programme which took place in the Mellieħa Village Square in September 1930, the Imperial Band Club has gone from strength to strength.

With 50 active musicians, the Band has enjoyed a number of successful overseas visits including playing concerts in Sicily (1948), Tunisia (1995), Germany (1999) and Italy (2007 and 2017). A new and positive development in 1998, saw the development of the Imperial Choir which was formed with the aim being to perform during activities organised by the Imperial Band.



In addition to its regular commitments in Mellieħa, the Band also involves itself in activities outside the village including taking part in official national celebrations.

Over the years, the Imperial Band Club has developed and made connections with a number of non-Maltese bands and these relationships have resulted in a range of joint concerts and initiatives. As the Imperial Band approaches its centenary year, we are delighted to take part in the 'Bond of Friendship' joint concert with Eynsford Concert Band, a concert celebrating over 20 years of friendship.



## Il-festi Maltin – wirt uniku u prezzjuż

### Professor George Cassar

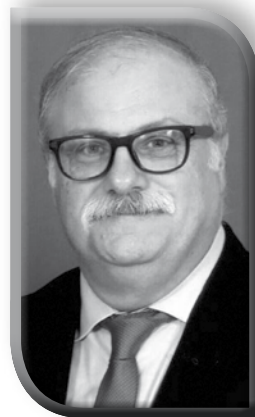

Kemm-il darba nisimgħu nies jtkellmu fuq il-festi u jliissnu kliem bħal: ‘Għandna nibzghu għall-festi tagħna’. Hemm min forsi jistaqsi: Imma għalfejn jgħidu hekk? Minn xhiex qed jibzghu? X’sejjer hażin fil-festi tagħna? u tant mistoqsijiet oħra. Dawn il-ħsibijiet kollha jgħaddu minn mohħ nies li qed jaraw il-festa Maltija tgħaddi minn tibdiliet, uħud fini u oħrajn sfaċċati, li jggegħluhom jinkwetaw u jithassbu.

Kif qed niċcelebraw il-festi llum sar taħlita ta’ modi moderni u oħrajn tradizzjonali, u sa hemm ma jidhirx li hu daqstant gravi – għax kif jgħid il-qawl Malti: ‘Min ma jbidilx iqammel’. Kollox għandu l-iżvilupp tiegħu u ħafna drabi rridu, jew ikollna, nimxu maż-żmien. Madankollu, jeħtiegħ nifhmu li hemm tibdil u hemm tibdil. Li tirranġa biex ittejjeb is-sigurtà, jew li tuża materjal aktar effiċjenti u nadif, pereżempju, hu ta’ bżonn u hekk għandu jkun. Mill-banda l-oħra, li ndaħħlu ċerti elementi fil-festa sempliċiment għax niggustawhom, jew għax kulhadd hekk qed jagħmel, jew biex nimxu maż-żminijiet mingħajr ħsieb jew mingħajr raġuni verament bżonjuża, dak jista’ ma jkunx tant argument validu.

Dan l-artiklu se jiffoka biss fuq il-banda fil-festa ta’ barra. Fil-festa Maltija nsibu elementi tipiċi li ilhom ġejjin għexieren ta’ snin; twieldu u trabbew mal-festi tagħna min-nofs is-seklu dsatax u komplew jittrasformaw ruħhom mal-medda tas-snin. Ma’ dawn hemm il-każini tal-banda li bdew wara li l-poplu tħajjar mill-baned militari u navali Ingliżi. Faqqashom, kabbarhom u saħħaħhom.

Sa nofs is-seklu għoxrin dawn il-festi u dak li jsir matulhom, baqgħu relattivament stabbli, bit-tip ta’ marċi, tiżjin, ikel tal-okkażjoni, nar u aspetti oħra. Imma mis-snin sebgħin ’l hawn bdew deħlin ħafna bidliet li wħud minnhom tista’ tgħid, heżzu l-baži tal-festa Maltija. Hekk, ngħidu aħna, il-programm ta’ fuq il-plańċier. Dan il-programm mużikali kien ikun il-mod kif il-banda lokali, jew dik mistiedna, turi l-ħila tagħha b’mużika klassika u operistika, u

permezz ta’ dan ir-repertorju kienet tiddeverti imma wkoll teduka lill-popolin, li ma kellux mezzi finanzjarji u opportunità biex imur it-teatru. Dan għax dawn in-nies setgħu jisimgħu biċċiet minn opri jew mużika serja oħra fil-pjazza ta’ Malta u Għawdex, u hekk iduqu mill-benna tal-kultura għolja u fina. Maż-żmien il-klassiku u operistiku twarrab, jew naqas, u daħlu elementi mużikali hekk imsejja, pop. Fl-istudji tal-kultura, dan ifisser li twarrab is-sens ta’ kultura raffinata u ddaħħal dak li kien qed jisma’ kulhadd, mużika li kienet tajba imma mmirata lejn udjenza li tfttex aktar żvog u inqas impenn. Ma nistgħux ngħidu li l-banda ma baqgħetx teċċella fl-eżekuzzjoni, jew li l-ħila tal-bandisti u s-surmast direttur naqset jew spicċat. Ngħidu biss li t-tip ta’ mużika li daħlet ma baqgħetx wisq f’sintonija ma’ dak li kien jindaqq oriġinarjament. Daħlu wkoll strumenti li ma kinux, u strettament mhumiex, tal-banda – bħas-synthesiser, id-drum kit, u l-kitarra akustika. Ir-repertorju sar aktar kontemporanju, u għalkemm f’xi programmi għadhom jippartecipaw kantanti lirici, daħlu wkoll il-kantanti pop. Barra minn hekk, ma nistgħux ngħidu li llum il-programm tal-pjazza u minn fuq il-plańċier għadu wiehed daqstant indispensabbli fil-ħajja tal-popolin. U dan minħabba raġunijiet ovvjji. Fi żmienna kollox sar inqas diffiċli biex taċċessah – il-mużika tinstema’ fuq il-mezzi kollha tax-xandir, tindaqq b’mod privat meta trid u fejn trid, teċċiedi għal kull forma u ġeneru ta’ mużika anki mill-faċilitajiet offruti permezz tal-kompjuter, u ħafna huma konxji ta’ x’qed jigri, jindaqq, u tal-protagonista, bla m’għandhom bżonn jattendu l-programm tal-banda fil-misraħ tar-raħal.

Imma l-mużika fil-festi hi pprovduta wkoll permezz tal-marċi fit-toroq. Hawn nistgħu ngħidu li s-sitwazzjoni baqgħet marbuta aktar mat-tradizzjoni. Il-marċ brijuż, mexxej u fuq ir-ritmu



konvenzjonali skont l-istil Malti, għadu jintgħaraf u prevedibbli. Il-kazini tagħna baqgħu jindokraw sew dan l-istil. Il-kompożituri tal-marċi għadhom konxji dwar dak li jagħmel u jiddistingwi marċ Malti minn marċi ta' pajjiżi oħra. U s-sostenituri tas-soċjetajiet bandistiċi għadhom jippretendu u jistennew li l-banda tagħhom iddoqq il-marċi tipiċi. U b'hekk naraw li l-marċ tal-festa baqa' dak li kien matul seklu u nofs ta' eżistenza. U dan hu ta' min ifaħħru u jinkoraġġih.

Niġu issa għat-tielet forma ta' mużika 'tal-festa'. Qed ngħid 'tal-festa' għax fil-verità mhi tal-festa xejn. Qed nirreferi għall-mużika tal-parties tal-festa li jsiru fit-triq jew f'xi lokal; anki fil-kazin stess. Mużika li m'għandha x'taqsam xejn mat-tradizzjoni, l-ispirtu jew il-gosti marbuta mal-festa tagħna. Mużika mid-dinja kollha, jew mużika b'lirika li tizzika u b'doza qawwija ta' pika, komposta għal atmosfera aktar frivola, diżinvolta u li ddarras meta tqabbilha mal-atmosfera komunitarja ta' matul il-granet tal-festa. Tip ta' mużika li m'għandha x'taqsam xejn mal-ispirtu tal-festa Maltija (u xi kultant anki tmur kontra l-element reliġjuż); mużika li tattratta persuni ta' etajiet aktar zgħar, u li nissogra ngħid li huma minn fost dawk li ma jafux / ma japprezzawx verament il-wirt kulturali tal-festi Maltin. Nies, li ħafna drabi qegħdin hemm ifittxu

dik li huma jsejnhulha 'buzz', jew l-esperjenza ta' eċċitament – jixorbu, jitbahardu, u jintilfu f'dillierju ta' emozzjonijiet tal-moħħ imtajjar. Tiġi weħidha l-mistoqsija: hu dan li jikkumplimenta l-festa Maltija?

### Hsieb tal-għeluq

Il-mużika hi bla dubju essenzjali meta qed nagħmlu festa. Tagħti kulur, ritmu, sfond u skop għall-ferħ, iċ-ċelebrazzjoni, l-istennija għall-festa tal-qaddis. Il-banda hi element inseparabbli mill-wirt intangibbli li jiffroma l-pakkett sħiħ tal-festa Maltija – li din mill-aħħar tal-2023 hi rikonoxxuta mill-UNESCO bhala wirt kulturali intangibbli dinji. Il-baned tagħna għandhom responsabbiltà li ma jstgħux jinjoraw. Iridu jindokraw u jissalvagwardaw is-sehem tagħhom fil-festa Maltija. Iridu jgeddu mingħajr ma jeqirdu dak li jagħmel il-festa tagħha. Iridu jsaħħuh billi l-kumitati tal-kazini jkunu attenti għal elementi estranji li whud minnhom huma għandhom il-poter u d-dmir jikkontrollaw jew anki li ma jhalluhomx isiru.

Appell finali hu li l-festa Maltija ngħidulha 'tagħna' għax tassew hekk hi – unika u differenti minn ta' haddiehor. Nieħdu hsiebha u ma nħalluhiex tintilef b'nuqqas ta' hsieb jew għax nagħmew b'dak li qed jiġri band'oħra.



## Bidu Mużikali mal-Għaqda Mużikali Imperial

**Mariette Borg**

“Dejjem xtaqt nitgħallem strument, imma l-ġenituri qaluli li l-iskola hi iktar importanti!” “Kemm togħgobni l-mużika! Nixtieq nitgħallem, imma issa tard wisq.” Ma nafx ngħidilkom kemm-il darba smajt rakkonti bħal dawn meta ngħid lil xi ħadd li qbadt it-triq tal-mużika. Bla dubju, iż-żminijiet inbidlu, u ħafna ġenituri qed jaraw il-benefiċċji li t-tfal tagħhom jistudjaw il-mużika, anke jekk forsi ma jarawx il-mużika bħala karriera potenzjali għal uliedhom. Ħafna drabi, it-tfal jintbagħtu mill-ewwel biex jitgħallmu strument. Imma x’jiġri jekk it-tifel jew tifla ma jkunux interessati f’xi strument

partikolari, jew ikunu għadhom żgħar wisq biex jibdwew jitgħallmu strument? L-Għaqda Mużikali Imperial ħasbet li tindirizza sitwazzjonijiet bħal dawn billi tibda toffri sessjonijiet ta’ introduzzjoni għall-mużika għal tfal u żgħażaġħ minn erba’ snin ’il fuq. Dan grazzi għall-proġett bit-titlu ta’ ‘Bidu Mużikali’ fl-iskema ‘It-Taħriġ Mużikali taż-Żgħażaġħ fil-Każini tal-Banda – 2024’ amministrat mill-Aġenzija Żgħażaġħ u l-Għaqda Nazzjonali Każini tal-Banda.

Mill-applikazzjonijiet li daħlu, għaqqadna żewġ gruppi ta’ tfal: wiehed ta’ tfal ta’ erba’ snin, u grupp iehor ta’ tfal ta’ etajiet bejn is-sitt snin u l-ħdax-il sena. Dawn it-tfal kienu mistiedna jattendu sitt sessjonijiet għal kull grupp f’Awwissu fis-Sala Imperial. Il-ġenituri kienu mħeġġin biex jibqgħu mat-tfal matul is-sessjonijiet biex dak li jseħħ ikunu jistgħu jkomplu jaħdmu fuqu fl-esperjenzi tagħhom ta’ kuljum.

L-enfasi kienet fuq li dawn it-tfal jesperjenzaw il-mużika b’mod tangibbli u konkret permezz tas-smiġħ, il-moviment, il-kant, l-esperimentazzjoni bl-istrumenti, il-viżwali u t-teknoloġija. Xtaqna li t-tfal jieħdu tagħlim ta’ kuncetti mużikali fundamentali, li għad li bażiċi huma importanti ħafna! Dawn il-kuncetti jinkludu: it-taħbit stabbli fil-mużika (bħat-taħbit tal-qalb), ir-ritmu (kif ukoll kif jinkiteb ir-ritmu), il-piċċ (li jinkludi d-distinzjoni bejn ħsejjes għoljin u baxxi, u liema strumenti jagħmlu dawn il-ħsejjes), familji ta’ strumenti differenti fil-banda u fl-orkestra (inkluż it-timbru tagħhom), kif ukoll l-istruttura ta’ biċċiet mużikali. Dawn il-kuncetti huma utli għat-tfal, kemm jekk





ikomplu jitgħallmu l-mużika b'mod formali, kif ukoll jekk jiddeciedu li ma jkomplux, għax joffrulhom perspettivi differenti li minnhom jistgħu japprezzaw biċċa mużika, kif ukoll jagħtuhom il-lingwa essenzjali biex jiddeskrivu l-mużika. L-għalliem tal-istrumenti tar-ram, kif ukoll bandisti żgħażaġh tal-istrumenti tal-injam u tal-perkussjoni, involvew lit-tfal f'attivitajiet li jinkludu l-istrumenti li jispeċjalizzaw fihom huma.

Aristotli, iktar minn tliet mitt sena qabel Kristu, fil-'Politika' jgħid "Il-mużika għandha s-saħħa li tiffirma l-karattru, u għalhekk għandha tiġi introdotta fl-edukazzjoni taż-żgħar." Iktar ma jgħaddi ż-żmien, iktar qed naraw kemm dan il-filosfu Grieg kellu raġun. Kulhadd sema' dwar il-benefiċċji li l-edukazzjoni fil-mużika għandha f'haġna hilit tal-moħħ, inklużi l-memorja, il-lingwa u l-attenzjoni. Inqas imsemmija huma l-aspetti soċjali u emozzjonali fit-tfal. Dawn jinkludu l-għarfien u l-fehim tal-emozzjonijiet, u l-abbiltà li t-tfal jirregolaw l-emozzjonijiet tagħhom stess. Il-mużika tgħin ukoll lit-tfal jesprimu ruħhom u jikkritikaw lilhom infushom. Ir-riċerkaturi sabu wkoll li l-edukazzjoni mużikali tgħin fl-iżvilupp tar-responsabbiltà, tal-empatija u tar-relazzjonijiet soċjali. Iktar u iktar, meta t-tagħlim isir fi hdan komunità mużikali bħall-Għaqda Mużikali Imperial, dawn ir-relazzjonijiet soċjali u s-sens ta' responsabbiltà se jissahħu u jsibu fonti ta' sostenn f'diversi aspetti tal-iżvilupp.

Ringrazzjament speċjali lill-Għaqda Mużikali Imperial, li għarfet l-importanza ta' bidu mużikali sod għaž-żgħar tal-komunità tagħna, lill-ġenituri li appoġġjaw lil uliedhom, u lit-tfal li attendew is-sessjonijiet, li fetħu moħħhom u qalbhom għall-

mużika u għal xulxin tul dan il-vjaġġ tagħna flimkien. Inħarsu 'l quddiem biex dan li bdejna permezz ta' dan il-proġett inkomplu nirrepetuh u nsahħuh fix-xhur u s-snin li ġejjin.

Ippermettuli nagħlaq bil-kliem taċ-ċellista famuż Amerikan ta' origini Ċinizi, Yo-Yo-Ma: "Music enhances the education of our children by helping them to make connections and broadening the depth with which they think and feel. If we are to hope for a society of culturally literate people, music must be a vital part of our children's education."



**Proġett mill-Għaqda Mużikali Imperial bil-kollaborazzjoni tal-Aġenzija Żgħażaġh u l-Għaqda Nazzjonali Każini tal-Banda bħala parti mill-iskema 'It-Taħriġ Mużikali taż-Żgħażaġh fil-Każini tal-Banda – 2024'.**

*Din il-pubblikazzjoni tirrifletti biss il-veduti u l-hsibijiet tal-pubblikaturi/awturi u l-Aġenzija Żgħażaġh ma tistax tinzamm responsabbli għall-kontenut jew għall-użu li jista' jsir minn dan l-istess kontenut.*





## Dati Importanti fil-Istorja tal-Mellieħa

**Mario Fenech**



F'kull lokalità tal-gzejjer Maltin, l-istorja reliġjuża u kulturali tista' tgħid li dejjem issibha minsuġa madwar il-knisja tar-raħal, mal-każin tal-banda, kif ukoll ma' xi avveniment importanti li baqa' jissemma għall-importanza tiegħu u għall-mod kif bih kien ġie ċelebrat.

Ir-raħal tal-Mellieħa matul is-snin tal-istorja tiegħu ma kienx nieqes minn dawn l-avvenimenti, iżda bla dubju l-akbar wieħed minnhom kien dak tal-Inkurunazzjoni Solenni tax-xbieħa tal-Madonna meqjuma fis-Santwarju antik u devot li jiġu jżuruh minn kull rokna ta' Malta u Għawdex.

Bħalma wieħed kien jistenna, biex saret din iċ-ċerimonja tant importanti tal-inkurunazzjoni kien sar ħafna xogħol ta' preparazzjoni kif ukoll il-ġbir tal-flus meħtieġa kemm sabiex isiru l-kuruni għal ras ix-xbieħat tal-Madonna u tal-Bambin, kif ukoll għall-programm shiħ ta' festi.

S'hawn kollox sew, iżda meta wieħed iqis il-fatt li f'dak l-istess żmien kienet qiegħda tinbena l-Knisja Parrokkjali l-ġdida b'tant saġrifċċji u b'ħafna problemi finanzjarji, l-istorja tieħu xejra

bil-wisq differenti minn ċirkostanzi normali.

Il-Kappillan Dun Franġisk Maria Magri li mexxa l-Parroċċa mis-sena 1880 sas-sena 1907 kien il-moħħ u l-ħegġa li beda u mexxa x-xogħol tal-bini tal-knisja l-ġdida. L-ewwel ġebbla tqiegħdet fil-5 t'Awwissu 1883 u tberket mill-istess Kappillan Magri bħala delegat tal-Isqof Mons. Karmenu Scicluna.

Għaddew numru ta' snin, ħafna minnhom ta' taqtigħ il-qalb, sakemm il-knisja ġiet imbierka mill-Isqof Mons. Pietru Pace fil-5 ta' Settembru 1897. Għalkemm il-knisja kienet qiegħda tintuza, din ma kinitx lesta għalkollox. Fost ix-xogħol li kien baqa' jsir kien hemm dak tal-bini tal-kampnari.

Sadanittant, l-Isqof ta' Malta Mons. Pietru Pace kellu t-talba tiegħu maqluġħa mingħand il-Papa Ljun XIII li permezz ta' digriet tad-29 ta' Mejju tas-sena 1895 setgħet issir iċ-ċerimonja tal-Inkurunazzjoni tax-Xbieħa tal-Madonna meqjuma b'tant devozzjoni

**Ritratt tal-knisja tal-Mellieħa bil-kampnari qegħdin jinbnew. Fil-parti t'isfel tar-ritratt tidher il-faccata tas-Santwarju tal-Madonna tal-Mellieħa.**

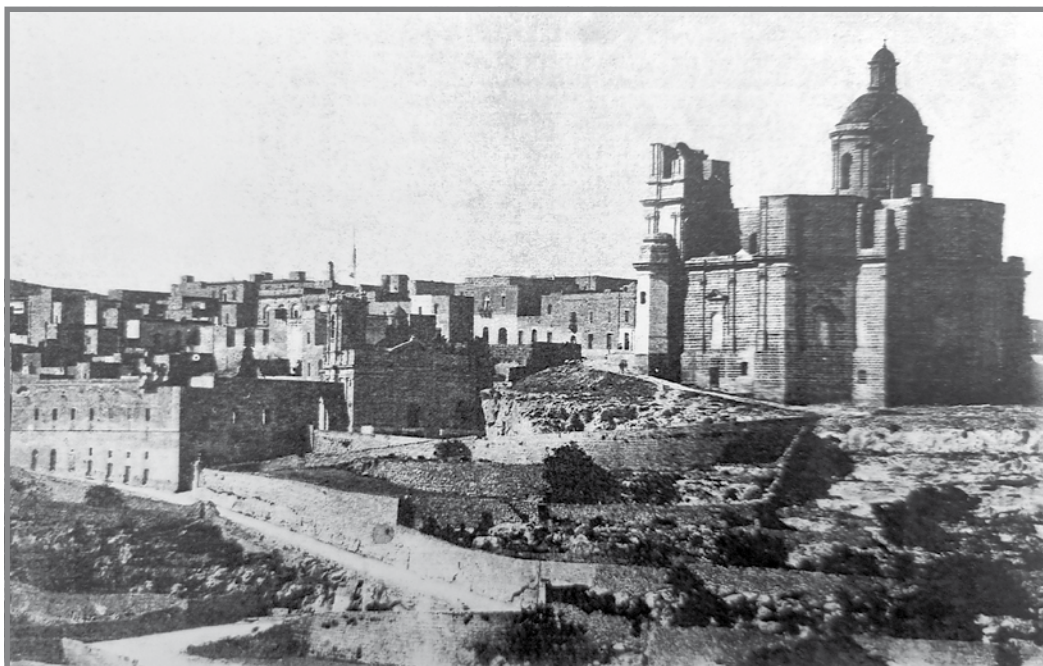



fis-Santwarju tal-Madonna tal-Mellieħa.

Il-Kappillan Magri flimkien ma' Dun Karlo Cortis, li aktar tard kien laħaq kappillan tal-Parroċċa tal-Mellieħa, flimkien ma' Dun Indri Fenech u l-poplu tal-Mellieħa għamlu sagrificcji kbar sabiex gie mfassal programm xieraq għal din l-okkażjoni.

Fl-24 ta' Settembru 1899, l-Isqof Mons. Pietru Pace assistit minn Mons. Giovanni Maria Camilleri, l-Isqof t'Għawdex, u Mons. Salvatore Gaffiero, l-Isqof Titulari ta' Silimbrija, poġġa kuruna tad-deheb fuq ras il-Madonna u oħra fuq ras il-Bambin, fost il-ferħ ta' dawk kollha prezenti.

Il-Kappillan Magri baqa' jmexxi l-Parroċċa tal-Mellieħa għal perjodu ta' tmien snin wara l-Inkurunazzjoni. Għalkemm għamel ħiltu kollha u ħareġ ukoll kemm seta' flus minn butu biex jitkompla x-xogħol tad-dekorazzjoni tal-knisja, meta laħaq Kappillan Dun Karlo Cortis, li mexxa l-parroċċa mis-sena 1908 sas-sena 1924, dan sab is-somma ta' 750 lira dejn xi jhallas.

Dun Karlo Cortis bħall-kappillan ta' qablu ħadem mhux biss biex itejjeb il-qagħda finanzjarja tal-Parroċċa, iżda kien kapaċi wkoll ilesti l-bini tal-kampnari tal-knisja fis-sena 1920. Huwa temm



*Il-faċċata tal-knisja tal-Mellieħa wara li tlestew il-kampnari.*

il-parrokat tiegħu wara li kien ħa ħsieb jagħmel festa xierqa fl-okkażjoni tal-għeluq il-25 sena mill-Inkurunazzjoni tax-Xbieħa tal-Madonna tas-Santwarju.

Din is-sena hija waħda speċjali għall-poplu tal-Mellieħa għaliex fiha qieghed jiġi mfakkar dak li seħħ 125 sena ilu bl-Inkurunazzjoni tax-xbieħa għażiża tal-Madonna tal-Mellieħa.

Il-festa t-tajba lil kulhadd.



## Tower Ladder Services

Elton Cauchi (Baliena)  
Mobile: 9984 4678



## Dance is the hidden language of the soul

**Pippa Roberts**

Already a year since the feast of Mellieħa 2023 and quite a year with new challenges for Steve together with his dance partner Andrea, from Germany.

After their success at the German Open Championships last year, they decided to enter the Freestyle category of Wheelchair dance. As this was new to both of them, their choreographer and coach decided to do something out of their comfort zone. With the rehearsals dependent on one or the other having to travel abroad it was another hurdle to overcome. BUT overcome they did when they performed at the Holland Dance Spektakel they were placed an impressive 3<sup>rd</sup>. Repeating the performance in the Polish Open Championships they came 1<sup>st</sup>. They also took part in the first French Open Championship in Lyon, placing 2<sup>nd</sup> in the Standard championship. They have continued to compete in Ballroom Championships in Netherlands and Poland as well as once again in the German Open Championships.

Later this year they will take part in the Malta Open Dance Spectacular 2024 which Steve also helps organise. This event is attracting dancers from around the world including dancers from U.S.A. and Brazil as well as many countries from Europe. This year people with learning difficulties from Poland as well as Slovakia and U.K. will also take part, giving them the opportunity to participate with all dancers. Don't miss this great dance spectacular November 23<sup>rd</sup> and 24<sup>th</sup>.

Steve is now looking for a Maltese Ballroom and Latin American dancer to continue competing with, so please do not hesitate if you are interested in trying out this interesting sport. Wheelchair users are also encouraged to see and maybe come and try it out.

Steve is known for his musical talents so make sure you come and support him at Ta' Qali Basket Ball Pavilion in November. See you all then.

***Don't miss this great event. For more information email: [maltawda@yahoo.co.uk](mailto:maltawda@yahoo.co.uk)***







## Ir-rahal tal-melħ

Evarist Bartolo

L-isem tar-rahal tagħna 'Il-Mellieha' jfisser dak li jagħmel il-melħ jew dak li jbigħ il-melħ. F'postijiet oħra fejn kienu jagħmlu l-melħ mill-ilma baħar insibu wkoll il-Ponta tal-Mellieha qrib il-port tal-Imġarr, Għawdex, Tal-Mellieħ f'Hal Kbir, Burmarrad, u l-Mellieha ta' Ben Għisa, il-Mellieha ta' Ras il-Ħobż u l-Mellieha taż-Żonqor.

L-istoriku Godfrey Wettinger jgħidilna li ftit li xejn nafu fuq is-salini tal-Mellieha. Li nafu hu li qabel il-wasla tal-Ordni tal-Kavallieri fl-1530, is-salini tal-Mellieha għaliq ngħataw bħala fewdu lil dawk li kienu jikru lil Malta mingħand ir-re. Il-melħ tant kien meqjus essenzjali li kien jinżamm taħt il-kontroll tal-kuruna biex tiddeċiedi hi kif jinħadem, jingabar u jinbiegħ.

L-Ordni tal-Kavallieri wkoll tat importanza lill-produzzjoni tal-melħ. Għamlet diversi xogħlijiet mal-kosta tal-gżejjer tagħna biex ikun hawn biżżejjed produzzjoni tal-melħ u ma jkunx hemm bżonn li jiġi impurtat minn artijiet oħra. Mal-kosta taż-żewġ naħat tal-Mediterran insibu ħafna salini jipproduċu l-melħ mill-evaporazzjoni tal-ilma baħar mix-xemx.

F'mappa ta' Malta tal-1551 is-salini tal-Mellieha nsibuhom imnizzlin bħala 'saline' maġenb l-Għadira. Is-salini kienu fejn illum hemm ir-Riserva Naturali tal-Għasafar. F'mappa tal-1631 jissejhu 'Le Saline Vecchie' (Is-Salini l-Antiki) biex juru li huma differenti u iżjed qodma minn dawk aktar 'riċenti' ta' Benwarrad, li illum nafuh bħala Burmarrad. Pittura tal-Assedju tal-1565, li saret bejn l-1575 u l-1580 ta' Mattia Perez d'Aleccio turi li diġà kien hemm 'Saline Nove' fl-1565 f'Burmarrad.



Is-Salini tal-Imġiebaħ, 1846

### Wirt li għadna napprezzawh

Wettinger jaħseb li l-abbandon tagħhom u tal-industrija tal-melħ tal-Mellieha kien marbut ma' meta r-rahal beda jmur lura minħabba li fis-seklu 15 in-nies telqu mill-inħawi beżgħana mill-attakki tal-pirati li kienu jinżlu l-art biex jaħtuhom u jehduhom ilsiera u magħhom jiehdu kulma jistgħu jgħorru. Wettinger jaħseb li anki fl-aqwa tagħhom is-salini kienu jhaddmu ftit nies. In-nies tal-Mellieha l-aktar li kienu jgħixu kien bix-xogħol fl-għelieqi, aktar milli bis-sajd.

Imma li hu żgur hu li fi Frar tal-1694, kien hemm produzzjoni tal-melħ il-Mellieha għax hareġ bandu li fih jingħad li dawk li jaħdmu fil-melħ fis-salini tal-Mellieha u ta' Burmarrad kienu qed jisirqu l-melħ ta' xulxin. Gie deċiż li minn dak ix-xahar 'il quddiem biex taħdem fil-melħ irid ikollok liċenzja.

Paul P. Borg jgħidilna li f'Mejju tal-1706 dawk li jipproduċu l-melħ kellhom jaraw li jkun tal-aqwa kwalità u li l-prezz kellu jkun dak kif iffissat mill-gvern tal-Ordni tal-Kavallieri. Min kien jinqabad ibiġhu bi prezz oġġla minn dak stabbilit, kien jintbagħat jaħdem fuq ix-xwieni tal-Ordni għal tliet snin.

Minbarra s-salini antiki tal-Għadira, mal-kosta tal-Mellieha kien hemm ukoll salini ta' ħofor naturali u oħrajn mqattgħin fil-blat f'postijiet bħaċ-Ċirkewwa, il-Marfa, il-Qammieħ u tal-Imġiebaħ f'Selmun. Imma anki fil-qiegħ ta' Għajn Żejtuna u fil-blat tal-Armier mal-baħar, fejn kien hemm ħofor fondi, kien jingabar il-melħ, għalkemm dawn il-ħofor ma nsibuhom immarkati fl-ebda mappa. F'postijiet bħal dawn u oħrajn, il-familji kienu jiġbru l-melħ għall-bżonnijiet tagħhom, aktar milli biex ibiġhuh.

Fl-1937 tħaffru s-salini ta' Selmun, aktarx l-aħħar salini li tqattgħu fil-blat f'pajjiżna bħala tkabbir ma' dawk li kienu jeżistu diġà. Kienu nkrew minn John Calafato li ried jipproduċi hu stess il-melħ li kellu bżonn għall-fabbrika tal-gild li kellu l-Marsa. Ġew abbandunati wara li sarulhom ħsarat kbar b'maltemp qawwi li għamel fi tmiem is-snin 90.

Tajjeb kieku nitgħallmu napprezzaw ħafna iżjed dan il-wirt li għadna nsibu mal-kosta tagħna tal-produzzjoni tal-melħ li jagħti isem lir-rahal tagħna.



## Incidenti li sehhew fil-Mellieħa fl-ewwel xhur tal-1944 **Marzu-April 1944**

**Charles Debono**

*Kuratur tal-Mużew Nazzjonali tal-Gwerra*

### Introduzzjoni

Fl-Okkurrenzi tal-Pulizija tad-Distrett tal-Mosta nsibu ħafna rapporti li saru fil-Mellieħa matul is-sena 1944. Peress li dis-sena huwa t-tmenin anniversarju ta' meta l-Alleati zbarkaw fi Franza, fis-6 ta' Ġunju 1944, liema zbark wassal għall-bidu tal-liberazzjoni tal-Ewropa tal-Punent minn taħt il-ħakma Nazista, bħala okkurrenzi għażilt li nitkellem fuq it-tieni xahrejn tal-1944. Ħafna mill-incidenti li saru huma misjuba fir-rapporti li kienu jsiru minn bdiewa Mellehin jew Maltin li kellhom għalqa jew għelieqi fil-Mellieħa stess.

Minnhom nistgħu niehdu idea ta' kif kienet il-ħajja fil-Mellieħa, anki wara li l-gwerra kienet tbiegħdet minn Malta. Apparti li naraw fejn kienu wħud mill-ħafna għelieqi li kien hawn fir-raħal, naraw ukoll liema suldati kien hawn stazzjonati fil-Mellieħa, x'tipi ta' ucuħ tar-raba' kienu jinżerghu l-iktar, is-serq mill-għelieqi, is-serq ta' oġġetti jew propjeta' tal-Kuruna (Brittanika), għied bejn familji, bombi jew mini tal-baħar li kienu għadhom attivi, u oħrajn.

### L-Incidenti

#### L-1 ta' Marzu, 1944

Joseph Caruana, ta' 50 sena, fis-6.00pm, irrapporta li fil-25 ta' Frar, suldati mill-1<sup>st</sup> Battalion 'Headquarters Company' King's Own Malta Regiment (KOMR), ikkawżaw ħsarat fix-xtieli tal-patata fl-għalqa tiegħu, li kienet fl-inħawi ta' Għajn Tuta, limiti tal-Mellieħa. Hu talab kumpens ta' £5.

Carmelo Vella, ta' 52 sena, fis-6.15pm, irrapporta li fil-25 ta' Frar, suldati mill-1<sup>st</sup> Battalion 'Headquarters Company' KOMR, ikkawżaw ħsarat fix-xtieli tal-patata fl-għalqa tiegħu, li kienet fl-inħawi ta' Għajn Tuta, limiti tal-Mellieħa. Hu talab kumpens ta' £2.<sup>1</sup>

#### Il-15 ta' Marzu, 1944

Il-Kappillan Indri Fenech irrapporta li persuna mhux magħrufa, ikkawżat ħsara ħafifa, billi barxet il-ħajt tal-parapett tas-Santwarju tal-Madonna tal-Mellieħa.<sup>2</sup>

#### Il-21 ta' Marzu, 1944

Joseph Cortis, ta' 42 sena, Salvu Gauci, ta' 34 sena u Victoria Cortis ta' 36 sena, ġew imħarrka talli fil-21 ta' Marzu, 1944, għall-ħabta tat-8.00am, fl-Aħrax tal-Mellieħa, tellfu l-ordni pubblika, billi bdew jiġġieldu. Apparti hekk, Joseph Cortis, ħareġ revolver u tefa' ġebel fid-direzzjoni ta' Salvu Gauci, u Victoria Cortis tefgħet ġebel lil Salvu Gauci wkoll, bil-periklu li setgħu jintlaqtu nies li kienu għaddejmin minn dawk l-akkwati. Mill-banda l-oħra, Salvu Gauci kellu fuqu arma li taqta' u bil-ponta mingħajr il-liċenzja tal-Pulizija, u tefa' ġebel lil Joseph u Victoria Cortis, b'periklu għal min seta' kien għaddej fil-vicinanzi. It-tlieta li huma sofrew xi ġrieħi, li ma kellhomx importanza, kif kienu ċertifikati minn Dr. C. Caruana, District Medical Officer (DMO) tal-Mellieħa. Apparti hekk, Salvu Gauci, hedded serjament lil missieru, Joseph Gauci, ta' 76 sena u lil Joseph Cortis u kkawża ħsarat intenzjonati lill-prodotti ta' Joseph Cortis.<sup>3</sup>

#### Il-23 ta' Marzu, 1944

Salvatore Gauci, ta' 33 sena, fis-6.00pm, irrapporta li gurnata qabel (fil-22 ta' Marzu, 1944) waqt li kien fi Triq il-Kbira, Carmelo Cortis, ta' 28 sena, li kien joqgħod Nru 27, Triq il-Kbira, il-Mellieħa, beda jiġri warajh u pprova jtih daqqa ta' ponn.<sup>4</sup>

#### Is-26 ta' Marzu, 1944

Salvu Attard, ta' 50 sena, irrapporta li persuna jew persuni mhux magħrufa dahlu fl-għalqa tiegħu fl-inħawi tat-Tomna, limiti tal-Mellieħa, u minn hemm insterqet silla ħadra b'valur ta' 7/-.

Carmela Borg, ta' 43 sena, irrappurtat li xi ġimagħtejn qabel, hi sabet nieqsa mill-għalqa tagħha fil-Bajja tal-Armier, limiti tal-Mellieħa, blokka tal-ħadid, b'valur ta' 4/-.<sup>5</sup>

Carmelo Cini, ta' 43 sena, irrapporta li fl-aħħar ġranet, trakkijiet tal-1<sup>st</sup> Battalion, Headquarters Company, KOMR, ikkawżaw ħsarat fil-bankini tal-Ħdax-il Triq (illum Triq is-Santwarju), il-Mellieħa.

Saviour Grima, ta' 44 sena, irrapporta li fil-ġimagħtejn ta' qabel, suldati tal-1<sup>st</sup> Battalion, 'A'



Company, KOMR, ikkawżaw ħsarat fil-ħitan u bnew hangers fl-għalqa tiegħu, li kienet Għajn Tuffieħa, limiti tal-Imgarr. Hu talab kumpens ta' £8.<sup>6</sup>

#### It-28 ta' Marzu, 1944

Giuseppe Buttigieg, ta' 55 sena, irrapporta li fid-19 ta' Marzu, 1944, gunners tar-Royal Malta Artillery (RMA), ikkawżaw ħsarat lis-silla fl-għalqa tiegħu, li kienet f'Ta' Tafal, limiti ta' Għajn Tuffieħa, l-Imgarr. Hu talab kumpens ta' £11.<sup>7</sup>

#### It-13 ta' April, 1944

Il-Kmandant Uffiċjali tat-39<sup>th</sup> General Hospital, fil-Kamp tal-Ghadira, il-Mellieħa, irrapporta li ċertu Carmelo Borg, li kien joqgħod fil-Pjazza tal-Parroċċa, il-Mellieħa, instab, fis-27 ta' Marzu 1944, fil-pussess ta' 30 kutra, li allegatament kienu nsterqu mill-isptar imsemmi. Mill-investigazzjonijiet li saru mill-Pulizija tar-Riġment, qabel ma sar dan ir-rapport, irriżulta li Private No. 60295 A. Borg u Private No. 60178 C. Romano, it-tnejn li huma kienu jiffurmaw parti mir-Royal Army Medical Corps (RAMC) forza territorjali, fis-26 ta' Marzu, bieghu l-kutri msemmija lill-persuna msemmija Carmelo Borg għas-somma ta' £21. Huwa mifhum li Borg u Romano tressqu quddiem Qorti Militari Ġenerali, talli serqu u eventwalment bieghu 30 kutra, li kienu propjetà tal-Kuruna. Carmelo Borg stqarr li kemm Borg kif ukoll Romano kienu ltaqgħu miegħu filgħaxija tas-26 ta' Marzu, fl-għalqa ta' missieru fil-Mellieħa, u offrewlu b'bejgħ 30 kutra, li huma stqarru li ma kinux iktar ta' użu għall-awtoritajiet tal-isptar.

Carmelo Borg ma ċaħad li hu ma tax lura l-kutri, immedjatament, wara li l-Pulizija Riġmentali kienu ġew iżuruh fid-dar tiegħu, fl-għodwa tas-27 ta' Marzu. Privates Borg u Romano, fil-preżenza tal-Pulizija Riġmentali taw lura lil Carmelo Borg £15, li dan tal-aħħar kien hallas għal kutri. Ir-rapport jispiċċa jgħid li Carmelo Borg kien ta' karattru tajjeb.<sup>8</sup>

#### It-15 ta' April, 1944

Carmelo Borg, ta' 48 sena, irrapporta li fit-12 ta' April, 1944, għall-ħabta tal-4.00pm, waqt li No. 13304 Lance Corporal J. Sayheli 'B' Platoon, 32<sup>nd</sup> Company, Royal Army Service Corps (RASC), stazzjonat il-Furjana, kien qed isuq trakk militari No. A.620, b'veloċità moderata fi Triq il-Miħna l-Ġdida għall-Ewwel Triq (illum Triq Sant'Anna), fil-Mellieħa, laqat il-bieb tar-residenza ta' Borg, li kienet f'Nru 16, l-Ewwel Triq, il-Mellieħa, u kkawża ħsarat li jammontaw għal madwar £35.

Ix-xufier J. Sayheli ma kellux liċenzja tas-sewqan, u f'xi hin kien fil-kumpanija tax-xufier No. 13338 Pte. L. Takassin 'B' Platoon, RASC, il-Furjana, li kellu liċenzja tas-sewqan 4566/44. Hadd ma wegġa' f'dan l-incident.<sup>9</sup>

#### Is-16 ta' April, 1944

Carmel Sant, ta' 38 sena, minn San Pawl il-Baħar, irrapporta li fil-gurnata ta' qabel (fil-15 ta' April, 1944), għall-ħabta tas-7.00am, osserva mina tal-baħar fil-wiċċ, fil-Bajja tal-Mellieħa, madwar 100 jarda 'l barra mill-kosta ta' Rdum tal-Madonna, limiti tal-Mellieħa. Il-mina tal-baħar imsemmija tneħħiet mill-Bomb Disposal Unit, matul l-istess jum, fis-2.00pm.<sup>10</sup>

#### L-20 ta' April, 1944

John Grima, ta' 56 sena, despatcher fuq ir-rotta tal-Mellieħa, irrapporta li Carmel Fenech, li kien joqgħod Nru 9, Is-Seba' Triq (illum Triq San Publiju), il-Mellieħa, Beġġ Nru 2548, Liċenzja tas-Sewqan Nru 846/44, waqt li kien qed jagħmilha ta' xufier tal-karozza tal-linja Nru 3549, dam max-xarabank tiegħu għal sitt minuti bejn il-Mellieħa u San Pawl il-Baħar.<sup>11</sup>

#### It-21 ta' April, 1944

Waqt li kien qed jaqdi dmirijietu fil-Marfa, għall-ħabta tal-10.00am, PC 292 A. Stellini osserva żewġ mini tal-baħar. Waħda minnhom ingarret mill-kurrent tal-baħar u tellagħha fuq l-art, fil-Marfa, mentri l-oħra kienet imbiegħda mill-Ponta taċ-Ċirkewwa, limiti tal-Mellieħa. Il-mina tal-Marfa nstab li kienet бага u dik tal-Ponta taċ-Ċirkewwa giet sploduta mill-BDO, matul il-gurnata, fil-12.15pm.<sup>12</sup>

#### Konkluzjoni

Kif rajna, il-ħajja fil-Mellieħa f'dawk iż-żminijiet kienet iktar kalma, imqabbla mas-snin ta' qabel, meta l-għadu kien jiġi jattakka lil Malta. L-incidenti li kienu jinjalgħu huma simili ħafna għal dawk ta' qabel, bħal pereżempju, meta suldati kienu jidhlu fl-għelieqi jew isir serq ta' prodotti jew oġġetti mir-raba'. Għalkemm il-periklu ta' xi invażjoni mill-għadu kien ilu li spiċċa, jidher li xorta fil-Mellieħa kien għad fadal elementi tal-KOMR stazzjonati fir-raħal.

#### Referenzi

- <sup>1</sup> (N)ational (A)rchives, (M)alta, (C)ommissioner (O)ccurrences (B)ook, Mellieħa, 17-12-1943 to 17-3-1944, p 203.
- <sup>2</sup> Ibid, p 234.
- <sup>3</sup> NAM, COB, Mellieħa, 17-3-1944 to 21-7-1944, Mingħajr numru tal-paġna.
- <sup>4</sup> Ibid, Mingħajr numru tal-paġna.
- <sup>5</sup> Ibid, Mingħajr numru tal-paġna.
- <sup>6</sup> Ibid, Mingħajr numru tal-paġna.
- <sup>7</sup> Ibid, Mingħajr numru tal-paġna.
- <sup>8</sup> Ibid, Mingħajr numru tal-paġna.
- <sup>9</sup> Ibid, Mingħajr numru tal-paġna.
- <sup>10</sup> Ibid, Mingħajr numru tal-paġna.
- <sup>11</sup> Ibid, Mingħajr numru tal-paġna.
- <sup>12</sup> Ibid, Mingħajr numru tal-paġna.



## Il-Bumbarda

Joseph F. Cachia

Lej' l-bumbarda konna mmorru,  
Meta x-xita tkun għaddiet.  
Magħna xejn ma konna ngorru,  
Biex nilagħbu hemm fil-kwiet.

Ħofra kienet dil-bumbarda,  
Gewwa x-xagħra tal-Qortin.  
Kienet daqs ħames mitt jarda,  
Mid-dar tagħna, f'Ta' Snajjin.

Malli tagħmel bexxa sewwa  
'l hemm arana, lkoll sejrjn.  
Hienja li tlaqna minn gewwa.  
Ilkoll l'aħna ferħanin.

Kienet ftit 'il bogħod mill-qiegħa  
Li kellu z-ziju Guż.  
Hemm qattajt jien kemm-il siegħa.  
Żmien li illum narah prezzjuż.

Il-ħofra ma kinitx kbira  
U l-ilma ma kienx tant fond.  
'Ma għalina kellha tifsira.  
Ħalli ngħidha ċar u tond.

Kienet bajja! Kienet baħar,  
Għalina bniet u subien.  
Sal-lum stess, għadni niftakar,  
Kemm kien sabiħ dak iż-żmien.

Konna żgħar, dejjem ferħana  
Nilagħbu, ninbxu 'l xulxin.  
Tassew kienet l-hena tagħna  
Inċafalsu, imxarrbin.

Ma' xtutha xi kmamar bnejna.  
Ġebel imkaħħal bit-tajn.  
B'landi msadda s-soqfa għattejna.  
Ma tantx kienu sbieħ fil-għajn.

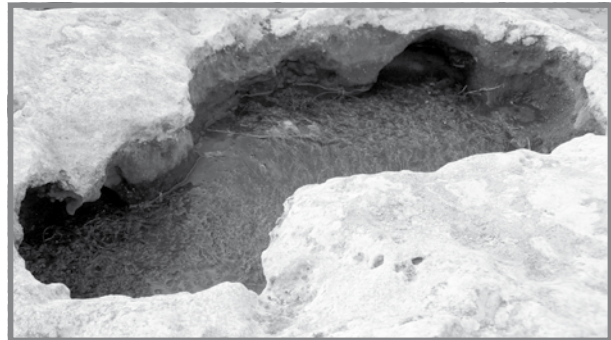

*Il-Bumbarda kienet ħofra bl-ilma bħal din.*



*Il-Bumbarda kienet ftit 'il fuq mill-blata li tidher immarkata b'ċirku.*



*Żring bħal dawk li konna naqbdu.*



Mas-soqfa anke ħsibnielhom  
Sabiex l-ilma ma joqgħodx.  
L-għonq ta' flixxun waħħalnielhom.  
Rajna illi t-tajn ma jsoddx.

Fihom xi 'dgħajjes' dahħalna.  
Biċċa kienu tal-metall,  
Oħrajn mill-injam sawwarna.  
Xogħol kif jafu jagħmlu t-tfal.

Mill-imżiewed tal-pizelli,  
Jien kont ħloqt kenuwġijiet.  
Ma nafx jien kemm minnhom kelli.  
Kont nagħmilhom flgħaxijiet.

Darba għal ftit ma spiċċajtx mejjet  
Meta ġol-ilma waqajt.  
Naħseb li ssugrajt iżżejjed!  
Bl-għajnuna ta' oħti, tlajt!

Žringġijiet qbadna b'idejna  
Dawna ħadniehom lej' d-dar.  
Konna tfal u dlonk insejna,  
Li qed nagħmlu ħsarat kbar.

Għall-marżebb, mhux darba stadna.  
Minnhom dejjem kien hemm sew.  
Dawn f'vażett lejn djarna ħadna.  
Bla tbatija kienu ġew.

Però, l-iktar li fittixna  
Kienu gambli, tassew żgħar.  
Fl-ilma ħelu aħna għarrixna.  
Fil-qiegh nett tal-ilma ċar.

Gambli dawn tal-ilma ħelu  
Žgħar imma tassew sbejhin  
F'nofshom boċċa ħamra jew blu  
Qishom bozoz mixgħulin.

Daw' l-ħwejjeġ li semmejt jiena  
Illum saru tifkiriet.  
Kollox inqered bla ħniena!  
Kollox tgħatta bil-binġiet!

*Għajn Żejtuna*  
30/06/2024

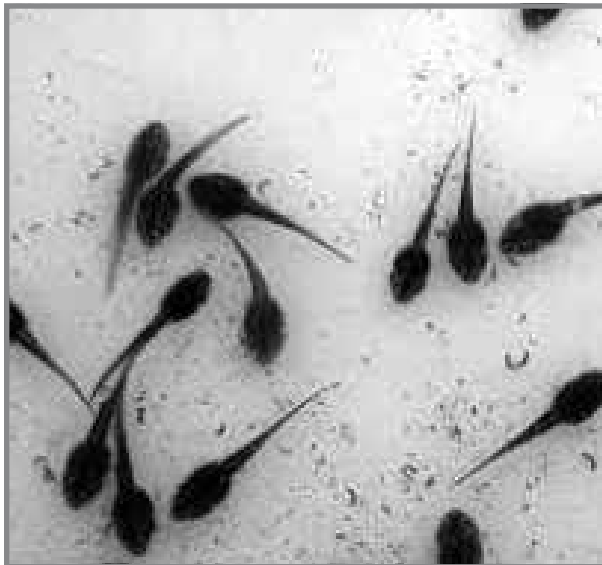

*Imrieżeb.*



*Gambli tal-ilma ħelu.*

# ALKOVA

SHOES FOR ALL THE FAMILY  
SELECTION OF HANDBAGS

Opening Hours

Monday to Saturday 9.30am - 1.30pm & 4.00pm - 8.00pm

Ġorġ Borg Olivier Street, Mellieħa  
Tel: 2152 1211 Mob: 7992 3060



## Il-Granmastri li bnew il-fortifikazzjonijiet tal-Mellieħa u l-inħawi

**David Bartolo**

B. European Studies with History (Hons)(Melit.)

Il-Mellieħa u l-inħawi vasti tagħha minn dejjem offrew sfida kbira matul iż-żmien biex dawn setgħu jiġu mgħammra b'difiżi ta' ċertu livell u protetti sew mill-attakki u anki minn xi invażjoni mill-għadu.

Minħabba l-aspett naturali tal-kosta ta' dawn l-inħawi, fejn insibu diversi dahliet u bajjiet kennija u anki xi wħud minnhom mistura sew, dawn l-inħawi kienu dejjem miftuħa għall-possibbiltà ta' attakki mill-għadu u ta' wġiħ ta' ras għal min kien jaħkem dawn l-gzejjer. Minħabba f'hekk ukoll, l-inħawi kienu kwazi diżabitati għalkollox għax hadd ma kellu moħħu mistrieħ li ma jisfax attakkat mill-pirati u meħud bhala lsir.

### L-Ordni ta' San Ġwann

Fl-1530 il-gzejjer Maltin għaddew taħt l-Ordni tal-Kavallieri ta' San Ġwann. Dawn kienu gwerriera magħrufa imma xorta l-affarijiet ma marrux għall-aħjar. Dawn l-ħakkiema ġodda ma tantx xtaqu jiġu jgħammru f'Malta u baqgħu bil-ħsieb f'moħħom li jerġgħu jirbħu lura Rodi fejn kienu qabel ġew hawn. Minħabba dan il-fattur m'għamlu xejn biex jiddefendu l-kosta għax ingħalqu ġewwa l-Birgu u l-inħawi. L-Assedju l-Kbir li seħħ fl-1565 bidel dan kollu. Meta l-invażuri Torok ma rebħux lil artna u telqu minn fejn ġew, l-Ordni ta' San Ġwann biddlet il-ħsieb u ddecidew li jibqgħu jmessu 'l pajjiżna.

Minħabba dan l-bdil fil-ħsieb, il-kavallieri bnew fortifikazzjonijiet biex il-gzejjer Maltin setgħu jiġu protetti aħjar. L-ewwel torri li bnew il-Kavallieri kien it-Torri Garzes fl-Imġarr, Għawdex. Dan inbena bil-flus li thallew fil-wirt mill-Gran Mastru li minnu ħa ismu: Martin Garzes (1595-1601). Kellhom imma jgħaddu 72 sena wara l-Assedju l-Kbir meta nbena l-ewwel torri fl-inħawi tal-Mellieħa, kif ħa naraw aktar fid-dettall. Matul il-perjodu ta' wara, f'diversi snin differenti l-Ordni ta' San Ġwann bniet sbatax-il fortifikazzjoni fl-inħawi tal-Mellieħa ta' diversi għamliet u forom, u nbena wkoll il-Palazz ta' Selmun, li jitqies dar iffortifikata.

### Il-Gran Mastru Jean Paul Lascaris Castellar

Dan l-Gran Mastru Franciż mil-Lingwa ta' Provence kien ġie elett fit-12 ta' Ġunju tal-1636 u miet fl-14 t'Awwissu tal-1657. Dan il-granmastru bena għaxar torrijiet madwar Malta u Għawdex; tmienja f'Malta u tnejn f'Għawdex. Minn dawn it-torrijiet inbnew tnejn fl-inħawi tal-Mellieħa li huma t-Torri ta' Għajn Tuffieħa, li nbena fl-1637 u t-Torri l-Aħmar jew ta' Sant Agata, li nbena fl-1647.

Il-bini tat-Torri ta' Għajn Tuffieħa kien thallas mill-Università\* kif kien ukoll gwarniġjon tiegħu ta' erba' persuni. Ta' min jgħid li dan it-torri flimkien ma' dak ta' Lippija huma l-uniċi torrijiet mibnija fil-Majjistral ta' Malta.

It-Torri l-Aħmar tlesta fl-20 ta' Novembru 1648 u thallas ukoll mill-Università\*. Intrama bl-artillerija fl-1649. Huwa kien ġie ddisinjat mill-inginier militari Antonio Garsin li kien thallas is-somma ta' mitt skud għall-mudelli tal-pjan u s-supervizjoni tax-xogħol tal-bini.

Dan il-granmastru dam 21 sena jmessi lil Malta, li matulhom seħħu diversi riformi u anki ħafna taqlib. Dan it-taqlib kien ġej mill-inkwiet bejn Franza u Spanja li spiċċa fi gwerra. Dan it-taqbid holoq ħafna inkwiet fi hdan l-Ordni għax ħafna kavallieri kienu



**It-Torri l-Aħmar** [<https://dinlartelwa.org/heritage-sites/managed-heritage-sites/st-agathas-tower-the-red-tower-Mellieħa/> aċċessat fit-28 ta' Lulju 2024]



gejjin minn dawn iż-żewġ pajjiżi.

Fost il-ħafna riformi li seħħew insibu t-kompliġa tal-fortifikazzjonijiet fejn illum hemm il-Furjana, il-bini tal-isptar tal-Lazzarett, giet stabbilita l-librerija pubblika, giet restawrata l-Università\*, ġew introdotti ligijiet godda u ngħata wkoll il-permess għall-ewwel stamperija.

### Il-Gran Mastru Martino de Redin

De Redin kien kavallier Spanjol mil-Lingwa ta' Aragona. Laħaq granmastru fis-17 t'Awwissu 1657 u miet fis-6 ta' Frar 1660. Dan l-Gran Mastru huwa magħruf għat-tleltax-il torri li bena madwar Malta, fosthom dawk dak ta' Selmun jew ta' Għajn Ħadid, li nbena fl-1658 u tal-Aħrax, jew kif inhu magħruf, it-Torri l-Abjad.

Dawn it-torrijiet kellhom kontingent ta' erba' persuni kull wiehed, li kienu bombardier u tliet assistenti, li kienu jithallsu mill-Università\*, fejn il-bombardier kien jithallas 30 skud fis-sena u l-kumplament, 24 skud fis-sena.

It-Torri ta' Għajn Ħadid kien sewa s-somma ta 529.28 skud biex inbena u kien waqa' b'effett tatterremot li seħħ fit-12 t'Ottubru 1856. Kulma fadal minnu illum huma l-fdalijiet tas-sular t'isfel. Il-kanun tiegħu flimkien mal-lapida ta' meta nbena illum jinsabu fil-ġnien tal-Pjazza tas-Salib fil-Mellieħa stess. Ta' min jgħid li dan kien l-ewwel torri li nbena mit-tleltax-il torri ta' De Redin.

It-Torri l-Abjad inbena għas-somma ta' 589.514 skud. Fil-perjodu ta' bejn l-1715 u l-1716 kellu zieda ta' batterija semiċirkulari fuq in-naħa ta' fuq il-baħar li thares lejn Kemmuna. Dan kien ukoll jintuza bħala post fejn jinżammu l-ixkubetti tal-milizzja tal-kumpanija tan-Naxxar. Dan it-torri kien is-sitt wiehed li nbena minn dawn it-torrijiet.

Matul ir-renju qasir tiegħu ta' tliet snin ma kienx hemm ħafna affarijiet li seħħew apparti il-bini ta' dawn it-torrijiet. Dawn kienu nbnew bl-iskop li jiehdu post is-sittin posta tal-għassa mxerrdin madwar Malta li kienet tiegħu hsieb id-Dejma\*\*.

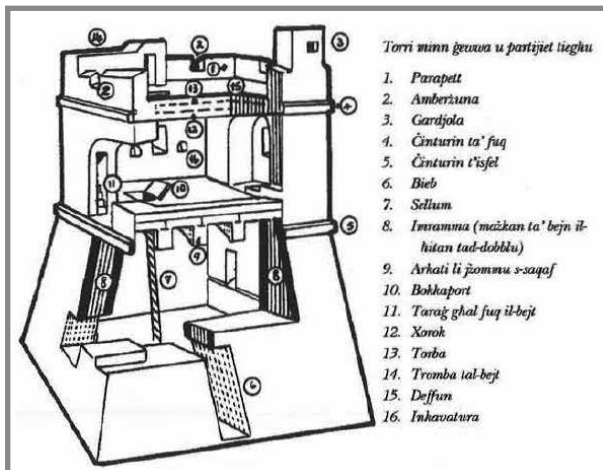

**Kif kien l-intern tat-torrijiet ta' De Redin**  
[Ġrajjet Malta, it-Tielet Ktieb, 2006]

### Il-Gran Mastru Ramon Perellos y Roccafull

Gran Mastru Spanjol iehor mil-Lingwa ta' Aragona kien Perellos. Dan sar granmastru fis-7 ta' Frar 1697 u miet fl-10 ta' Jannar 1720. Dan kien l-aktar granmastru li bena fortifikazzjonijiet fl-inħawi tal-Mellieħa, hdx b'kollox. Dawn huma:

- Il-Batterija ta' Wied Musa
- Ir-Ridott tal-Bir
- Ir-Ridott tal-Qortin
- Il-Batterija tal-Armier
- Ir-Ridott tal-Armier
- Ir-Ridott tat-Torri l-Abjad
- Il-Batterija tal-Aħrax
- Il-Batterija ta' Qassisu
- Ir-Ridott ta' Vendome
- Il-Batterija tat-Tunnara
- Il-Batterija tal-Mistra.

Dawn il-fortifikazzjonijiet inbnew biex jiddefendu l-bajjiet tal-Armier, l-Għadira u l-Mistra li kienu dahliet faċli għall-attakki u anki għal xi invażjoni. Dawn kienu nbnew wara insistenza qawwiya minn diversi persuni militari fosthom il-Ġeneral Franciż Philippe de Vendome.

Il-Gran Mastru Perellos huwa magħruf l-aktar għall-introduzzjoni tal-ligijiet merkantili li daħlu



**Il-Gran Mastru Perellos f'waħda mill-arazzi**  
[<https://timesofmalta.com/article/the-magnificent-flemish-tapestries-arrival-in-malta-in-1702.933661>, aċċessat fit-28 ta' Lulju 2024]

fis-seħħ fl-4 ta' Settembru 1697 bħala l-Konsolat tal-Baħar, u li hallas għall-Arazzi tal-Kon-Katidral ta' San Ġwann, sett ta' tnaħ-il waħda li nħadmu fil-fabbrika Gobelins fi Franza u li juru episodji mill-ħajja ta' Kristu u t-trijonf tal-Knisja Kattolika. Dawn kienu r-rigal li kien ta dan l-Gran Mastru lill-Ordni ta' San Ġwann kif kien obligat li jagħmel kull granmastru u din kienet tissejjaħ il-Gioia.

### Il-Gran Mastru Marc Antonio Zondadari

Dan il-kavallier Taljan laħaq Gran Mastru fit-22 ta' Jannar 1720 u miet fis-16 ta' Ġunju 1722. Huwa bena s-swar tal-Għadira.

Fi żmien dan il-granmastru, is-sitwazzjoni finanzjarja kienet ikkaratterizzata minn kontrolli fuq l-infiq pubbliku. Minħabba dawn l-miżuri, il-perjodu tal-maġisteru ta' dan l-granmastru kien nieqes minn proġetti godda kbar. Biex ipatti għal din il-miżura, Zondadari ddikjara l-port ta' Malta port miftuħ għan-negożju kollu mingħajr dwana.

Aspett ieħor negattiv kien li fl-istess perjodu Franza żvalutat il-munita tagħha u dan halla effett ħazin fuq l-Ordni ta' San Ġwann għall-fatt li din kellha artijiet estensivi f'dan il-pajjiż minn fejn kienu jidhlu renti konsiderevoli u b'dan l-effett id-dhul naqas sew.

### Il-Gran Mastru Manoel Pinto De Fonseca

Dan l-kavallier Portugiż mil-Lingwa ta' Kastilja laħaq Gran Mastru fit-18 ta' Jannar 1741 u miet fl-24 ta' Jannar 1773. Huwa bena s-swar tal-Armier.

Dan il-granmastru kellu renju twil 32 sena, li kien l-itwal wiehed ta' granmastru. Il-maġisteru tiegħu kien wiehed li halla diversi impatti. Huwa jibqa' magħruf bħala Prinċep u renjant ta' pajjiż, u beda jgħib kuruna rjali fuq l-arma tiegħu. Xtaq ukoll li jkabbar ir-renju billi jakkwista l-gżira ta' Korsika fl-1763 mill-ħakma ta' Ġenova, haġa li ma rnexxiex.

Huwa ta ismu lir-raħal ta' Ħal Qomi, Casal Pinto, u ffaċċja kongura mill-ilsiera imma l-komplott kien inkixef qabel ma seħħ. Żgur u mhux



**Il-bust ta' Pinto fuq il-bieb principali tal-Berġa ta' Kastilja** [<https://www.flickr.com/photos/albireo2006/8304497160>, aċċessat fit-28 ta' Lulju 2024]

forsi li apparti dawn u tant oħrajn, huwa jibqa' jissemma li fi żmienu nbnew l-Berġa ta' Kastilja u l-imħażen ta' Pinto fix-xatt tal-Belt Valletta. Tajjeb li ngħidu li xi fortifikazzjonijiet minn dawn huma preservati sewwa bħalma huwa t-Torri l-Aħmar, li hu taħt il-kura ta' Din l-Art Ħelwa, u l-Batterija tat-Tunnara li hija fil-kura tal-Art Club 2000. Dawn jifthu għall-pubbliku b'mod regolari. It-Torri l-Abjad jinsab miexi ukoll fl-istess direzzjoni u bħalu wkoll il-Batterija tal-Mistra. It-Torri ta' Għajn Tuffieħa kien garrab ħsarat kbar wara maltempata ftit taż-żmien ilu u qed issirli t-tiswija. Mhux hekk nistgħu ngħidu għall-fortifikazzjonijiet l-oħra. Diversi minnhom garrbu ħsarat kbar u anki xi wħud sparixxew jew kważi, matul iż-żmien.

Tajjeb li kulhadd jibda japprezza aktar dawn il-postijiet li nbnew biex jiddefendu l-antenati tagħna u l-inħawi tagħhom. Tajjeb ukoll li jibqa' jsir restawr ta' dawn il-postijiet biex jibqgħu jinżammu minn ġenerazzjoni għal oħra bħala tifikira tal-qalbiena ta' żmien l-imghoddi.

\* Il-Gvern lokali ta' dak iż-żmien u mhux l-Università akkademika.

\*\* Din kienet il-milizzja Maltija fi żmien il-Medju Evu u fi żmien il-ħakma tal-Ordni ta' San Ġwann.



**Il-Berġa tal-Baviera, il-palazz ta' Zondadari qabel sar Gran Mastru** [<https://www.guidememalta.com/en/this-stunning-auberge-in-valletta-is-getting-a-much-needed-facelift-and-is-looking-fab>, aċċessat fit-28 ta' Lulju 2024]

### Bibjografija

Freller, Thomas & Cilia, Daniel (2010), *Malta – The Order of St John*, Midsea Books Ltd.

Friggieri, Malcolm (1995), *Grandmaster Martin De Redin's coastal towers*, tezi mhux ippublikata.

Grima, Joseph F. (2001), *Żmien il-Kavallieri f' Malta 1530-1798*, Pubblikazzjonijiet Indipendenza.

Muscat, Jimmy & Muscat, Jonathan (2012), *Fortifications of the Knights Hospitalliers in Mellieħa*, A&M Printing, Qala'.

Scerri, L. J. et al. (1993), *The Grand Masters of Malta, A Supplement of Heritage*, Midsea Publications.

Spiteri, Stephen (1994), *Fortresses of the cross: Hospitaller military architecture, 1136-1798*, Heritage Interpretation Services.





## Looking Ahead: An EU Citizen's Approach

**Professor Stephen Calleya**



In June this year, we Maltese citizens and all citizens of the European Union were once again invited to exercise our grand duty and role to vote in the European Parliament elections. The total turnout for these elections across Europe was 51.07%, with Malta's turnout being the third highest in the European Union at 73%. What could have led almost half of the European Union's population to decide not to vote for their representatives? Has the European Union lost touch with its citizens?

The emergence of more nationalist political movements within the European Union, at its peak with BREXIT, could reflect citizens' drift away from the European Union dream. As the European Union continues to enlarge in the years to come, citizens' detachment from the EU may continue to deepen.

Taking the case of Malta, our island is also vulnerable to the world's external shocks and has challenges which other member states might not have to confront. Therefore, the European Union should do its utmost to focus on the issues that are most relevant to its citizens primarily focusing on enhancing economic prosperity and the environmental outlook of all countries.

In the post-pandemic moment we are experiencing it is clear that the European Union should prioritise its citizens' most basic needs, particularly health and education – which are the most important bedrock of our societies. Such initiatives would raise the

profile of the European Union in areas that are of direct relevance to citizens' everyday lives and well-being.

The European Commission's initiative 'You are EU' truly brings out what the European Union stands for in three words. Let us not forget that we, the 448 million citizens, are the most important dimension of the European Union. The EU must be perceived as continuing to promote and protect the European Union's values and simultaneously encourage our youth to actively participate in all EU policy mechanisms available to continue building a pragmatic future oriented European Union.

An approach which could greatly help in this regard is to highlight the roles which regions and cities can play in the European Union arena. As an example, our Mediterranean should be prioritised and the Union should present a unified approach to the common challenges faced by the Mediterranean-European Union member states. With that being said, the countless opportunities which the Mediterranean offers for all European Union member states should also be fully explored and policy initiatives launched to start implementing such an agenda.



My dad is a Super Hero...  
He saves lives!

## You too can make a difference Donate Blood

Blood Donation Centre, St. Luke's Square, G'Mangia  
Open Monday to Sunday between 8am & 6pm  
Including Public Holidays

7930 7307 | [blood.gov.mt](http://blood.gov.mt)



FREE TRANSPORT AVAILABLE TO & FROM BLOOD DONATION CENTRE BY BOLT



## Marija Mudell ta' Interċessjoni: **Minn Kana sas-Santwarju tal-Mellieha**

Rev. Dun Karl Andrew Schembri

Wasal ix-xahar li fih aħna niċcelebraw il-festa tar-raħal tagħna, festa li tiġbor haħna nies biex flimkien niċcelebraw festa oħra ad unur Marija Bambina. Niċcelebraw il-festa tat-twelid tagħha, li ġab haħna ferħ fid-dinja għax permezz tagħha Alla baġhat lil ibnu Ġesù. Huwa dan il-ferħ li jiddi fil-qalb ta' kull wiehed u waħda minna, kull darba li nilmħu l-vara titulari fil-bieb tal-knisja qabel ma toħroġ iddur fit-toroq tagħna u nitolbuha tberikna.

Din is-sena l-ferħ tagħna jżied, għax ma' din il-festa, qegħdin niċcelebraw anniversarju importanti haħna fl-istorja mhux biss tar-raħal tagħna imma ta' pajjiżna. Din is-sena, kif diġà fakkarna f'Lulju li għadda, il-Parroċċa tal-Mellieha qed tfakkar il-125 sena anniversarju minn meta l-Isqof Pietru Pace, l-isqof ta' Malta ta' dak iż-żmien, talab lil Papa Ljun XIII biex jinkuruna x-xbieha tal-Madonna tal-Mellieha, li hemm impittra fuq il-blat samm tal-għar tas-Santwarju.

### **L-Interċessjoni ta' Marija f'Kana**

Meta niftakru fil-miraklu tat-tieg ta' Kana, nistgħu naraw b'mod ċar il-qawwa tal-interċessjoni ta' Marija. Fil-bidu tal-ministeru pubbliku ta' Ġesù, Marija kellha l-kuraġġ u l-fiduċja biex titlob lil binha jieħu azzjoni meta l-inbid spiċċa waqt it-tieg. Hi indirizzat lil Ġesù b'semplicità u umiltà, "M'għandhomx inbid" (Ġwanni 2:3). Ġesù wieġeb għall-interċessjoni tagħha, u biddel l-ilma f'inbid, u b'hekk wettaq l-ewwel sinjal tiegħu.

Dan l-episodju fit-tieg ta' Kana jfakkarna kemm hi qawwija l-interċessjoni ta' Marija, kemm kienet tassew omm li taf u tifhem il-bżonnijiet tan-nies u tidhol għalihom. Marija turi l-imħabba u l-kura tagħha billi tinduna b'dak li kien nieqes u titlob lil binha biex jintervjeni. Dan huwa eżempju għalina lkoll



li nistgħu nersqu lejn Marija bil-fiduċja u nistgħu nittamaw fl-interċessjoni tagħha, speċjalment f'mument ta' bżonn u tbatija.

### **Interċessjoni fil-Preżent**

Il-ferħ jżied għax aħna, li qegħdin niċcelebraw dan l-anniversarju, qegħdin inġeddu u nerrġgħu nagħtu l-hajja lil dak li sar 125 sena ilu. Izjed minn hekk, aħna li qegħdin niċcelebraw dawn il-festi, qegħdin bil-ferħ inkebbu l-fjamma fil-qalb ta' kull wiehed u waħda minna, fjamma li nibtet ġewwa l-għar li Alla sebbah u li jfakkar il-bidu tal-fidi tagħna, li San Luqa ġab flimkien ma' San Pawl fil-gzira tagħna.





Il-poplu Nisrani ta' dak iż-żmien għaraf li Marija kienet dixxiplu perfett li baqgħet miexja wara Ġesù f'kull stadju tal-ħajja tagħha. Għalhekk, l-Isqof Pietru Pace talab biex ix-xbieha tal-Madonna tal-Mellieħa tiġi inkurunata, biex tfakkar l-importanza ta' Marija bħala omm li tinterċedi għal uliedha.

F'dan l-anniversarju importanti, aħna niċċelebraw mhux biss it-tradizzjoni u l-istorja tagħna, imma wkoll il-ħarsa ta' Marija fuqna. Nemmu bis-sħiħ li l-interċessjoni tagħha tibqa' prezenti u qawwija, bħal f'Kana, meta aħna niffaccjaw ħajjitna ta' kuljum bil-fiduċja u t-tama li hi tidhol għalina quddiem Ġesù.

### It-Tieg Spiritwali tagħna u Marija

Jeħtieg għalhekk mhux biss infakkru imma ngeddu u nirrestawraw il-ħajja tagħna. Mill-ġdid ingeddu t-tifkira ta' tant magħdura u mnikkta li sabu l-faraġ tagħhom f'dan il-għar li fih meqjuma b'tant għożza u mħabba x-xbieha tal-Madonna tal-Mellieħa, li turina t-triq lejn binha Ġesù. B'din il-ħarsa tagħha kollha ħniena u mħabba, bħal dik ta' binha Ġesù, hija llum tkompli tħares lejna u tnisslet ħafna tama u faraġ fil-familji tagħna li jsibu diffikultà fil-mixja tagħhom, f'tant tfal u zghazagh u f'tant barranin li llum il-ġurnata għadhom iżuruha u jitolbuha b'ħafna fidi u tama qawwija.

Din is-sena għalija wkoll hija sena speċjali ħafna, għax hija s-sena li fiha jiena ġejt ordnat sacerdot. Hija s-sena li fiha jiena flimkien mal-komunitajiet li ngħix fihom, flimkien mal-Knisja offret lili nnifsi tassew minn qalbi, wara li bil-ferħ ilqajt is-sejha u bħal Marija wegibt iva għas-sejha tiegħu. Ejjew għalhekk bit-tama flimkien ma' Marija nkomplu nitolbu bil-qalb li jibqa' jiddi fuq Malta s-Salib.

### Il-Pellegrinagg ta' Tama

F'Mejju li għadda, il-Papa Franġisku ħabbar b'mod ufficjali li s-sena 2025, fil-Ġublew, il-Knisja tistieden lill-poplu kollu ta' Alla biex inkunu pellegrini tat-tama. Aħna li fostna għandna Santwarju Nazzjonali nittamaw li flimkien mal-Knisja nkunu qed nilqgħu mill-ġdid pellegrini li jzuru dan il-post biex jitolbu u biex aħna flimkien ma' Marija nkunu strumenti tat-tama, tama li tnisslet fil-qalb ta' daww kollha li talbu lil Marija u marru wara Ġesù, "f'kull belt u post fejn kien sejjer hu." (Luqa 10:1).

Filwaqt li niċċelebraw dan l-anniversarju, ejjew infakkru l-importanza tal-interċessjoni ta' Marija fil-ħajja tagħna, bħalma kienet prezenti fil-Kana. Ejja nkomplu nitolbuha bil-fiduċja, u nħalluha tmexxina lejn Ġesù binha, għaliex hi l-mudell tagħna ta' dixxipulat perfett u l-omm tagħna fil-veru sens tal-kelma.



**Tal Puzzu**  
Pizzeria. Pasta. Grill

**We are also catering for Kid's Parties, Events, Majjalati, Fenkati, Buffets and more**

**Wood Fire Oven**  
*Take Away Available*

11, Gorġ Borg Olivier Street  
Mellieħa  
Mob: 79707755



**Julie's**  
LIFESTYLE  
Unisex Hair Salon

**Fortizza Street,  
Mellieħa**

**Mob: 79202627**  
**Tel: 21523332**

## Tifkiriet...

*Nota Editorjali:* Fl-okkażjoni tal-25 anniversarju tal-mawra tal-Banda Imperial f'Adenau, il-Ġermanja, qegħdin nerġghu nipubblikaw artiklu li kien deher fil-magażin "Lehen l-Imperial" stampat għall-okkażjoni tal-Festa tal-Vitorja 2000.

## *Il-Mawra tal-Banda Imperial f'Adenau il-Ġermania*



Kienet mawra mill-aqwa ! Fiha ntlahqu l-ghanijiet preċiżi li ghalihom giet organizzata din il-mawra. Kien f'Ottubru tas-sena 1998 meta ġewwa l-Uffiċċju tal-Kunsill Lokali tal-Mellieha saret laqgħa għar-rappreżentanti taż-żewġ baned Mellehin biex jiġi deċiż liema banda kellha tmur Adenau f'Ottubru tas-sena 1999. Dan seta' jsir possibbli permezz tal-ġemellaġġ bejn il-Kunsill Lokali tal-Mellieha u l-Kunsill Muniċipali ta' Adenau. Fil-preżenza tas-Sindku ta' dak iż-żmien is-Sur Sammy Vella u l-Kunsilliera l-oħra itellgħet il-polza . Ix-xorti messet lill-Banda Imperial li tkun l-ewwel banda Mellehija li tmur il-Ġermanja.



Dan l-impenn ittiehed ferm bis-serjeta' mill-Ghaqda Mużikali Imperial. Immedjatament bdew il-preparamenti biex kollox ikun organizzat kif għandu jkun. Kulhadd ta' daqqa t'id biex kollox imur harir. Il-qofol tal-preparamenti ntlahqu b'laqgħa għall-bandisti u għal dawk l-ammiraturi tal-banda li akkumpanjawna. F'din il-laqgħa ġie pprezentat il-programm uffiċjali tal-mawra u nġhata tagħrif utli iehor.

Iż-żmien wasal. Il-Ġimgha l-1 t' Ottubru għall-habta ta' l-ghaxra ta' filghaxija bdejna ningabru l-Kažin sakemm f'nofs il-lejl, wara li sellimna 'l hbiebna u 'l qrabatna rnejnielha lejn l-Ajruport

Internazzjonali ta' Malta. Hekk kif wasalna fis-sala tat-tluq kull wiehed mis-sitta u disghin għaddejna mill-kontrolli ta' l-ajruport u ntabna bil-qieghda fis-sala tat-tluq, nistennew minn mument għall-iehor biex nibdew l-avventura tagħna ġewwa l-Ġermanja.

Irkibna l-ajruplan. Kienu proprju l-erbgħa u hames minuti ta' fil-ghodu meta t-titjira KM34 tal-Linja Nazzjonali ta' l-ajru Air Malta halliet l-ajruport ta' Malta lejn Dusseldorf. Minkejja li kien id-dlam stajna naraw il-Belt ta' Palermo fi Sqallija, il-monumenti tal-Belt ta' Ruma u l-Belt ta' Firenze fin-nofs ta' l-Italja. Hekk kif beda jbexbex konna qegħdin intiru fuq id-Dolomiti; muntanji mill-isbaħ



fit-Tramuntana ta' l-Italja. Kienet xena mill-isbaħ li ma tistax ssejthilha mod iehor hlief meravilja.

Għas-sebgha neqsin kwart ta' fil-ghodu wasalna ġewwa l-ajruport ta' Dusseldorf. Fl-ajruport bqajna mistaghgħba bis-serjeta' u bil-bżulija tal-haddiema Ġermaniżi. Fi ftit hin konna rekbin fuq l-coaches li kellhom iwassluna Adenau.

It-temp fil-Ġermanja kien il-hin kollu rxiex niežel. Matul il-vjaġġ, aktar ma bdejna nersqu lejn Adenau, spikkat il-kampanja Ġermaniża, kullimkien iħaddar, bl-annimali jirgħu fl-ghelieqi tagħhom.



Wasalna ġewwa Adenau għall-ħabta ta' l-ghaxra neqsin kwart ta' fil-ghodu. Sibna jilqaghna lis-Sindku ta' Adenau Herr Bernd Schiffarth . Wara l-kolazzjon kulhadd erhilha lejn kamartu għall-mistrieħ.

Adenau hija belt żgħira qalb l-gholjiet fil-kampanja. Madwarha hemm numru ta' rhula żgħar li jaqgħu taħt il-Kunsill Muniċipali ta' Adenau. Iċ-ċentru kummerċjali jinsab fit-triq ċentrali, l-unika triq kummerċjali fil-belt waqt li t-toroq l-oħra huma kollha fiż-żona residenzjali. Adenau hija mogħnija b'kampanja mill-isbaħ.

Is-Sibt fil-ghaxija kellna l-ewwel impenn uffiċjali. Attendejna quddiesa ta' radd il-ħajr ġewwa l-Knisja ta' San Ġwann ġewwa Adenau. Il-quddiesa li tqaddset mill-Kappillan ta' Adenau Fr. Peter Blecke, kienet animata minna flimkien mal-Ġermaniżi. Fi tmiem din il-quddiesa kantajna l-Innu tal-Madonna tal-Mellieħa akkumpanjati fuq l-orgni minn Mark A. Cachia.

Wara l-quddiesa l-Banda Imperial esegwiet programm mużikali fil-bitha tal-Knisja ta' San Ġwann. Minkejja li kienet niezla xita bil-qliel, attendenza numeruża attendiet għal dan il-programm. Hekk kif intemm il-programm erhejnielha lejn il-hanut tax-xorb ta' Helmut fejn flimkien qattajna l-lejl nixorbu l-Kolsh - il-birra tar-reġjun ta' Cologne u flimkien iddevertejna mal-hbieb tagħna Ġermaniżi li whud minnhom ġew f' Adenau biex jiltaqgħu magħna u magħna jaqsmu din l-esperjenza sabiha.

Il-Hadd fil-ghodu kellna mixja kulturali fiċ-ċentru ta' Adenau li kienet ferm interessanti. Flimkien mas-Sindku Schiffarth u Herr Gunther Schmidt dorna numru ta' postijiet ta' interess fosthom il-Commandery tal-Kavallieri ta' l-Ordni ta' San Ġwann, knisja tal-Protestanti, il-Mużew tal-Kavallieri ta' l-Ordni ta' San Ġwann, il-Mużew tas-Snajja' u l-BAURERN-HAUS MUSEUM li huwa mużew tal-folklor f'razzett tipiku ta' Adenau.



Fil-ghaxija sar it-tieni programm mużikali f'Adenau, din id-darba ġewwa l-Hocheifel Hall. Dan il-kunċert sar għal għan filantropiku biex jingabru fondi biex jittkompla l-Bini ta' Sptar ta' l-Għajnejn ġewwa Sonangoom fil-Bangladesh. Dan l-isptar qieghed jinbena bl-inizjattiva tal-Kunsill Muniċipali ta' Adenau u l-Għaqda Mużikali hija kburiya li pparteċipat wkoll f'din l-inizjattiva. Il-programm infetaħ b'diskors ta' l-okkażjoni mis-Sindku ta' Adenau Bernd Schiffarth. Sar diskors iehor mis-Sur Edwin Abela, Counsellor fl-Ambaxxata Maltija fil-Ġermanja. Il-Banda Imperial taht id-direzzjoni tas-Surmast Direttur Anthony Borg esegwiet programm mużikali. Wara l-programm, il-President ta' l-Għaqda Mużikali Imperial is-Sur Joseph Bartolo ppreżenta rigal a' tifikira lil Herr Schiffarth. Il-Kunsilliera Melleħin, is-Sinjura Marija Stellini u s-Sur Joseph Azzopardi wkoll ipprezentaw rigal lil Herr Schiffarth. Il-programm ġie fit-tmiem tiegħu bid-daqq ta' l-innijiet nazzjonali ta' Malta u l-Ġermanja. Fi tmiem

il-programm il-Banda Imperial ingħatat ovazzjoni mill-udjenza preżenti.

It-Tnejn, 4 t'Ottubru kienet ġurnata ta' mistrieħ għall-Banda Imperial. Morna ġita fil-belt ta' Cologne - waħda mill-bliet elwenin tal-Ġermanja. Cologne hija madwar siegħa u nofs 'il bogħod minn Adenau. Hija belt mill-isbaħ li fiha hafna monumenti sbieħ bl-aktar li jispikka huwa l-Katidral maestuż ta' Cologne li jiddomina l-istess Belt. Zorna wkoll bosta ċentri kummerċjali u postijiet oħra ta' interess. Fil-ghaxija kellna xi hin liberu biex nagħmlu li nixtiequ.



It-Tlieta, 5 t'Ottubru 1999 matul in-nofsinar ta' fil-ghodu żorna il-korsa tal-karozzi ta' Nurburgring li tinsab viċin Adenau. Jiddomina fuq il-korsa hemm il-Kastell maestuż ta' Nurburgring. Din il-korsa nbiet fis-snin ghoxrin. Izda li minhabba li matul iż-żmien sar



żvilupp kbir f'dan il-qasam, inhasset il-htieġa li tinbena oħra aktar adattata. Madwar il-korsa hemm numru ta' bustijiet ta' sewwieqa tal-karozzi Ġermaniżi ta' fama. Żorna iċ-Ċentru ta' komunikazzjoni li huwa mghammar bl-aktar apparat sofistikat. F'dan iċ-ċentru nsibu sala għall-mezzi tax-xandir li tesa' mitejn u hamsin ġurnalist. Insibu 'souvenir shop' tal-Formula Wiehed bl-aktar li jispikkaw huma l-kuluri tal-McLaren u l-Ferrari. Din il-korsa tinkera wkoll lill-manifatturi tal-karozzi u tat-tajers biex fiha jippruvaw u jipperfezzjonaw l-aħħar invenzjonijiet tagħhom. Wara l-ikla ta' nofs in-nhar erhejnietha għal mixja f'Adenau u fil-kampanja tal-madwar.

Nhar l-Erbgħa, 6 t'Ottubru 1999 matul in-nofs ta' nhar ta' fil-ghodu stajna naghmlu li rridu. Hafna minna żaru s-Suq ta' Adenau u xi hwienet oħra li qegħdin fiċ-ċentru. Kmieni wara nofsinar hallejna Adenau lejn Bonn. Minhabba li Bonn kienet ser tispicċa minn Belt kapitali tal-Ġermanja, hafna

ministeri, uffiċċini governattivi u ambaxxati kienu diġa' hallew Bonn għal Berlin. Fortunatament l-Ambaxxata ta' Malta fil-Ġermanja, ghadha f'Bonn. Il-Kumitat ta' l-Għaqda Mużikali Imperial, is-Surmast Direttur, il-Kunsilliera Mellehin flimkien ma' Herr Schiffarth u Kunsilliera minn Adenau kienu l-mistiedna ta' l-Ambaxxatur Malti fil-Ġermanja,

l-Eċċellenza tiegħu William C. Spiteri fir-residenza tiegħu. F'diskors tiegħu l-Eċċellenza tiegħu, William C. Spiteri tkellem dwar id-dmirijiet tiegħu bhala ambaxxatur ta' pajjiżna u dwar il-konnessjonijiet tiegħu mal-Mellieha. Fost oħrajn semma l-bidliet li sehhew fir-rahall tagħna f'dawn l-aħħar tletin sena. Min-naħa tiegħu l-President ta' l-Għaqda, is-Sur Joseph Bartolo r r i n g r a z z j a lill-Ambaxxatur Spiteri tal-hidma siewja li qiegħed iwettaq ġewwa l-Ġermanja u ta' l-interess kbir li wera qabel u waqt iż-żjara tagħna fil-Ġermanja. Saru prezentazzjonijiet ta' rigali u wara l-President ta' l-Għaqda Mużikali Imperial ġie mistieden jiffirma l-ktieb tal-viżitaturi.



Mir-residenza privata ta' l-Ambaxxatur Malti, bqajna sejr in lejn l-Augustinium f' Bonn fejn il-Banda Imperial esegwiet programm mużikali waqt Lejla Maltija organizzata mill-Ambaxxata Maltija flimkien mal-'Colloquium Humanum'. Il-'Colloquium Humanum' hija għaqda li l-għan tagħha huwa li tkattar il-ħbiberija bejn il-Ġermaniżi u popli oħra.

F'sala mimlija daqs bajda b'mistednin distinti, il-Lejla Maltija infethet b'introduzzjoni minn Herr Friedrich Adolph Frhf, Viċi-President tal-'Colloquium Humanum'. Sar diskors dwar Malta mill-Ambaxxatur Malti, l-Eċċellenza tiegħu William C. Spiteri u aktar tard intwera filmat dwar il-gżejjer Maltin.



Il-Banda Imperial taħt id-direzzjoni tas-Surmast Anthony Borg esegwiet programm mużikali ta' kompożizzjonijiet Maltin. Fi tmiem il-programm il-President tal-'Colloquium Humanum' Dr. Walter Nowak għamel diskors ta' l-okkażjoni u wara ppreżenta rigal ta' tifikira lis-Surmast Anthony Borg. Wara l-grupp kien mistieden għal riċeviment mal-mistiedna distinti, fejn gie servut ikel u xorb Malti. Magħna għal din l-okkażjoni nġhaqad Olaf Muller minn Polheim. Muller huwa għalliem tal-mużika u jdoqq il-kornu. Huwa daqq diversi drabi mal-Banda Imperial waqt li kien għall-vaganzi f' Malta. Konna kburi li konna ambaxxaturi denji ta' pajjiżna.



Fl-ghodwa tal-Hamis qomna kmieni aktar mis-soltu. Wara l-kolazzjon irkibna fil-coaches u erhejnilha lejn il-Lussemburgu. Tlaqna minn Adenau f'temp imċajpar iżda aktar ma beda jgħaddi



I-hin iċ-ċpar mar u harġet ġurnata xemxija tixbah lil ġurnata tar-Rebbiegħa f'Malta. Il-Lussemburgu huwa pajjiż indipendenti mal-fruntiera Ġermaniża. Huwa pajjiż żgħir imma huwa wiehed miċ-ċentri finanzjarji ewlenin fl-Ewropa. Il-belt kapitali hija Luxemburg. Fiha nsibu uffiċċini ta' l-Unjoni Ewropea u hemm hafna uffiċċini ta' l-ikbar banek internazzjonali. Il-belt hija mibnija fuq numru ta' għoljiet żgħar magħqudin flimkien permezz ta' pontijiet mill-isbaħ bl-ilma jserrep mal-madwar. Kif dhalna l-Lussemburgu laqitna l-indafa u d-dixxiplina tal-poplu. Flimkien mal-gwidi dorna dawra mal-belt u żorna postijiet ta' interess fosthom il-Katidral iddedikata lil San Nikola, uffiċċini tal-gvern u postijiet ta' interess. Lura lejn Adenau waqafna ftit fuq il-fruntiera mal-Ġermanja biex nitrejq u komplejna fi triqna lejn Adenau.

Fil-ghaxija konna mistedmin għal BBQ ġewwa Adenau. Ltqajna fiċ-Ċentru ma' Herr Schiffarth u flimkien mxejna lejn il-Bosk. Għaddejna mit-trejq sserrep qalb is-siġar twal u għoljin. Mixja twila mhux hażin sakemm wasalna fejn Kmajra ta' l-injam. Biswit il-kmajra kien hemm huġġieġa

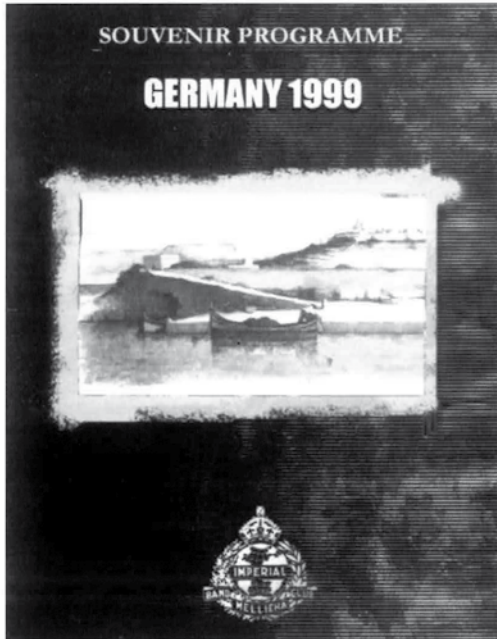

nar fejn qribha kien hemm tlett irġiel jixwu z-zalzett ġermaniz. Wara l-ikel qattajna l-hin naghmlu briju u nkantaw flimkien ma' shabna l-Ġermaniżi. Gghal din l-okkażżjoni kien hemm prezenti s-Sur Edwin Abela, Counsellor fl-Ambaxxata Maltija fil-Ġermanja. Kif ġejna biex immorru lura, kien dlam ċappa u kellna nqabdu l-hatab biex stajna naraw it-triq lura. Kienet esperjenza unika !

Il-Ġimgha 8 t'Ottubru kienet l-ahħar ġurnata tagħna ġewwa l-Ġermanja. Qabel tlaqna sellimna lil Herr Schiffarth, rkibna l-coach u tlaqna lejn Bonn. Sal-1999 Bonn kienet il-belt kapitali tal-Ġermanja. Minkejja li t-temp kien msahħab u x-xita traxxax il-hin kollu, xorta rnexxilna nżuru diversi postijiet storiċi. Fost l-aktar postijiet interessanti li rajna ġewwa Bonn kienet BEETHOVEN HAUS - il-post fejn tweled u għadda tfulitu Ludwig Van Beethoven, wiehed mill-ġganti tal-mużika. Dar sempliċi li fiha storja nteressanti. Rajna dokumenti ta' dan il-kompożitur, xogħolijiet originali tiegħu u l-instrumenti li kien idoqq. F'kamra minnhom hemm strumenti ta' l-injam ta' dawk iż-żmenijiet u strumenti tal-korda li għadhom jindaqqu sal-lum waqt il-Beethoven Festival. F'din id-dar hemm ukoll teatru żgħir ta' akwistika mill-aqwa. Dan it-teatru jintuża għall-mużika 'da camera' l-aktar waqt il-Beethoven Festival li fih jindaqqu xogħolijiet ta' dan il-kompożitur, mill-aqwa mużiċisti u diretturi ta' l-orkestra ta' żminijietna. Wara nofsinhar tlaqna lejn l-ajruport ta' Bonn/Cologne biex nirritornaw lura lejn art twelidna.

Tlaqna mill-ajruport fl-ghaxra neqsin għoxrin fuq titjira KM039 ta' l-Air Malta. Wasalna Malta fin-nofs siegħa ta' fil-ghodu tas-Sibt 9 t'Ottubru 1999. Wasalna għajjenin imma sodisfatti bil-mawra tagħna fil-Ġermanja.

Għal din l-okkażżjoni l-Għaqda Mużikali Imperial ppubblikat 'souvenir programme' ferm interessanti li ġie mqassam lil dawk kollha li attendew għal programmi tal-Banda Imperial. F'dan 'is-souvenir programme' hemm tagħrif dwar il-Banda Imperial, fuq il-Mellieħa u fuq il-gzejjer Maltin.

Il-Kumitat tal-Għaqda Mużikali Imperial jixtieq jirringrazzja lil dawk kollha li kienu nvoluti fl-organizzazzjoni ta' din il-mawra li b'hidmiethom il-mawra kulturali fil-Ġermanja kienet suċċess.

## l-Imperial fil-media ...

**Benefizkonzert mit dem „Imperial Band Club“ Mellieha/ Malta**

Volles Haus zu Gunsten der „Lichterbrücke Adenau“ für Sonargaon  
Am frühen Abend des Tages der Deutschen Einheit gab der „Imperial Band Club“ Mellieha vor vollem Hause in der Hocheifelhalle Adenau ein Konzert zugunsten der „Lichterbrücke Adenau“, ein Hilfsprojekt der Stadt Adenau für Sonargaon in Bangladesch. Dort wird zur Zeit ein 25-Betten-Augenhospital gebaut, das im Januar 2000 fertiggestellt sein wird und ab dann mehr als 10.000 Menschen im Jahr das Augenlicht wiedergeben wird. Es folgt danach der Bau eines Mutter-Kind-Hospitals und ein Ausbildungszentrum. In knapp einem Jahr wurden für dieses Projekt durch Vereine, Schulen und andere private Spender etwa 90.000 Mark gespendet. Bernd Schifarth, Präsident der Deutsch-Maltesischen Gesellschaft, hieß in der Hocheifelhalle die 43 Musiker des Imperial Band Club Mellieha und ihren Anhang, insgesamt 93 Freunde aus Malta, darunter Persönlichkeiten und eine Folkloregruppe, sehr herzlich willkommen. Die maltesischen Freunde werden bis Freitag, 8. Oktober, in Adenau hieflben Untergebracht sind sie in der Freizeit- und Bildungstätte der Stadt Köln und der Komturei in Adenau. Bonn und Köln stehen auf ihrem Besuchsprogramm. Desweiteren begrüßte Schifarth die vielen Besucher des Konzertes mit dem Adenauer Raum. Schifarth betonte in seinem Grußwort, dass dieses Konzert überschattet sei vom plötzlichen Tode von Landrat Joachim Weiler. Gerade die Hocheifelhalle habe Landrat Weiler oft gesehen, vor allem bei den Veranstaltungen „Musik aus Adenau“ für „Nachbar in Not“. Leider, so Schifarth, könne er die Bitte von diesem nicht mehr erfüllen, eine gemeinsame Reise im Frühjahr 2000 nach Malta zu organisieren. Doch Schifarth widmete dieses Benefizkonzert mit dem „Imperial Band Club“ dem Gedenken an Landrat Joachim Weiler, der diesem Konzert gerne beigewohnt hätte.

Als Vertreter der maltesischen Botschaftsrat Edwin Abela, die Einladung; das Konzert unterstreiche die freundschaftliche Beziehung zwischen der Johanniterstadt Adenau und Bernd Schifarth führte d

### Märsche wechselten mit Pop aus Malta

„Imperial Band“ von der Mittelmeerinsel spielte in Hocheifelhalle – Erlös geht nach Bangladesch

ADENAU. Vom Walzer über Militärmärsche bis zur Pop-Musik reichte das Repertoire der „Imperial Band“, die mit gut 50 Musikern aus der maltesischen Heimat in die Partnerstadt Adenau gekommen sind in der Hocheifelhalle ein gut besuchtes Benefizkonzert gab.

Der Spendenerlös des Abends ist für das Lichtbrücke-Projekt „Ein Augenhospital für Sonargaon“ in Bangladesch bestimmt. Seit 1989 besteht die Band, die nach Art einer Militärkapelle hauptsächlich aus Holz- und Blech-

bläsen sowie mehreren Percussion-Instrumenten besteht. In ihren blauen Hemden und weißen Uniformhosen gaben die Gäste aus Malta vor dem mit den Flaggen beider Länder geschmückten Hintergrund ein imposantes Bühnenbild ab.

Unter der Leitung von Dirigent Anthony Berg wurden die vielen Einzelinstrumente dann auch musikalisch zum Gesamtwerk. Die teils komplizierten Arrangements verlangten höchste Konzentration, aber der Zuhörer verspürte weniger die Anstren-

gung als die Freude und Begeisterung der Musikanten. Nach Begrüßung der Gäste, darunter Botschafter Edwin Abela, übernahm Bürgermeister Bernd Schifarth auch die Führung durch das Programm.

Sowohl man von maltesischen Komponisten diverser Genres und biete dann auch gleich Beispiele ihrer Arbeit zum Beispiel eine beschwingte Operettenmelodie und sodann den Song einer Popgruppe aus Mellieha, der Adenauer Partnerstadt in Malta. Die Pflege maltesischer Folklore ist eine der selbstgestellten Aufgaben des „Imperial Band Club“; daneben spannt die Band einen weiten musikalischen Bogen quer durch alle Länder und Stile. Als Zeichen freundschaftlicher Verbundenheit bewilligten die Malteser Musiker ihr Konzert mit dem Nationalhymnen der Gäste und Gastgeber.

Das Publikum zeigte seine Wertschätzung nicht nur durch kräftigen Applaus sondern auch durch reichlich Scheine im Spendenkorb. (gg)



Die rund 50 Musiker der „Imperial Band“ aus Malta unterhalten die Zuhörer mit einem buntem Programm. Foto: Heinrich Guck

Rhein-Ahr

Rundschau 08. Okt. '99 Nummer 235



Mittlerweile wurden 90 000 Mark gespendet

## Beeindruckendes Konzert in der Hocheifelhalle

PM Adenau. Der „Imperial Band Club“ Mellieha beeindruckte in der Hocheifelhalle mit einem Konzert zugunsten der „Lichterbrücke Adenau“, ein Hilfsprojekt der Stadt Adenau für Sonargaon in Bangladesch. In Sonargaon wird zurzeit ein 25-Betten-Augenhospital gebaut, das im Januar 2000 fertig gestellt sein soll. Geplant ist ebenso der Bau eines Mutter-Kind-Hospitals und ein Ausbildungszentrum. In knapp einem Jahr wurden für dieses Projekt, Vereine, Schulen und private Spender beteiligten sich, rund 90 000 Mark gespendet.

Stadtbürgermeister Bernd Schifarth, zugleich Präsident der Deutsch-Maltesischen Gesellschaft, hieß in der Hocheifelhalle die 43 Musiker des „Imperial Band Club Mellieha“ und Freunde aus Malta willkommen. Die maltesischen Gäste werden bis Freitag, 8. Oktober, in Ade-

der Komturei in Adenau, und sie werden während dieser Zeit noch Bonn und Köln besuchen. Schifarth betonte in seinem Grußwort, dass dieses Konzert überschattet sei, vom plötzlichen Tode des Landrats Joachim Weiler.

Botschaftsrat Edwin Abela, Vertreter der maltesischen Botschaft in Bonn, dankte den Adenauern für die Einladung; das Konzert sei von „langer Hand“ vorbereitet und unterstreiche die freundschaftlichen Beziehungen zwischen der Johanniterstadt Adenau und der Mittelmeerinsel.

Bernd Schifarth führte dann durch das Programm. Den Besuchern wurde ein Ohrenschmaus geboten, beeindruckend vor allem die Harmonie. Der Beifall war programmiert.

Nach den Darbietungen wurden Gastgeschenke überreicht. Für die Besucher hielten die Malteser eine Broschüre mit dem Titel „Souvenir Programm Germany 1999“ bereit.





## Mellieha's Imperial Band Club on cultural trip

With the cooperation of Air Malta the Mellieha Band Club together with its supporters recently travelled to Germany on one of the national airline's flights.

The band played at the Hocheffel Hall in Adenau to raise funds for the construction of a special eye hospital in Sonargoan in Bangladesh. With the help of the Maltese Embassy in Bonn, the

band also played during a Maltese night organised by *Colloquium Humanum*. Mr William C. Spiteri, the Maltese Ambassador in Bonn, attended the event together with other distinguished guests.

During its stay in Germany the band travelled to various cities including Cologne, Bonn, Adenau and Luxemborg. □

THE SUNDAY TIMES, OCTOBER 10, 1999

## Malta Evening in Bonn

THE MALTESE EMBASSY in Bonn last Wednesday organised a *Malta Abend*, or Malta Evening, at the Augustinum in Bonn. The very successful evening was organised in conjunction with *Colloquium Humanum*, an association aimed at fostering understanding and friendship between foreigners and Germans.

The highlights of the evening were a speech delivered in German by Maltese Ambassador William C. Spiteri on "Malta: a small island with a great past", a film about Malta's history and culture, and a performance by the Imperial Band Club of Mellieha. Their playing of Carmelo Pace's *L-Imninja* was especially appreciated.

Maltese food, such as *ħobż biz-żejt u t-tadam* with capers, stuffed olives, *pastizzi*, *gbejniet tal-bzar*, *galletti* and *qagħaq tal-ghasel*, was served, together with Maltese wine and Kinnie.

Air Malta provided two return air tickets to Malta, while the Corinthia Palace Hotel offered one week's accommodation for two persons. These prizes, which were raffled during the evening, were much appreciated by the 400 guests present, and especially by the lucky winner, Gert-Robert Liptain, an official of the Ministry of Economics and Development.

mill-qiegħa  
newspaper post



Dicembru 1999  
Pajpa Numru 7

### I-imperial f'adenau

Bhal ma fis-snin l-imghoddija bis-sahha ta' patt ta' gemelagg iffirmat bejn il-Kunsill tal-Mellieha u dak ta' Adenau fil-Germanja, gawdew minn zjarat ta' skambji entitajiet diversi fil-Mellieha, din is-sena kien imiss lil-Banda Imperial. Bejn il-2 u l-10 ta' Ottubru li ghadda, grupp ta' bandisti u residenti mill-Mellieha ghamlu zjara fil-Belt ta' Adenau fejn il-Banda Mellieha tat diversi programmi għewwa din il-belt tewmija.

Bla dubju, il-Kunsill huwa kurent ferm li l-frott ta' l-iffirmar qed igawdu minnu għaqdlet Mellieha. Il-Banda Imperial kienet it-tielet għaqda li gawdlet minn dawn l-iskambji.

Qabel il-banda, zaru l-belt ta' Adenau il-Grupp ta' l-Iscouts u l-Kor u Orkestra Maria Bambina. Min-naha tal-Kunsill l'Adenau għew iżzuru r-rahal tagħna il-banda Die Lustigen Eiffelander l-Iscouts u wkoll il-tim tal-futbol tal-lokal.

# Mellieħa Festa and The Imperial Band Club: an Expatriate's Perspective

**Rob Parry**

BA(Hons) (Hull), MA (Melit), PGCE, FHEA.



The allure of Malta, and for me in particular, Mellieħa, with its rich history, vibrant culture, and Mediterranean climate, has made it a popular destination for expatriates seeking new opportunities or a change of scenery. However, the transition to a new life in Malta often comes with significant trials, particularly the sense of disconnection from family, culture, and the familiar rhythms of normality. In Malta, ex-pats must navigate new systems for healthcare, banking, and daily living, which can be complicated and frustrating. Simple tasks, once taken for granted, may become time-consuming endeavours. The novelty of the new environment can quickly wear off, replaced by the stress of adaptation. The loss of familiar foods, brands, and services can also contribute to a sense of displacement. Moreover, the challenge of building new social networks from scratch can leave expatriates feeling lonely and disconnected from the sense of community they once enjoyed.

Leaving family behind was and is the hardest trial for me, and indeed for most ex-pats. The physical distance from loved ones can create a profound sense of longing. While technology has made communication easier, video calls and social media can only partially bridge the emotional gap. Important family events and milestones and even events as trivial as taking mum and the family out for a meal, or my boys to a football match, or a game of golf, have to be foregone, which can exacerbate feelings of guilt and detachment, and often isolation. The life of an ex-pat anywhere can be daunting, but in Malta where we find a confusing blend of the familiar and vastly different, it can be disconcerting. The language similarities we share are both a barrier and a comforter. It is possible to be understood in English, though not as universally as most would think, whilst at the same time, getting to grips with Maltese can be very difficult, regardless of education level and can result in ostracisation.

Culture and society are profoundly different, and getting used to this when you are from a secular country can also be a testing experience. Though the first thing I noticed about Malta's and particularly Mellieħa's culture and society, is the people's devotion to the Church and the associated religious celebrations. A profound

sense of faith exudes from the towns-folk and it can be oddly comforting for the secular expat. If we are not actually part of the family, it feels like we could be welcomed.

Luckily, having been a Mellieħa resident for almost 13 years, and having made it my spiritual home some 43 years ago, I am fortunate enough to be able to call on very close circle of friends during times of personal crisis or celebration. Without this lifeline many ex-pats can find emotional well-being a challenge. Life as an ex-pat is not easy, regardless of whether that was by personal choice or not.

Social scientists tell us that a sense of belonging is one of the biggest contributors to ex-pat settlement and happy integration and this is where the Imperial and the Mellieħa Festa more generally, has played an important and much appreciated part of my successful integration, that I will be forever grateful for. To my mind, as an ex-pat, one has to adapt, accept, assimilate and extend yourself beyond your comfort zone so that the acceptance into said community is achieved. In other words, if you become involved in the community you desire to be a part of, then you will belong in that community. This is never more true than in my perspective of the village festa and particularly, the Imperial Band Club. From the President, to the staff, from the colourful characters that occupy familiar seats on a Sunday post church, to the exciting and exhilarating celebrations during the Festa, the Club and the Village invite you in, to become one of their own. To be counted, to be recognised as one of their own. From the wonderful musicians and their dedication, to their incredible performances, the Imperial welcomes us as ex-pats. It invites us to come in, shake off the shackles of ex-pat difference and to fully integrate and enjoy. The Festa is a special time granted, but the Imperial opens its doors and it welcomes us throughout the year, leading to a feeling of acceptance, of belonging, a place of sanctuary for us to rest from our trials whilst in full knowledge that we are one, we are the Imperial.





## Għad-Dell tas-Santwarju

Ganni Camilleri

Is-snin jgħaddu b'tifikiriethom,  
dejjem hekk l-istorja wriet.  
Izda din ta' das-Santwarju,  
ta' kull sena, issemmiet.

Bir-raġun; għax is-Santwarju  
huwa l-eqdem, jgħodd is-snin;  
l-ewwel snin tal-Kristjaneżmu,  
hu għall-qalb tal-Melleħin.

Gew Papiet, granmastri u għonja.  
Gew fi żmien ta' diqa u ferħ  
għax Fik temgħu, u Inti smajthom;  
kull min ġie, fik sab is-serħ.

U fi żmien ta' mard, ta' nixfa,  
gew f'dan l-għar biex jitolbuk,  
b'tama kbira li tismagħhom  
għax bil-wisq dawn iħobbuk.

Jixhdu l-ħafna grazzji mfakkra  
mal-ħitan ta' dan il-għar,  
biex ifakkru l-grazzji kollha  
maqluġhin, kemm kbar, kemm żgħar.

Insellmulek, Omm ħanina  
hawn f'dan l-għar bil-wisq antik;  
fejn eluf u eluf ta' Nsara  
gew f'dal-post għax 'temgħu' Fik.

**Rit.** *O Madonna tal-Mellieħa,  
minn żmien twil meqjuma fl-għar,  
żomm għad-dell ta' das-Santwarju  
lil uliedek kbar u żgħar.*

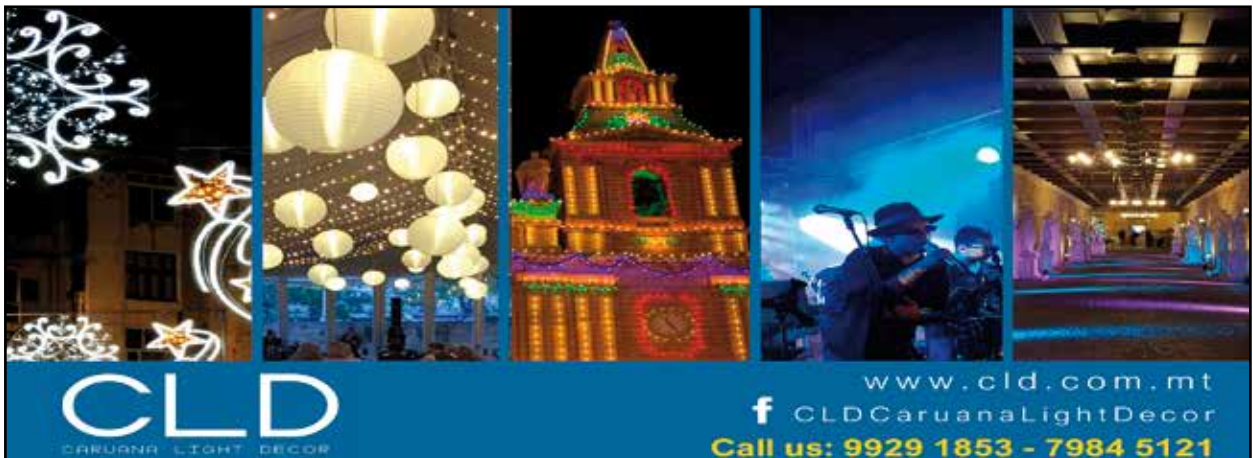

**CLD**  
CARUANA LIGHT DECOR

www.cld.com.mt  
f CLDCaruanaLightDecor  
Call us: 9929 1853 - 7984 5121



## Qisu ma ġara xejn (Il-bniedem Malti jehtieġ japprezza l-wirt naturali u kulturali)

Paul P. Borg

L-iżviluppatur u l-impredituri huma nies għonja u mimlijin ideat, ħsibijiet u kilba bla tarf biex flushom ikabbruhom, u flok sold jaqalghu elf. Sewwa jagħmlu u għandhom kull dritt għax dik in-natura tagħhom.

Bħalma t-tigra xogħolha ċċarrat u żżarrat bl-aktar mod naturali u Alla fl-għerf tiegħu saħansitra taha dwiefer u nejbiet apposta biex tkun tista' tagħmel hekk, hekk ukoll l-iżviluppatur xogħlu biss li jara roqgħa battala u jivvintalha xi haġa biex ma jħallihex battala u fl-istess ħin jaqla' sold. Jew elf sold.

Hekk ġralha l-art fuq ir-riħ tal-Mistra! Morru araw mill-aktar fis id-dehra bla bini għoli li sa jħallu jitla' għax id-dehra issa ser tinbidel għalkollox biex tgħaddi tal-iżviluppatur u ta' sieħbu l-politiku li jtapplu fuq dahru!

Imma l-art li wħud mill-iżviluppaturi jixħtu ħarsthom fuqha hi ta' kulħadd u m'għandhom ebda dritt jeħduha u jbidduha fi flus. Ukoll jekk sehemhom hu sewwasew li kull roqgħa jibnuha u jbidduha f'deheb.

Madwar Malta matul is-snin, l-aktar mis-snin sittin sal-lum, sar żvilupp bla rażan. Hadd ma jista' jippona sebgħu lejn hadd, għax kollha kemm aħna hatja. Aktar ma l-bniedem deherlu li jista' jgħaddi bla ħamrija għax il-ħaxix isib jixtrih minn fuq xkaffa f'ħanut, aktar il-bniedem qered raba'. Meta l-bidwi u r-raħħal inqatgħu, meta l-familji Melleħin u tal-irħula ma baqgħux irabbu dawk iż-żewġ nagħgiet, l-ambjent tal-Mellieħa u madwarha ma baqax li kien. Iż-żgħażaġħ Mellieħin ma jistgħu qatt qatt jifhmu l-gmiel li kellha l-Mellieħa. Minn post agrikolu u rustiku saret issa post għalkollox turistik. Mhux għadr, mhux ħazin, imma differenti. U l-bilanċ ma zammejnhejx. Ir-regħba rebħet. Xeni mill-isbaħ qridniehom. U min kellu jieħu ħsieb li dan ma jsirx, ma kienx b'saħħtu biżżejjed, kien min kien, għax jaħasra kien kulħadd.

Dan ma ġarax biss il-Mellieħa imma seħħ madwar Malta kollha kemm hi, f'Malta u Għawdex.

Atar il-bniedem emmen li jista' jgħaddi mingħajr in-natura u mingħajr il-holqien.

Il-Mellieħa tilfet ħafna u qed titef bla ma l-Mellieħin ta' rieda tajba jintebħu.

- L-OQBRA: Insejna x-xogħol li wettqu għadd ta' żgħażaġħ Mellieħin snin ilu meta kixfu, naddfu u ħadu ħsieb l-oqbra paleokristjani li hemm, fid-daħla ta' Selmun. L-oqbra issa abbandunati. U qisu ma ġara xejn!
- IĊ-ĊANGAR qadim u uniku ta' Selmun kien ewlieni fil-Ġzejjer Maltin, qadim daqs ir-Rumani! Struttura għal ġieħna skedata u sagra. Niftakar lil Wenzu l-Ħixwi nieżel bil-ħmara u l-karrettun jaħdem ir-raba' li kellu hemm isfel fuq ir-riħ tat-triq. Għal sekli twal twal twal iċ-Ċangar kienet trejqa kollha gmiel u saħħa għall-bhejjem u l-karrettuni. Illum kissirnieħ għalkollox. U hadd ma qal xejn! U qisu ma ġara xejn!
- IL-PALAZZ TA' SELMUN kissruh nies għorfa ħafna minn ġewwa, baqqnulu l-ħitan, kissrulu l-ħnejjiet, kissrulu l-art unika, ħarqulu l-artal, radmulu fdalijiet arkeoloġiċi taħt metru konkos, deffsulu pajpijiet tal-ħadid bl-ilma fil-ħitan. U qisu ma ġara xejn!
- IL-BAJJA TAL-GĦADIRA mimlija umbrelel, mimlija binjiet u ristoranti biex min hu għani jibqa' jistagħna u min mejjet biex ikun fuq il-bajja għall-affari tiegħu ma jistax. Sena aġħar minn oħra. U qisu ma ġara xejn!
- IL-HAWLIJA u l-HEWWIEXA: ix-xgħari quddiem il-Palazz ta' Selmun qridnilhom il-qigħan li kien hemm fuqhom. Sibna li fabbrika li tippakkja l-ħut aħjar mill-ambjent naturali. Kienet art sabiħa u verġni. U qisu ma ġara xejn!
- IL-BLATA kienet dari xenarju mill-isbaħ, kwiet ħemda, furragna, xgħir, silla, tewm. Art kollha gmiel naturali bit-tafal, saqwi u siqjiet, u dehriet u suriet uniċi u llum kollha



hitan imġarrfin, kollha żrieżaq tal-muturi, tal-karozzi, art maqluġha, terren imkisser u mibdul. U qisu ma ġara xejn!

- **IL-FURTIZZA:** L-irziezet li kien hemm fix-xagħra tal-furtizza qerduhomlna l-Ingliżi bl-iskuża tal-gwerra. Issa hemm mandra, issa hemm art tal-mistħija. U qisu ma ġara xejn!

Il-lista tkompli ħafna u ħafna itwal. Imma hi twila wisq. Il-gwerra kollha bombi li jsemmu missirijietna ma rnexxliex tagħmel herba ambjentali li għamilna aħna stess. U qisu ma ġara xejn! Li qed nagħmlu aħna stess. Li sa nibqgħu nagħmlu aħna stess għax ma nafux nieqfu. Il-bilanċ li nitkellmu fuqu ma nistgħu nsibuh qatt għax ma tgħallimniex biżżejjed fuq il-ħolqien, ma nemmnux fil-ġmiel tan-natura.

In-naħla għarfa għax tifhem fi ftit xhur ħajja li mill-fjura xi ħaġa żgħira biss trid, mhux tqacċatha kollha kemm hi. Imma hemm bhima li l-fjura mhux jifraħ bil-ġmiel tagħha biss irid, imma jqacċatha, jippossediha u jdawwarha fi flus.

Xi snin ilu ktibt rumanz u semmnejtu **IL-KMANDAMENT NUMRU HDAX: La teqridx il-Ħolqien**. Għax kmandament għalkollox għandna barra wiehed li jgħidilna niddefendu l-ambjent! F'dan ir-rumanz stħajjilt lil wiehed individwu jismu Mosè li jfettillu li Alla ltaqa' miegħu Triq ir-Repubblika l-Belt u qallu biex isir suldat u jiddefendi lill-ambjent bhala wirt naturali u kulturali. U Mosè jsir suldat li jiddefendi b'ħajtu lill-ħolqien. Fl-idealizmu tiegħu suldat joqtol għal pajjiżu. Dak il-qtil u dawk il-ġlidiet li jiddefendu lil Ommna Malta għal Mosè mhumiex att kriminali u Alla stess jaħfirhomlu. Din li ġejja hija silta minnu.

### ISIB TARTHEM ALLA JKILLU...

“Rodd salib,” qalet omm Mosè minn warajh.

Mosè semagħha u qalbha libtet bil-hena malli ratu tabilhaqq irodd salib. U raddet bla taf għaliex salib hi stess.

“Musè!” għajjat warajh missieru mill-bieb ta' barra.

Iż-żagħżuġ waqaf, mhux soltu, imma waqaf. Ħarstu lejn missieru fil-bieb.

“Dod-diskurs ġa għednieh, ibni,” qallu. “Lil Tuni dawk il-bgħewla li qed issemmi ent ħabbtuh tabilhaqq... imma dok żelaq, mhux li qed taħseb int! Ħodha minn fuq l-irdum għax siequ ċidiet! Don li qed jieklek, hux vieru?... Daw' nies xierfa Musè, bla kixjenza, ilpup haxxejja u ħadd ma jsib tarfhem imbierek! Iddendilx kusek magħhem! La jridu biċċtejn għalqa ħallihem juħduha! Jibnuha jekk iridu jibnuha! Mhux huma jkunni nieku l-blot tax-

xagħra! Xil-qaħba trid iddendel kusek magħhem! Daw' ma jħissux bholna, qalbhem ma tħabbatx bhāl tagħna, Musè. Hekk jofu! Ħallihem wehedhem! Isib tarfhem Alla mbaġħad!”

Mosè tbiissem.

Ma setax jgħidha aħjar missieru. Hekk jirraguna kull Malti. Jara l-gwaj u jħares in-naħa l-oħra. U d-dinja ddr xorta waħda.

“U tluhemx Musè!” kompla missieru. “Hekk ħalaqhem Alla stess. Qalbhem imnejka. Mhux għax iridu jkunni qalbhem imnejka, imma għax Alla stess hekk għaġinhem! Ma tistox tluemu kelb iħebb għal qattus! U ma tluemx qattus jiekol ġirdien! Lew ballutra ċċarrat zaqq ġirdien!”

Mosè ċċassa lejn missieru. Kliem Toni, ħaseb, kliem ix-xwejjajh Toni li kienu sabu mejjet taħt l-irdum. Mosè tbiissem. U għadab: kliem dgħajjed ta' nies ċassi, kwieti, ġwejda u bla ħeġġa.

“Melae jsib tarfhem Alla, missier!” qallu bil-kwiet, “Isib, isib... U kif isib... don Alla jof sewwa x'għandu jagħmel!”

Mosè reġa' tbiissem, aktarx għadu soġġbien sewwa talli kien rieġhex lil ommu u lil missieru ftit qabel. Għalfejn jeħodha magħhom?

“Laqqas Alla ma jilhaqhem dawk Musè!” insista x-xiħ hu u dieħel 'il ġewwa. “Dok ikillu juħloq infern għalihem bess! Ħallik minnhem...”

“Telaq!” qal Mosè.

Dar u telaq lil hemm, imħasseb.

Ftit wara sab ruħu mill-ġdid fit-triq lejn ir-razzett. Kien jaf li ma setax jibqa' ċass ma jagħmel xejn wara dak kollu li kien sar u wara dak kollu li kien inqala' mal-lejl ta' qabel. Ma jistax iħalli lil min jiskapriċċah. Ma kienx ta' xejn li Alla waddablu mill-ġdid dik il-perlina quddiemu.

*Thallihemx jeqirdu l-ħulqien Musè, kien qallu Alla.*

Ma kienx ta' xejn li kien reġa' fakkru li kien tabilhaqq iltaqa' miegħu fi Triq ir-Repubblika fil-Karnival dan Alla taċ-ċwieċ. Alla tal-Maltin ukell, ħaseb, Alla taċ-ċwieċ li jħallu lil mkin inikilhem l-erba' xagħri li għendhem u nufs tiżżona ramliet li għandhem! Issa Malta kollha kienet sa tibda tkun taf li qieġħda ssir ġustizzja. Mhux tpattija. Mhux vendetta. Mhux vendikazzjoni. Imma ġustizzja.

Jew jgħidu xil-qaħba jridu, ħaseb. Jgħidu li jridu. Imma jeħtieġ iwassal sa tmiemu dak li kien hemm bżonn isir. Hekk kien qallu Alla stess. Vendikazzjoni jew tpattija jew ġustizzja, ma kienx jinteressah lillu. Imma l-ħolqien innocenti ma jistax jibqa' jibla' fih bla ma jicċaqlaq. U Alla lillu kien qabbad.

Jiġi jitnejjek x'jgħidu n-nies.

“Niġi nitnejjek xi jħoss ħaddieħor!” gerger waħdu hu u sejjer ir-razzett. “Min ikisser sa jkillu jħallas haqq dok il-baġħal!”

Kemm xtaq isib tarf dawk ix-xeni koroh li kien ra l-isptar u li kienu għadhom sħaħ quddiemu! Kienu xeni makabri, ta' qtil tat-tfal, ma seta' jagħmel xejn dwarhom għalissa, ħaseb, imma kien kuntent li kienu wkoll qed jimbuttawh li jwettaq dak li kien sa jkollu jwettaq lil dak il-bagħal ta' imprenditur li kien qatel lill-imsejken Toni u li kien kisser tant ħitan tas-sejjeħ.

Fuq Rdum Ghajn Hadid wasal ftit wara. Ftit ftit gie f'tiegħu u ħass kalma kbira. Kien konxju sewwa ta' dak li kien sar u kif kien qatta' lejl barra jaqleb il-ġebel u jhott il-ħitan ta' binjiet għadhom telgħin. Kien konxju tat-trabi mejtin li ra matul il-lejl, li kien ra xi mkien, tal-ilma kiesaħ u l-mewġ qawwi tal-Port il-Kbir, tax-xiħa fit-teatru l-Belt, in-nies iħarsu lejħ, il-pulizija jġebbd u 'l barra, mill-ġdid id-dalma qalb il-mewġ, il-kuruturi bojod u ners għaddejja bid-dixx tal-istejnless stil bit-tifrik fiħ u tal-labra rqiqa u twila dieħla ftitex qalb ta' tarbija... u l-ħoss tal-flaxxing... u l-ħoss tal-flaxxing... u l-ħoss tal-flaxxing...

Jeħtieġ issir ġustizzja. Jeħtieġ issir ġustizzja. Ħobb il-ħolqien. Mhux il-ħarrub biss kien qallu dak il-bniedem imnezza' bil-kuruna tax-xewk f'rasu, mhux l-ambjent biss, imma l-ħolqien hu fejn hu u hu min hu. Madwaru l-imsejkna sigar tat-tin u tal-ħarrub, issa nexfin għalkollox, għeruq ibsin, mejtin. Nofs il-friegħi maħruqin. Mosè tah li jibki, imsejkna sigar. Imsejkna trabi, imsejken ambjent, imsejken ħolqien! Kien beda sewwa x-xogħol fuq ix-xagħra. It-tħammil għall-pedamenti kien beda sewwa.

Mhux l-imprenditur jew l-iżviluppatur għax dak hu xogħlu. Imma dawk li tawh permess u dawk li qalulu jmur ikisser il-blat u jkisser iċ-ċangar qadim u qisu ma ġara xejn.

Ma kienx hemm biss tkissir tal-irdum jew tigrif tal-ħitan tas-sejjeħ bil-gaffa salvagġa għaddejja mit-trab qaddis. Ma kienx hemm biss l-imsejken Toni muġuġħ jara dik il-ħsara. Lanqas is-sigar maqluġħin minn għeruqhom. Imma kollox f'daqqa. Mosè ma kienx jista' jara distinzjoni bejn dak il-bagħal imġiddem li daħħal gaffa fil-ġmiel tal-ħamrija u qala' s-silla minn għeruqha u l-bagħal tabib li daħħal splengun f'zaqq ġmiel ta' mara żagħżuġha biex jeqirdilha lill-wild li kien qed jikber fiha. Ma kienx hemm x'jagħżel lil dawn minn dak li xerred il-konkos fuq trejqa Ċangar qadima sekli twal twal li issa tkisser u sparixxa fi ftit snin ta' kefrija u alabibizmu ambjentali li ħallew isir minn suppost kellu jwaqqaf dil-ħsara kollha.

Mosè ma kienx qed jagħmel distinzjoni bejn bagħal tabib li daħħal ħadida tleqq f'ġisem sabiħ ta' mara sturduta mimduda b'sieq lil hemm u l-oħra lil hawn, biex jgħaffiġilha ras binha qed jikber ġo fiha, u bagħal ta' imprenditur li ffirmat dokumenti biex

jherzu l-ġmiel tal-blat qaddis li ħalaq Alla.

Dawn kienu saru issa pezza waħda: ma kienx bnedmin li kien jixirqilhom jibqgħu jieħdu l-istess arja li kien jieħu hu. Kienet sistema li ma kienx ħaqqa tibqa' tirrenja. Huma min huma n-nies. Huma min huma dawn il-bhejjem, ħaseb Mosè.

Ħarstu mwahħla fuq il-lok fejn darba kien hemm ġmiel ta' sigar, dmugħ jaħraq jittanta jispona minn xfar għajnejħ imma ma jistax minħabba l-għadab li kien jaqbd. Imbagħad għaddielu ħsieb. Hekk, f'daqqa waħda waqt li ħarstu fuq iz-zkuk maħruqin. Hu kellu jwassal il-ħdax-il kmandament lill-bqija tal-bnedmin, hekk kien qallu Alla Sultan tal-Karnival meta kien rah Triq ir-Repubblika. Imma l-kif u x'fatta qatt ma kien qallu.

U mal-ħaġra t-tajn.

Minn qalb l-imbarazz li kellu missieru fir-razzett ġab biċċa karta ta' xkora tas-siment. Resaq lejħ ftit zejt iswed u maħruq li kien baqa' jċarċar f'rokna ta' dik l-istragi li kien hemm, qabad fergħa ta' zokk maħruq u fuq il-karta kiteb b'ittri kbar, imħawdin u kif jaf,

“JEKK TQACĊAT L-AĦĦAR SIGRA...”

Imbagħad geżwer fil-karta biċċtejn zkuk niexfa u friegħi mqaċċtin tat-tin u tal-ħarrub li kienu għadhom bil-weraq mibrum bin-nixfa, u għamel bukkett ċkejken. Fl-aħħar rabat kollox sewwa b'biċċa fildiferru msadda li sab. Imbagħad xeħet fil-but ponn ġebel mill-blat verġni, imkisser mill-gaffa selvaġġa, u qabad triqtu lejħ dar is-sinjur, rasu mġebbd u 'l barra, ħarstu ħadra ħadra mberrqa wkoll 'il barra, idejħ mixħutin wara dahru jaħfnu l-bukkett sewwa. Mosè ma kienx Mosè dak il-ħin, pass mgħaġġel, pass imħarrek ġmiel; dehra tal-biza', ħarsa ta' biza' akbar. Fehmtu kienet magħmula issa. L-istrategija kien fassalha. Iwiddeb. Jgħarraf. Imbagħad isir li hemm bżonn isir.

Imma Alla kien mieġħu. Alla kien iressaqlu kollox sewwa qrib il-likk. Mosè għadda mill-aktar toroq imwarrbin li seta', imma ma nzerta ebda ruħ, Alla mieġħu, Alla jaqbel mieġħu sewwa.

Qalbu ħassha tħabbat bil-kalma, taħbita ta' min ikun f'sikkto u kalm sewwa. It-twiddiba. Iwiddeb lis-sinjur biex ir-raba' tal-irdum ma jmissux aktar. Ibeżżgħu. Ħass ftit ftit l-għeja taħkmu, għajjen mejjet wara lejl jiggerra min-naħa l-oħra ta' Malta lil hawn, imma baqa' miexi. Qawwi f'dak li kien twebbel minn Alla biex jagħmel. Kien Alla, ħaseb, kien Alla li nebbħu x'kellu jagħmel malli wasal fuq l-irdum. Alla kien irid illi Mosè jagħmel dak li suppost ilu li għamel. Il-Kmandament Numru Hdax Alla kien tah lilu bħala Malti għax il-Maltin kienu l-aktar bnedmin ċwieċ fid-dinja u jħallu lil min inikilhom l-ambjent u ma jagħmlu xejn xejn xejn – ħlief għal għexieren ta' snin jaċċettaw lil min jippoza



fuq it-televizjoni kemm qed taparsi jieħu ħsieb l-ambjent u sena wara sena jibqa' jtkarrab għall-voti ħalli jkompli jippermetti tkissir kullimkien.

Imma f'daqqa waħda kien imħasseb. Il-mishut dubju li minn żmien għall-ieħor jaħtaflu qalbu u moħħu. Reġa' ftakar. U l-ħsara li kien laħaq wettaq is-sinjur fuq l-irdum, min kien sa jhallas għaliha? Il-mewt ta' Toni, min kien sa jhallas għaliha?

U l-ħarrub imqacċat u maħruq?

U l-ħitan imġarrfin?

U Wied id-Dis?

U t-tina mqacċta u maħruqa?

U l-blat tal-wiċċ tax-xagħri?

U t-torrijiet li se jtellgħu?

U dawk l-imsejkna trabi mqacċtin mill-omm tal-ħajja?

U ċ-Ċangar?

Min kien sa jerfa' r-responsabbiltà tagħhom dawn id-dnubiet?

Kulħadd kien wettaq biċċa mil-ħażen li kienu sofrew il-ħarruba u t-tina u t-tarbija bl-isplengun f'qalbha, u l-ħajt tas-sejjeħ u ċ-Ċangar u l-Bajja tal-Mellieħa maħtufa, u t-tarbija mehruża u mormija f'loki.

Imma min kien sa jpatti għal dan kollu?

Ix-xiħa tal-kittieb Russu Ċekov kienet daħlet il-bank u riedet li l-bank iħallasha talli kien entità soċjali li lil żewġha minn dejjem għakksu u redagħlu kull sold żejjed li kien seta' jgħamma'. Riedet teħodha kontra s-sistema li lilha kienet faqqritha. Huma min

huma l-komponenti tas-sistema ta' bullies soċjali. Ix-xiħa riedet min ipattilha u ma kinitx sejra lil hemm mill-bank jekk ma jħallashix kulma kienu serqulha l-allat ta' sistemi manipulattivi soċjali.

Hu x'kien sa jagħmel sewwa?

Dak il-ħin għajnejh żdiedu ħdaru bir-rabja li ħass, imma malli wasal quddiem id-dar tas-sinjur kuntrattur, Mosè għolla l-lukkett tal-grad, daħal iqiegħed il-bukkett xewk u weraq nixfin fuq il-għatba, xehet ħdejhomm ponn ġebel. Qagħad bil-kalma kollha jara t-tiċpis taż-żejt maħruq mal-għatba u mal-koxxa tal-bieb. Imbagħad dar, kalm kalm, ħareġ mill-parapett, reġa' nizzel il-lukkett tal-grad kif kien qabel, u telaq.

Alla miegħi, ħaseb, Alla jaf x'qiegħed nagħmel u ma rani ħadd. Alla jaf li lili jieqaf miegħi ħalli ntemm dak li waħħalt f'rasi, ħaseb.

Alla lil Ġuditta ma webblilhiex f'rasha biex tmur mas-sultan tal-għadu u wara li ssaħħnu u tpaħxix, taqtagħlu rasu u bil-kalma kolha jħalliha toħroġ mill-kamp tal-għadu b'rasi kollha demm fi xkora?

Kif lanqas biss ma ħabbtet aktar mgħagħgel qalbi, staqsa lilu nifsu. Kif jista' jkun nagħmel biċċa bħal din fid-dawl tax-xemx fl-eqqel tal-jum u mhux biss ma jilmahni ħadd, imma ma nħoss ebda tregħida ma' ġismi? Humiex kollha sinjali mingħand Alla li qiegħed nagħmel dak kollu li xtaqni nagħmel?

Ġebbla ġebbla, kompli jaħseb. Ħsieb ħsieb. Jekk tqacċat l-aħħar suġra, jekk tibni l-aħħar xagħra, jekk tuqtol l-aħħar tajra ...

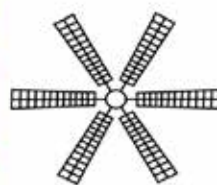

mithna  
restaurant

Tel; +356 21520404 Email; info@mithna.com



## Min Irreklama f'din il-Pubblikazzjoni

|                                                                           |              |                                                            |             |                                                     |            |
|---------------------------------------------------------------------------|--------------|------------------------------------------------------------|-------------|-----------------------------------------------------|------------|
| A. Vella Borg & Sons Ltd<br>(Tal-Blu).....                                | 64           | HB Motors .....                                            | 99          | Mithna Restaurant .....                             | 139        |
| A.J.M Service Station Ltd.....                                            | 27           | Herbies Jewellery Ltd. ....                                | 22          | Mosta Bacon .....                                   | 26         |
| Aalayah's Stop & Shop.....                                                | 58           | Horace Enterprises Ltd.<br>Trophies &<br>Sports Goods..... | 25          | Munchies Bistro .....                               | 59         |
| Agalaya Beauty Clinic .....                                               | 13           | ICAM Photography,<br>Design & Printing .....               | 72          | Nella's by Antonella.....                           | 30         |
| Al Ponte Pizzeria<br>& Restaurant .....                                   | 62           | Imperial Terrace -<br>Imperial Band Club.....              | 10          | One80 .....                                         | 18         |
| Alkova.....                                                               | 119          | Ir-Razzett Fruit Shop.....                                 | 109         | P&C Cauchi .....                                    | 50         |
| All Needs Hardware Store ....                                             | 23           | J & G Discount<br>Detergent Shop .....                     | 69          | Paradise Bay Resort .....                           | 15         |
| Angela's Flower Shop.....                                                 | 64           | J. Attard Skip Hire.....                                   | 69          | Paws 'n' Claws.....                                 | 72         |
| Art in Beauty<br>Med-Aesthetic Clinic.....                                | 39           | J.Vella - Kisi, Żebgħa<br>u Tikhil.....                    | 17          | Ph Borg Ltd. Fuel &<br>LPG Supplier .....           | 38         |
| Bayleaves Restaurant<br>& Pizzeria .....                                  | 73           | JDS .....                                                  | inside back | Popeye Village .....                                | 73         |
| Billy's Car Hire .....                                                    | 8            | Jevon's Fruit Shop.....                                    | 55          | Regjun Tramuntana .....                             | 76         |
| Bottles&Bottles.....                                                      | 38           | Joe Gauci Metal Works .....                                | 65          | ROCS Group.....                                     | back cover |
| Cavett Place .....                                                        | 37           | John Bray & Family<br>Funeral Services.....                | 43          | ROCS Travel.....                                    | 11         |
| Central Asphalt.....                                                      | 46           | John Buttigieg Cikkies<br>Fruit & Vegetables .....         | 47          | Sala Imperial<br>ghal attivitajiet soċjali .....    | 44         |
| CLD - Caruana<br>Light Decor .....                                        | 135          | Joseph Debono<br>TII MAPFRE .....                          | 42          | Santa Maria<br>Service Station .....                | 70         |
| Dainty Clothing<br>& Footwear .....                                       | 26           | Julie's Lifestyle<br>Unisex Hair Salon.....                | 125         | Stardust Stationery .....                           | 85         |
| Dingli Butcher.....                                                       | 54           | LABRANDA Riviera<br>Hotel & Spa .....                      | 63          | Stephen Deguara Sales,<br>Services & Repairs.....   | 84         |
| Direttorat għall-Promozzjoni<br>tas-Saħħa u Prevenzjoni<br>tal-Mard ..... | 54           | Lifting Service .....                                      | 63          | Suiga Café & Bar .....                              | 31         |
| Drifter - Airport Transfers .....                                         | 70           | Manuel Bezzina Co Ltd .....                                | 55          | Ta' Dronk Wines, Spirits,<br>Cigars & Tobacco ..... | 30         |
| Drive Well<br>Motoring School .....                                       | 23           | Manuel's Garage .....                                      | 5           | Ta' Peter Bar, Restaurant<br>& Games Room .....     | 25         |
| EPC .....                                                                 | 14           | Marianna Stationery .....                                  | 13          | Ta' Titta Confectionery .....                       | 17         |
| Evergreen Discount<br>Mini Market .....                                   | 72           | Mario Gauci<br>Fruit & Vegetables .....                    | 89          | Tal-Puzzu<br>Pizza Pasta Grill.....                 | 125        |
| EyeTech Ltd .....                                                         | 42           | Maritim Antonine<br>Hotel & Spa .....                      | 62          | The Beach at Paradise Bay ....                      | 34         |
| Field Sports .....                                                        | 14           | Mark Taliana Gardening .....                               | 35          | The Caterer - Ernest Vella.....                     | 27         |
| G3 Group .....                                                            | 2,3          | Meet Garage .....                                          | 58          | The Core<br>Restaurant & Lounge .....               | 51         |
| GASan Mamo<br>Insurance.....                                              | inside front | Mgarr Folk Group .....                                     | 37          | Tony's Bakery .....                                 | 72         |
| George's Bakery.....                                                      | 9            | Mgarr United<br>Bar & Restaurant .....                     | 109         | Tower Ladder Services .....                         | 113        |
| Great Dane Restaurant .....                                               | 39           |                                                            |             | Villager by Munchies.....                           | 59         |
| Green Valley<br>Discount Store .....                                      | 25           |                                                            |             | Welbee's Supermarket.....                           | 19         |
|                                                                           |              |                                                            |             | Zammit Concrete .....                               | 22         |



# AT JDS WE OFFER:

A variety of custom made kitchens , bedrooms and bespoke furniture, both modern and traditional to suit your needs.

A variety of custom designs and local manufacture that can provide you with a range of materials and colour schemes of your choice.

All are manufactured locally in Marsa.

We also have a wide range of gifts and accessories. These include tableware, to cushions, runners, crystal vases, lamps and occasional furniture.

Visit our showroom in Mellieha to view our Himolla sofa collection. Carrying a 5 year guarantee, Himolla can bring more comfort to home.

Visit the Himolla website:  
[www.himolla.com](http://www.himolla.com)

SAVE MONEY  
WITH JDS  
DIY MADE  
TO MEASURE  
SERVICES.

Ask us for any assistance, you may require.

**JDS**  
FURNITURE LTD

Main Street, Mellieha | Garibaldi Street, Marsa | t: +356 2152 2390  
e: [info@jdsfurniture.com](mailto:info@jdsfurniture.com) | s: [www.jdsfurniture.com](http://www.jdsfurniture.com) | fb: JDS Furniture



**“ Do not save what is left after spending, but spend what is left after saving. ”**

**It's never too early to start saving for your future.**

**Call us for your non-obligatory appointment today!**

+356 2015 1320 | +356 99477121 | pensjoni@pensjoni.com | www.pensjoni.com